

Análisis Matemático I

Clase 17: Integral por sustitución. Aplicaciones de la integral al Cálculo de volúmenes

Pablo D. Ochoa

Facultad de Ingeniería
Universidad Nacional de Cuyo.

Mayo, 2026

Calcule:

$$\int_0^{\sqrt{\pi}} t \cdot \cos(t^2) dt =$$

En esta clase, vamos a emplear la integral definida para calcular volúmenes de sólidos en el espacio. En aplicaciones, el cálculo de volúmenes se puede utilizar para estimar la cantidad y costo de materiales en determinadas construcciones, por ejemplo la cantidad de hormigón a emplear en una presa.

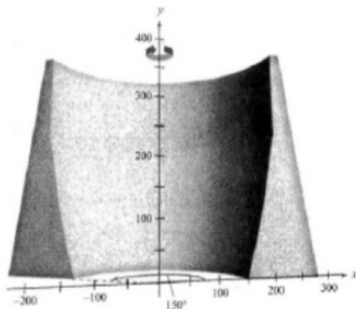

También, estas aplicaciones ayudan a la visualización de objetos en el espacio.

Para ello, vamos a introducir primero la noción de sección transversal de un sólido.

Definición de sección transversal

Una sección transversal de un sólido S es la región plana formada por la intersección de S con un plano.

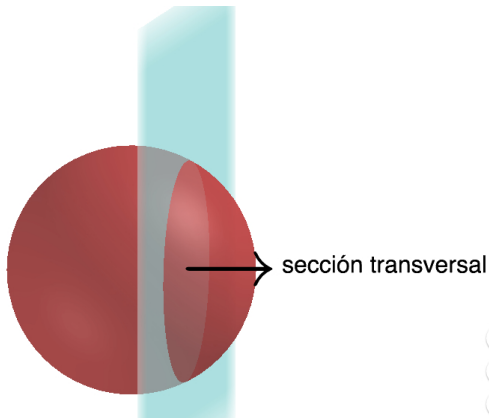

Volumen de un sólido por secciones transversales

Problema: se desea calcular el volumen del siguiente sólido

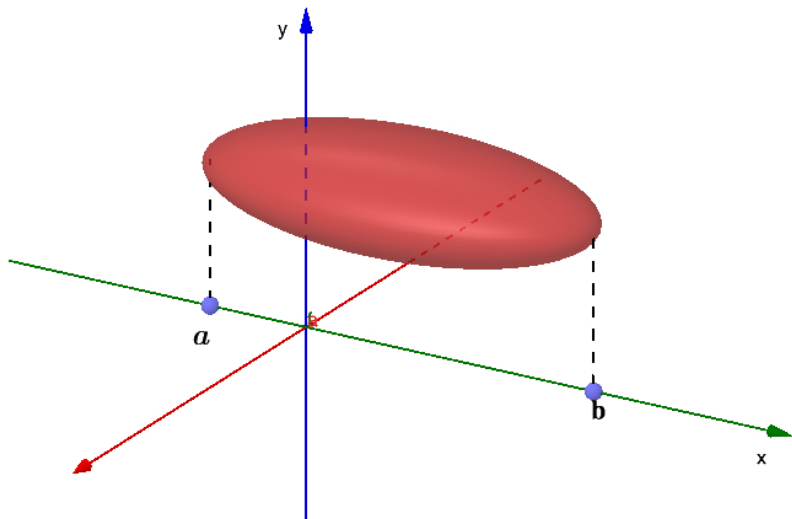

Volumen de un sólido por secciones transversales

Observar que para cada $x \in [a, b]$, la intersección del plano correspondiente con el sólido determina una sección transversal de área $A(x)$:

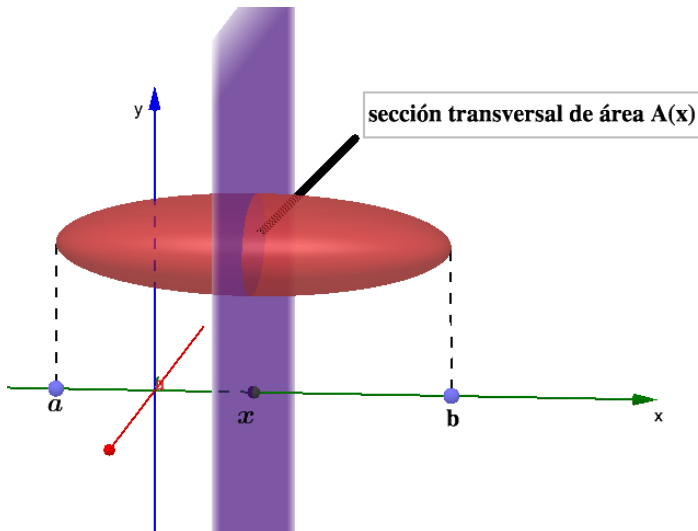

Deducción de la fórmula integral para el cálculo de volúmenes por medio de secciones transversales

Tomamos una partición $P = \{x_0, x_1, \dots, x_n\}$ del intervalo $[a, b]$. Y consideremos un subintervalo genérico $[x_{k-1}, x_k]$. Los planos $x = x_{k-1}$ y $x = x_k$ definen secciones transversales:

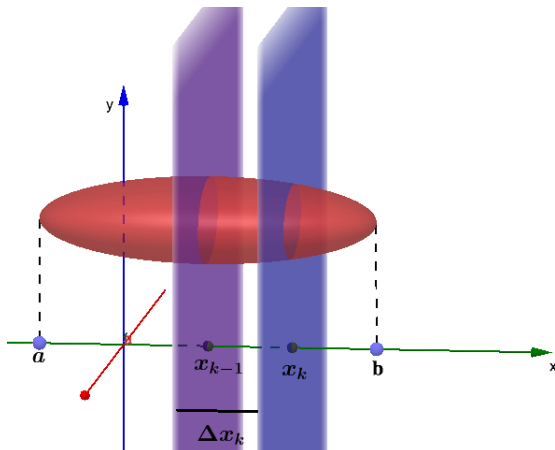

Deducción de la fórmula integral para el cálculo de volúmenes por medio de secciones transversales

El volumen de la región comprendida entre los planos $x = x_{k-1}$ y $x = x_k$ se puede aproximar con:

$$A(x_k)\Delta x_k = A(x_k)(x_k - x_{k-1})$$

donde $A(x_k)$ es el área de la sección transversal para $x = x_k$.

Por lo tanto, la suma de Riemann:

$$\sum_{k=1}^n A(x_k)\Delta x_k$$

aproxima el volumen del sólido considerado. Si la función $A = A(x)$ es integrable en el intervalo $[a, b]$, entonces cuando la norma $\|P\|$ tiende a cero, el volumen del sólido vendrá dado por:

$$\int_a^b A(x) dx$$

Llegamos a la siguiente definición

Definición: Volumen de un sólido por medio de secciones transversales

El volumen de un sólido S con área de sección transversal integrable $A = A(x)$ en un intervalo $[a, b]$, es:

$$\int_a^b A(x) dx$$

Procedimiento para calcular volúmenes de sólidos mediante secciones transversales

- Bosqueje el sólido y una sección transversal representativa
- Determine una fórmula para el área $A(x)$ de la sección transversal representativa
- Determine los límites de integración
- Integre $A(x)$ para determinar el volumen

Aplicaremos el método de secciones transversales al cálculo de volúmenes de sólidos de revolución

Definición de Sólido de Revolución

Un Sólido de Revolución es aquel que se obtiene al hacer girar una porción del plano alrededor de una recta fija.

Veremos algunos ejemplos en las próximas diapositivas.

Para calcular el volumen de un sólido de revolución, vamos a emplear dos métodos:

- Método de discos,
- Método de las arandelas,

Método de discos

Sólido de revolución: método de discos

Ejemplo 2: sea $y = \sqrt{x}$. Considere la región encerrada por la gráfica de y , el eje x y las rectas $x = 0$ y $x = 4$:

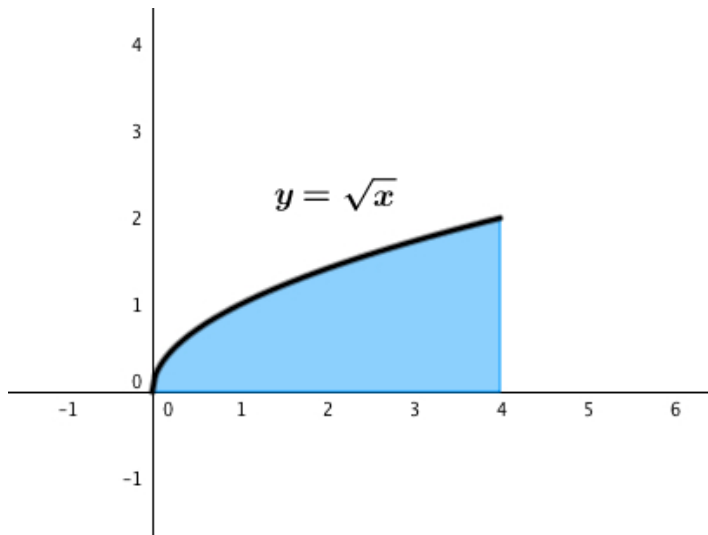

Sólido de revolución: método de discos

Al hacer girar la región anterior entorno al eje x se obtiene el siguiente sólido de revolución:

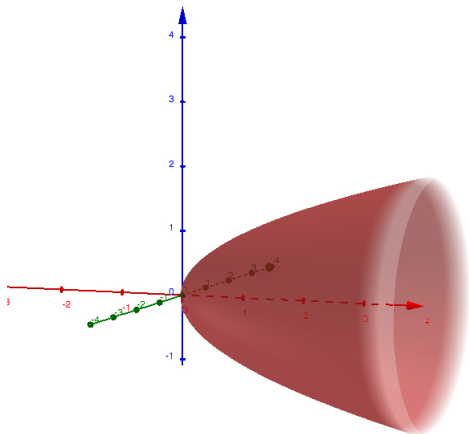

Sólido de revolución: método de discos

Dado $x \in [0, 4]$, la sección transversal correspondiente es:

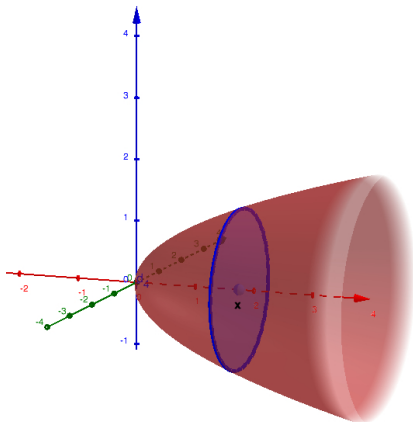

Entonces el área de la sección transversal $A(x)$ es $\pi(\sqrt{x})^2$. Es decir:

$$A(x) = \pi(\sqrt{x})^2 = \pi x \rightarrow V = \int_0^4 \pi x dx = \pi 8.$$

Ejemplo 3: determine el volumen del sólido que se obtiene al hacer girar la región encerrada por la gráfica de $y = \sqrt{x}$ y las rectas $y = 1$, $x = 4$ alrededor de la recta $y = 1$.

Ejemplo 3: determine el volumen del sólido que se obtiene al hacer girar la región encerrada por la gráfica de $y = \sqrt{x}$ y las rectas $y = 1$, $x = 4$ alrededor de la recta $y = 1$.

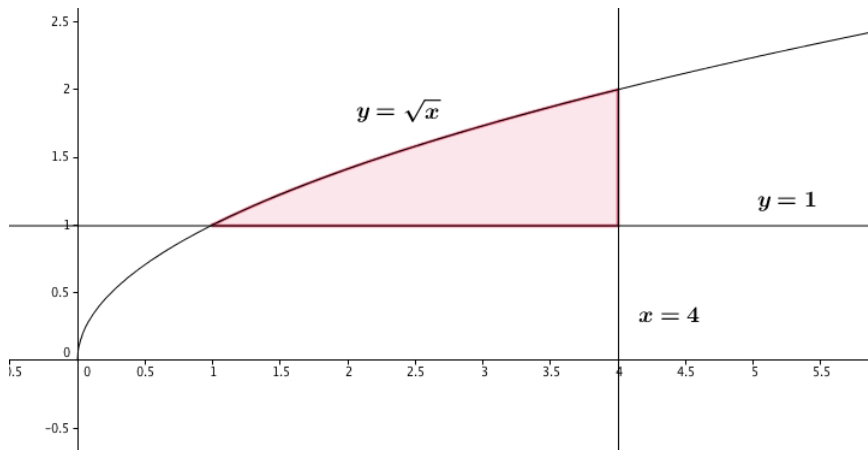

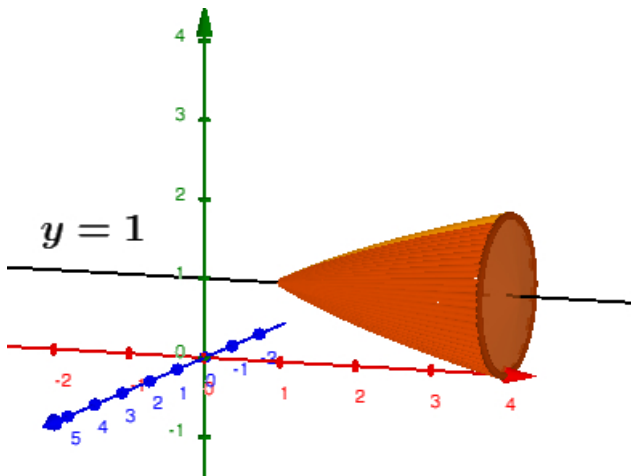

Así, el volumen viene dado por:

$$V = \int_1^4 \pi(\sqrt{x} - 1)^2 dx = \frac{7\pi}{6}.$$

Sólido de revolución: método de discos

Ejemplo 4: determine el volumen el sólido que se obtiene al hacer girar la región comprendida entre el gráfico de $x = 2/y$, el eje y y las rectas $y = 1$, $y = 4$ alrededor del eje y .

Sólido de revolución: método de discos

Ejemplo 4: determine el volumen el sólido que se obtiene al hacer girar la región comprendida entre el gráfico de $x = 2/y$, el eje y y las rectas $y = 1$, $y = 4$ alrededor del eje y .

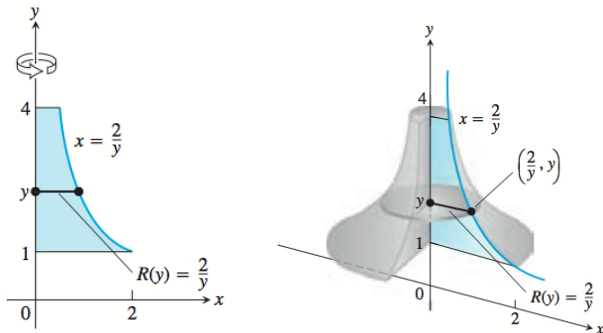

En este caso:

$$V = \int_1^4 \pi \left(\frac{2}{y} \right)^2 dy = 3\pi.$$

Método de las arandelas o anillos

Método de las arandelas

En ocasiones, al hacer girar una región alrededor de un eje, es posible que nos quede un sólido con una cavidad:

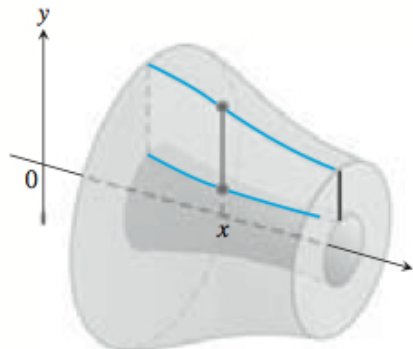
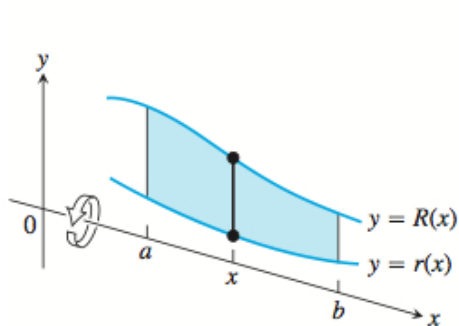

Método de las arandelas

Las secciones transversales perpendiculares al eje de revolución no son discos como antes, sino **arandelas** o anillos.

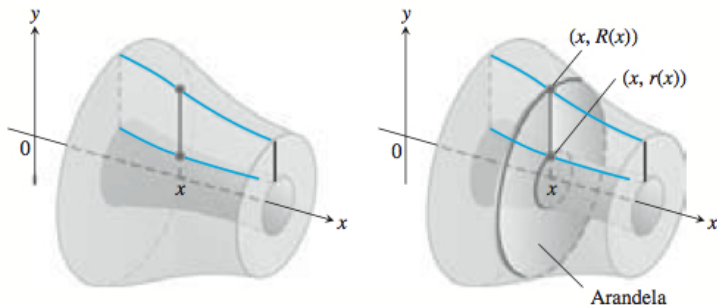

Método de las arandelas

Las secciones transversales perpendiculares al eje de revolución no son discos como antes, sino **arandelas** o anillos.

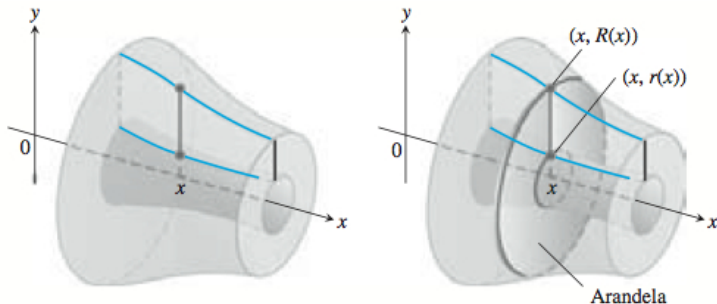

Observar que tenemos un radio mayor $R(x)$ y uno menor $r(x)$. El área $A(x)$ de las secciones transversales es:

$$A(x) = \pi R(x)^2 - \pi r(x)^2.$$

Por lo tanto, el volumen del sólido viene dado por:

Volumen de un sólido de revolución por el método de arandelas (alrededor del eje x)

$$V = \int_a^b \pi [R(x)^2 - r(x)^2] dx.$$

Sólido de revolución: método de las arandelas

Ejemplo 5: considere la región plana encerrada por las curvas $y = x^2 + 1$ y $y = -x + 3$. Determine el volumen del sólido que se obtiene al hacer girar dicha región alrededor del eje x .

Sólido de revolución: método de las arandelas

Ejemplo 5: considere la región plana encerrada por las curvas $y = x^2 + 1$ y $y = -x + 3$. Determine el volumen del sólido que se obtiene al hacer girar dicha región alrededor del eje x .

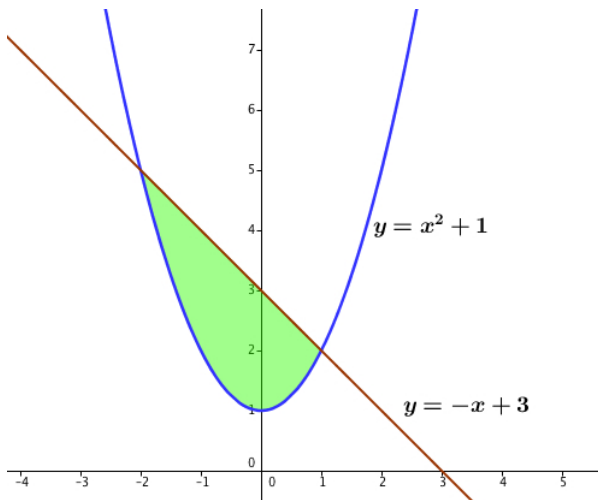

Método de las arandelas

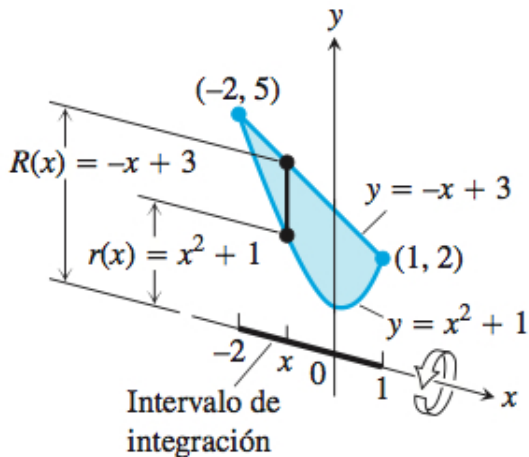

Sólido de revolución: método de las arandelas

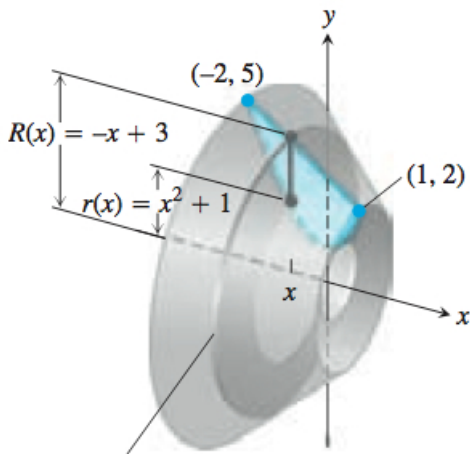

Luego:

$$V = \int_{-2}^1 \pi [(-x + 3)^2 - (x^2 + 1)^2] dx = \frac{117\pi}{5}.$$

Sólido de revolución: método de las arandelas

Para determinar el volumen de un sólido con cavidad formado al hacer girar una región alrededor del eje y , utilizamos la misma expresión de antes para el cálculo de volumen por arandelas pero integramos con respecto a y :

Volumen de un sólido de revolución por el método de arandelas (alrededor del eje y)

$$V = \int_c^d \pi [R(y)^2 - r(y)^2] dy$$

donde $R = R(y)$ es el radio mayor, $r = r(y)$ el radio menor y $[c, d]$ es el intervalo de integración en y .

En la práctica hará ejercicios empleando la expresión anterior.

Longitud de una curva

Problema: determine la longitud de la curva dada por una función $y = f(x)$ con derivada continua en el intervalo $[a, b]$.

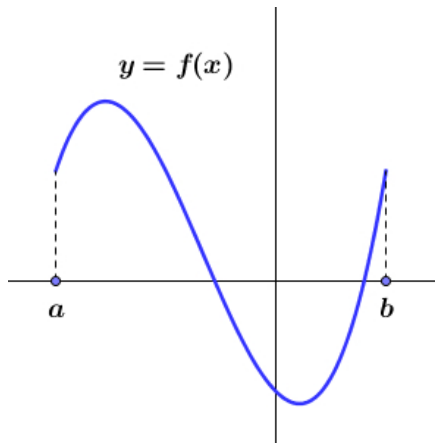

Longitud de curva

Sea $y = f(x)$ una función tal que f' es continua en $[a, b]$. Entonces la longitud de la curva $y = f(x)$ desde el punto $(a, f(a))$ al punto $(b, f(b))$ es:

$$L = \int_a^b \sqrt{1 + (f'(x))^2} dx$$

Longitud de curva

Sea $y = f(x)$ una función tal que f' es continua en $[a, b]$. Entonces la longitud de la curva $y = f(x)$ desde el punto $(a, f(a))$ al punto $(b, f(b))$ es:

$$L = \int_a^b \sqrt{1 + (f'(x))^2} dx$$

La deducción de esta expresión se hará al final del cuatrimestre.

Ejemplos:

- Determine la longitud de la curva $y = mx + d$, para $x \in [a, b]$. Interpretar el resultado.