

Instalaciones III



UNCUYO
UNIVERSIDAD
NACIONAL DE CUYO

“Introducción a la Acústica”

Ing. Juan Bertrán

*Ingeniero en Electrónica
Especialista en Audio y Sonido*

Mg. Ing. Adriano Sabez

*Ingeniero en Acústica
Mg. en Acústica Arquitectónica y Medioambiental*

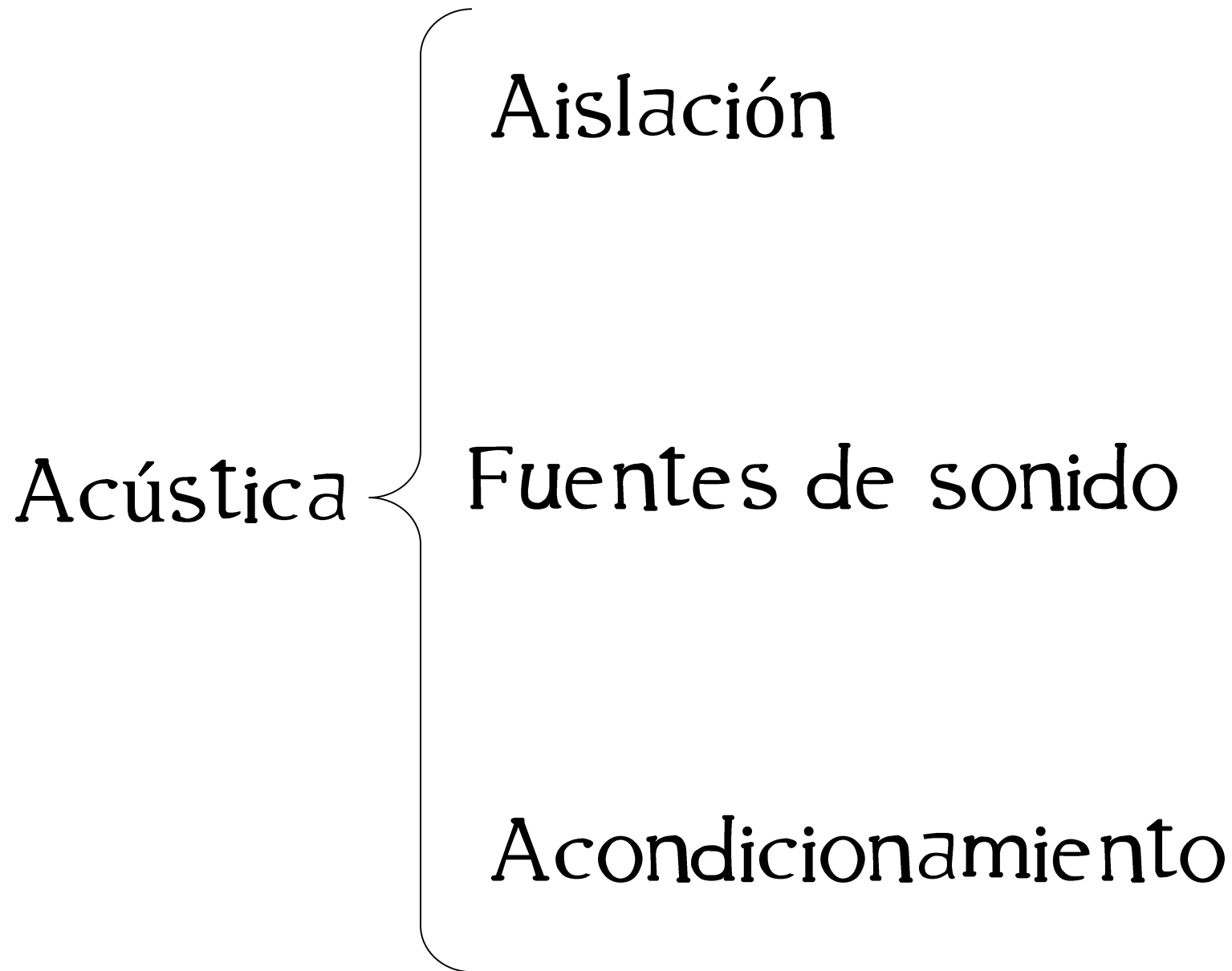

Aislación acústica

Frequency	Measurement result	ISO 717-1 reference curve	Unwanted deviation
f (Hz)	R (dB)	(dB)	(dB)
50	22.0		
63	19.2		
80	22.1		
100	26.6	31	4.4
125	29.1	34	4.9
160	32.5	37	4.5
200	35.4	40	4.6
250	39.6	43	3.4
315	42.2	46	3.8
400	45.5	49	3.5
500	47.0	50	3.0
630	52.4	51	0.0
800	54.2	52	0.0
1000	56.8	53	0.0
1250	61.7	54	0.0
1600	62.0	54	0.0
2000	57.9	54	0.0
2500	61.7	54	0.0
3150	62.6	54	0.0
4000	64.0		
5000	62.6	sum	32.0

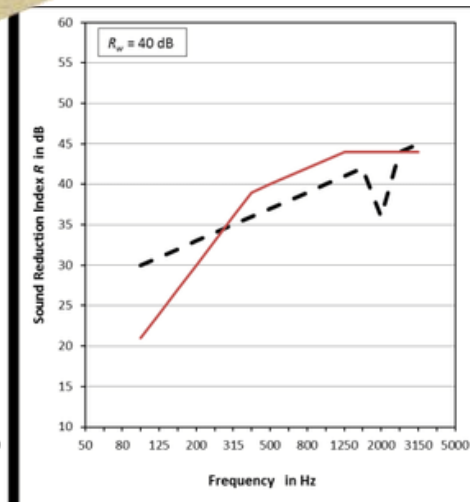
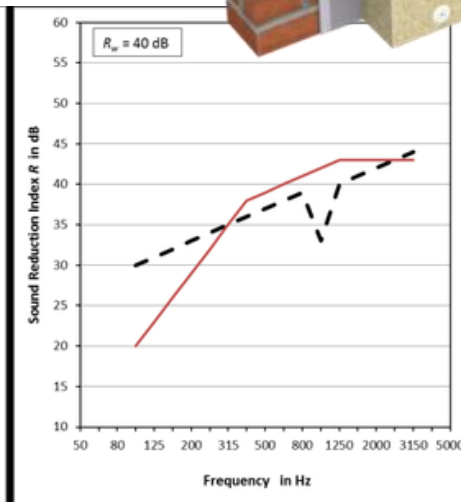
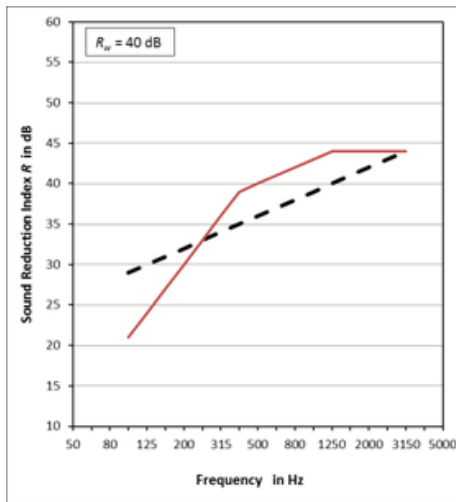
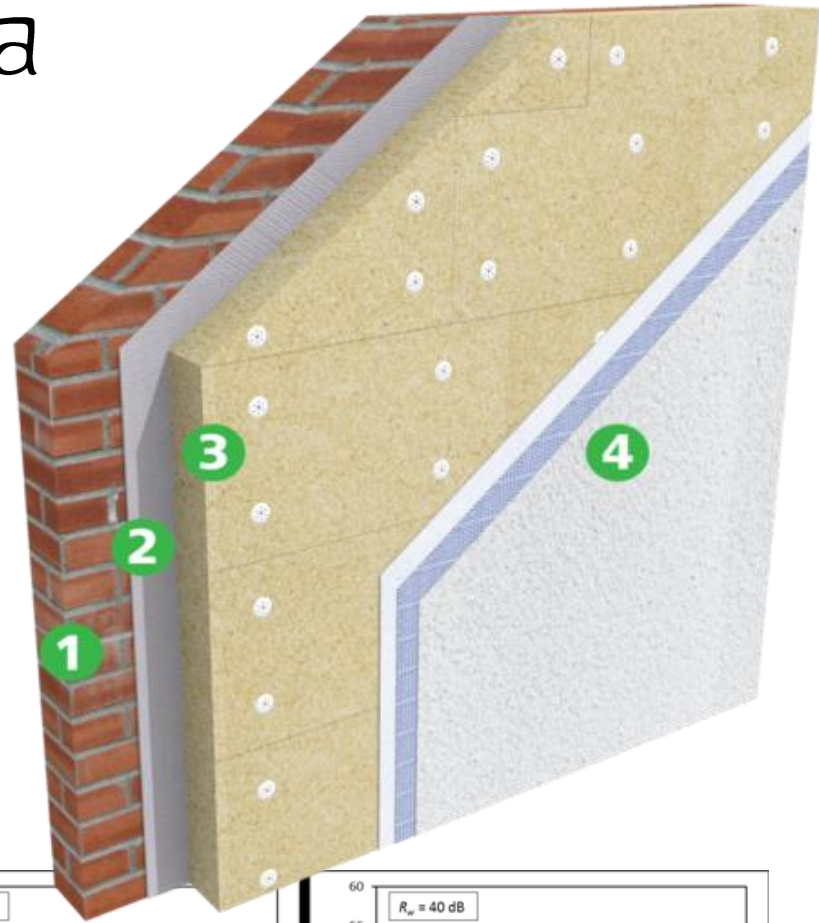

Fuentes de Sonido

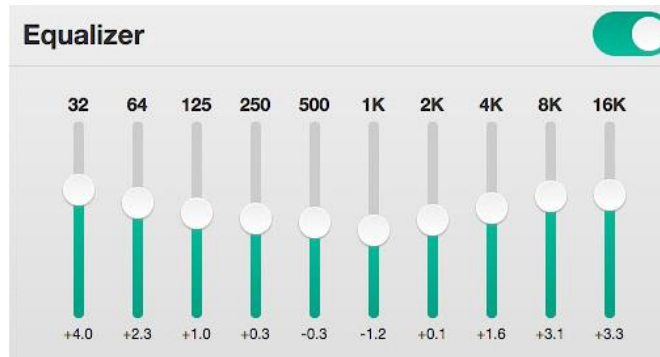

Acondicionamiento Acústico

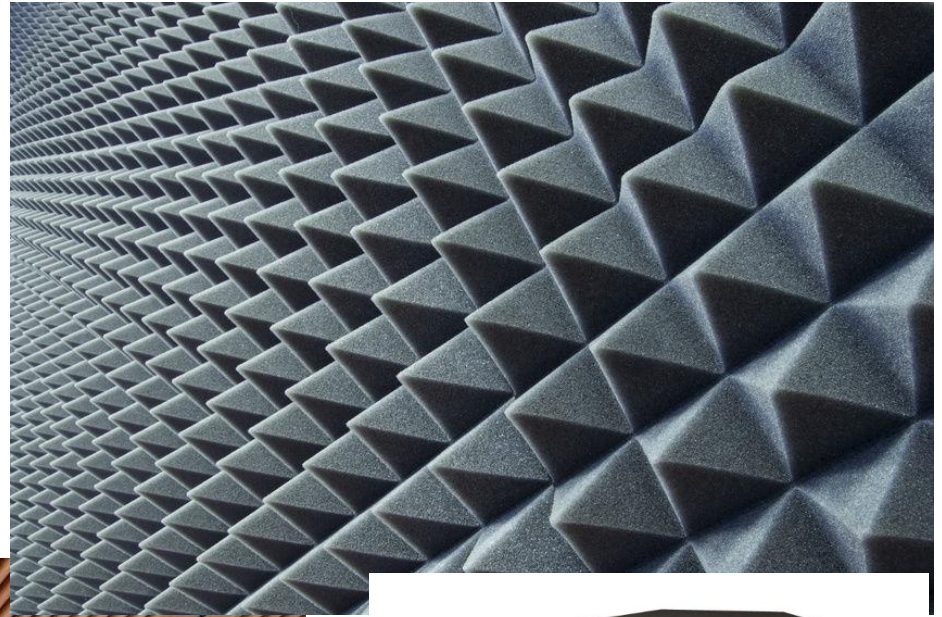

Representación del fenómeno Ondulatorio

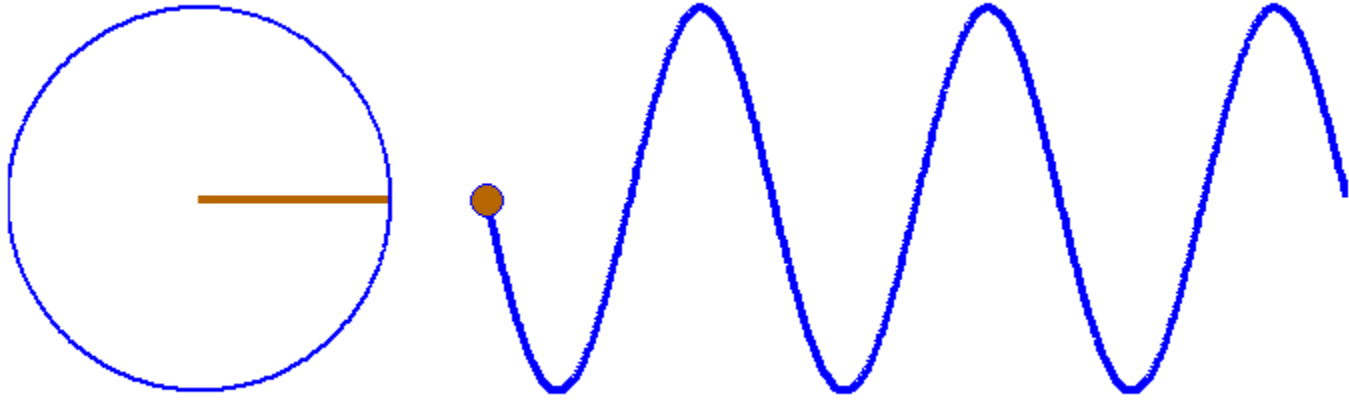

Función senoidal

1-¿Qué variables me dan información?

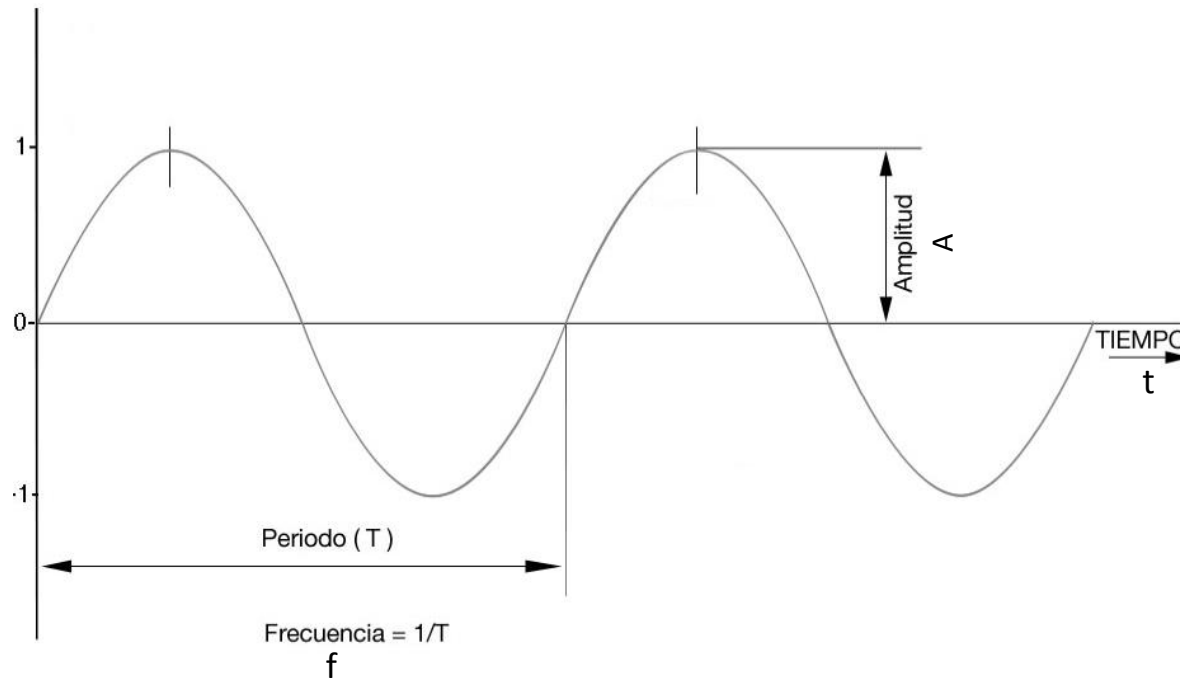

$$v(t) = A \cdot \text{sen}(2\pi \cdot f \cdot t)$$

2-Otra variable importante: Desfasaje

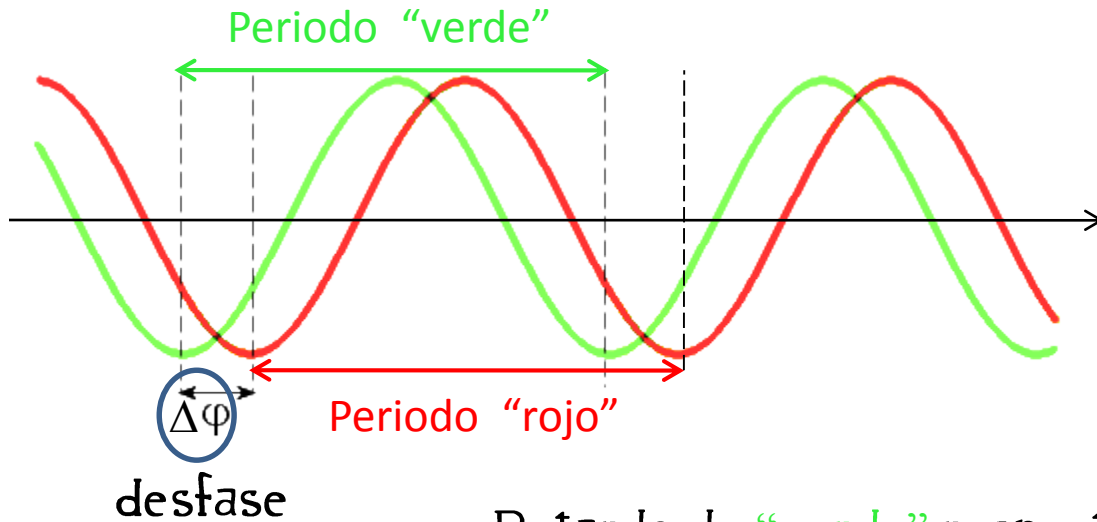

Retardo de "verde" respecto de "rojo"



Casos extremos:

$\Delta\phi = 0$, están en fase

$\Delta\phi = 180^\circ (= \pi)$, están en contrafase

Evaluación de un Sistema

1-Ejemplos de resultados

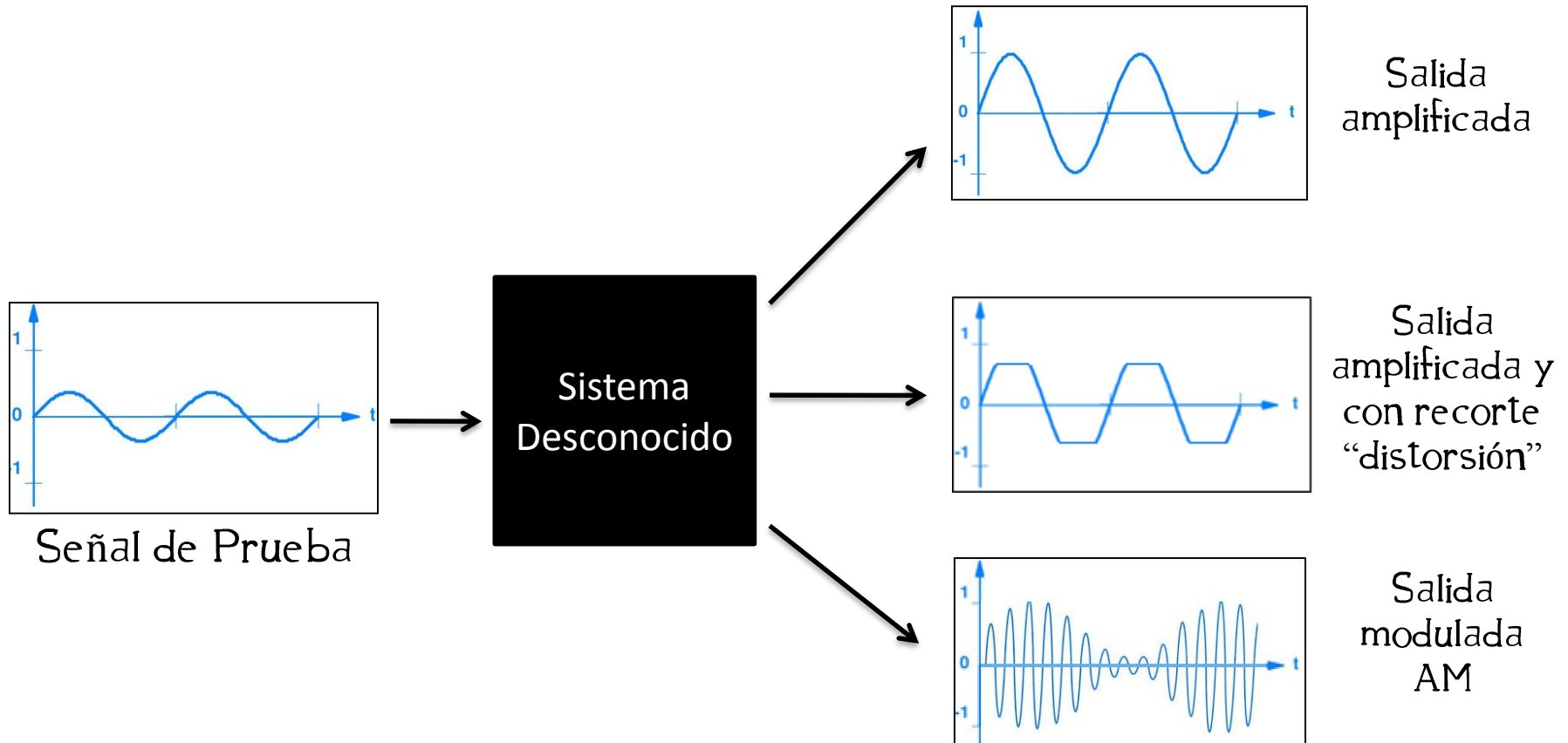

Otras funciones

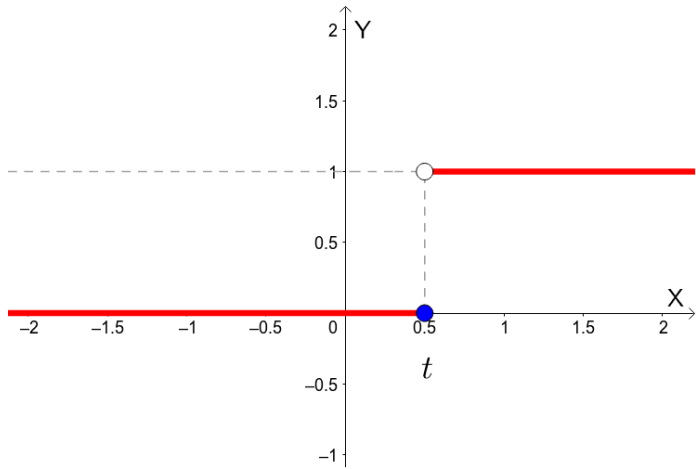

Función Escalón

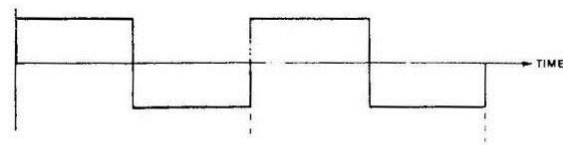
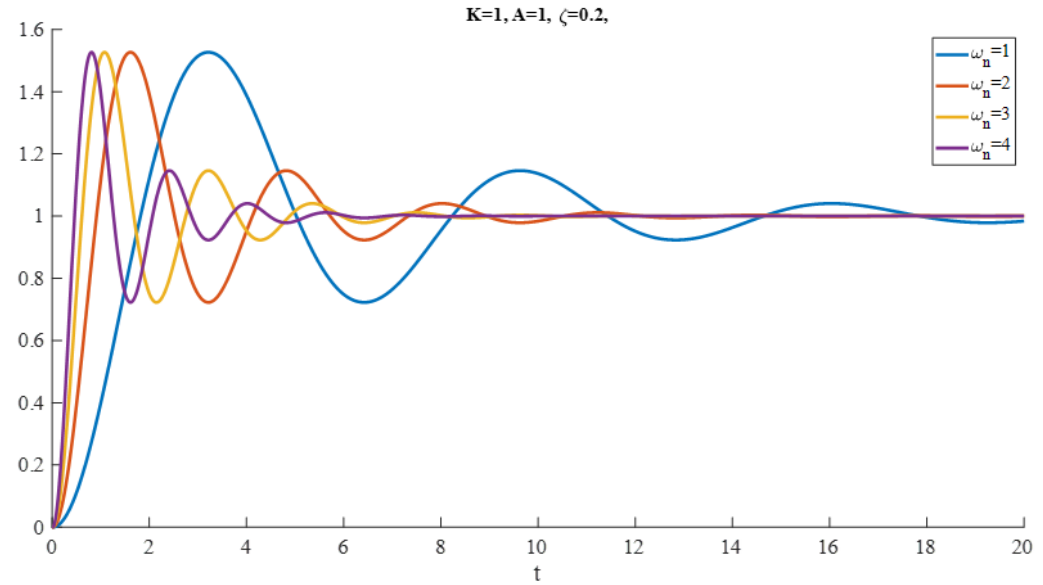

Ondas Cuadradas

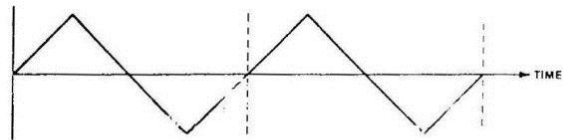

Ondas Triangulares

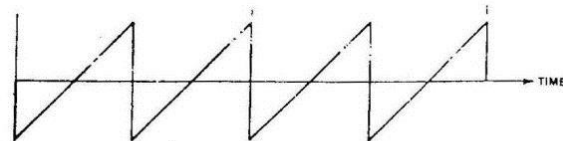

Ondas de Dientes de Sierra

3-Armónicos

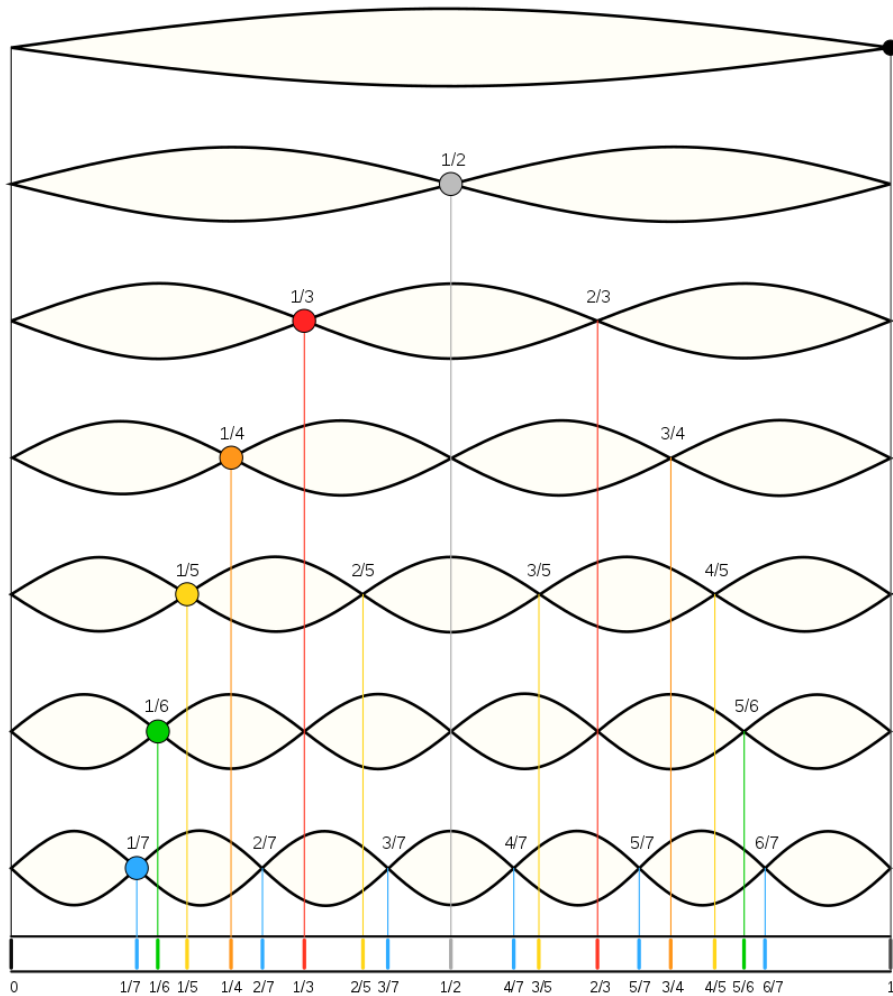

Armónicos en una Cuerda vibrante

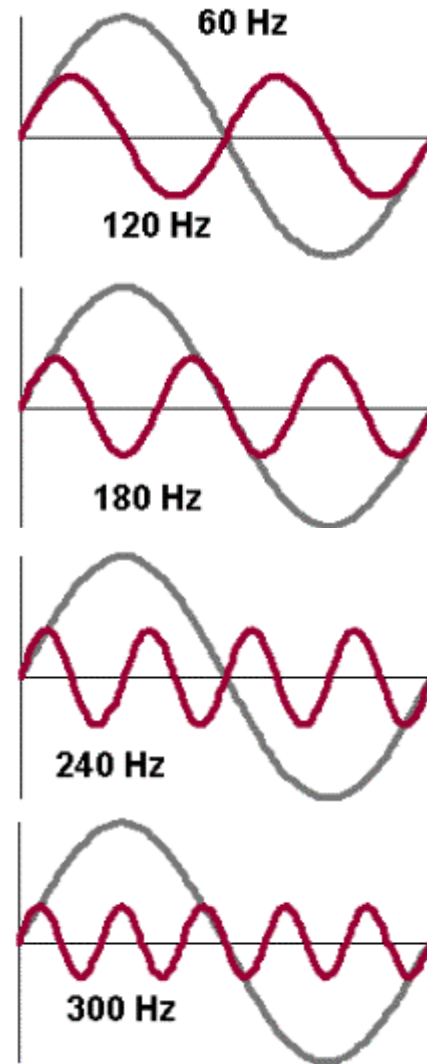

2-Otra forma de representar resultados

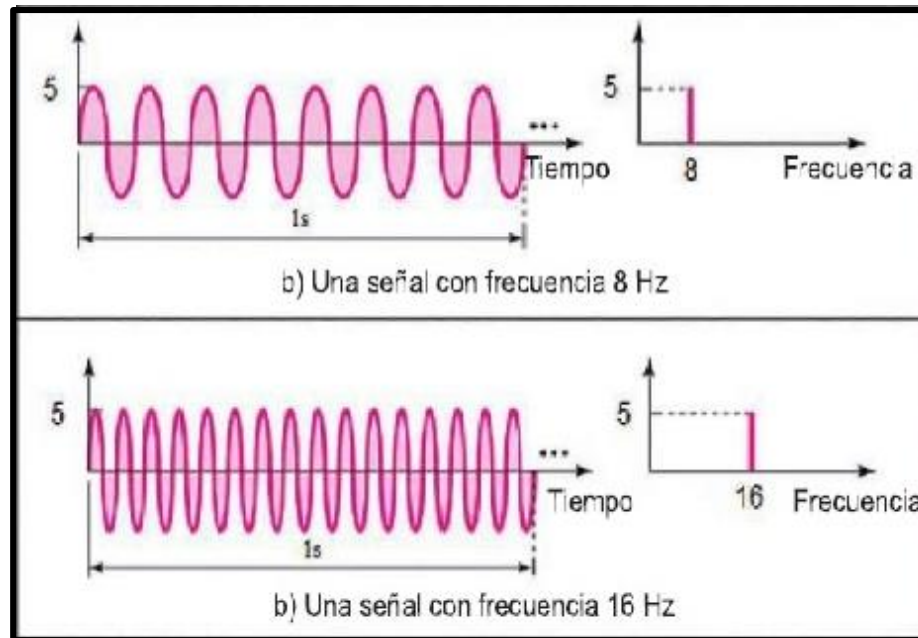

Descargar
App
"Spectroid"



Señal compleja

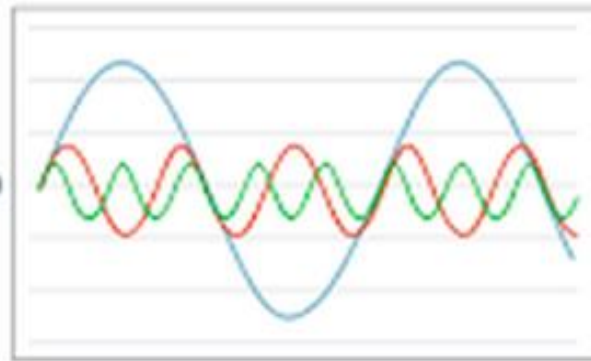

Armónicos en el
dominio del tiempo



Armónicos en el dominio
de la frecuencia

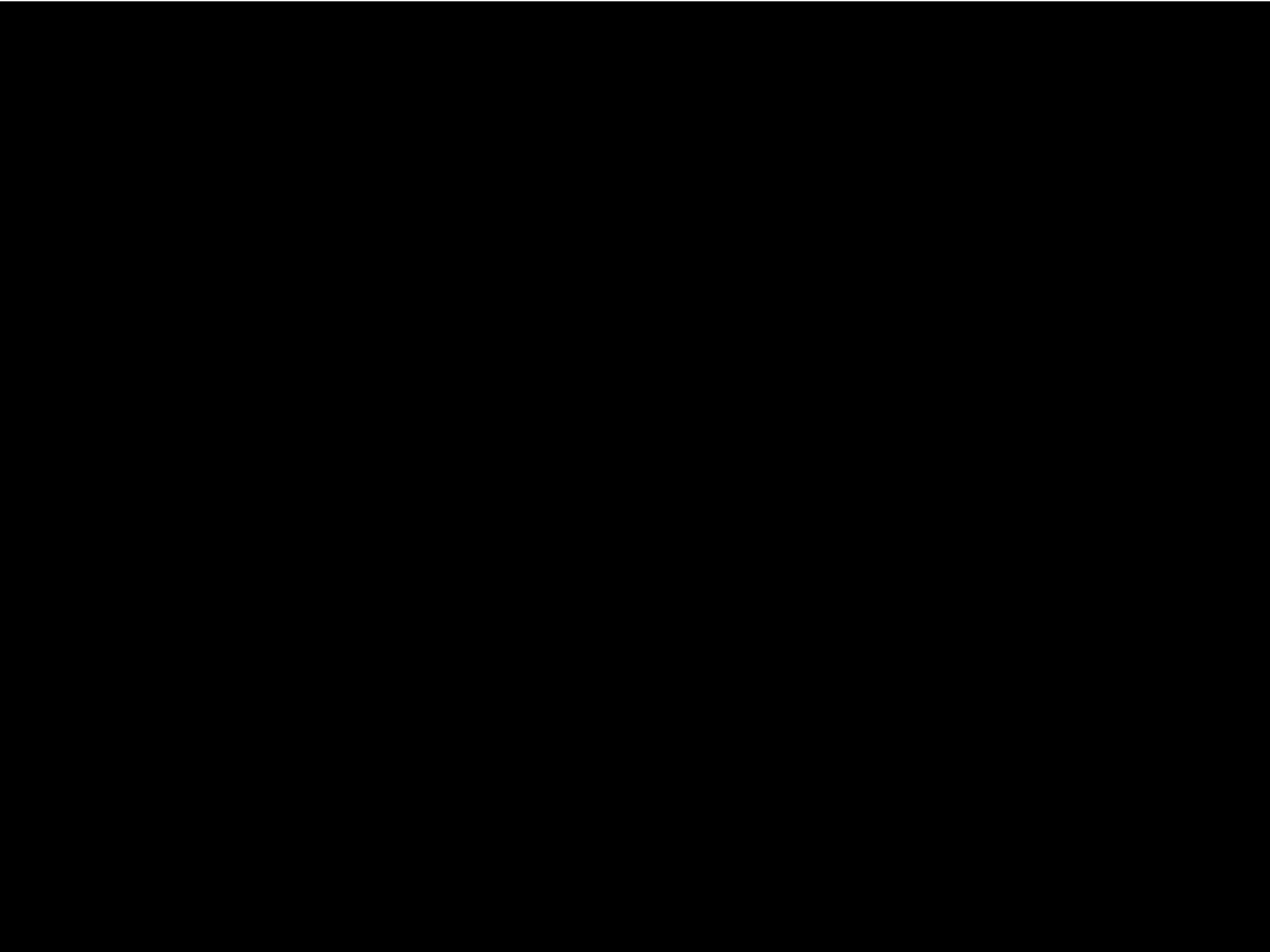

Onda de sonido

1- Características generales

Onda MECANICA: necesita de un medio para existir

Rango de Frecuencia del oído humano: 20Hz a 20.000Hz

Velocidad de Propagación: 344 metros por segundo(*) (a 20 °C y nivel de mar)

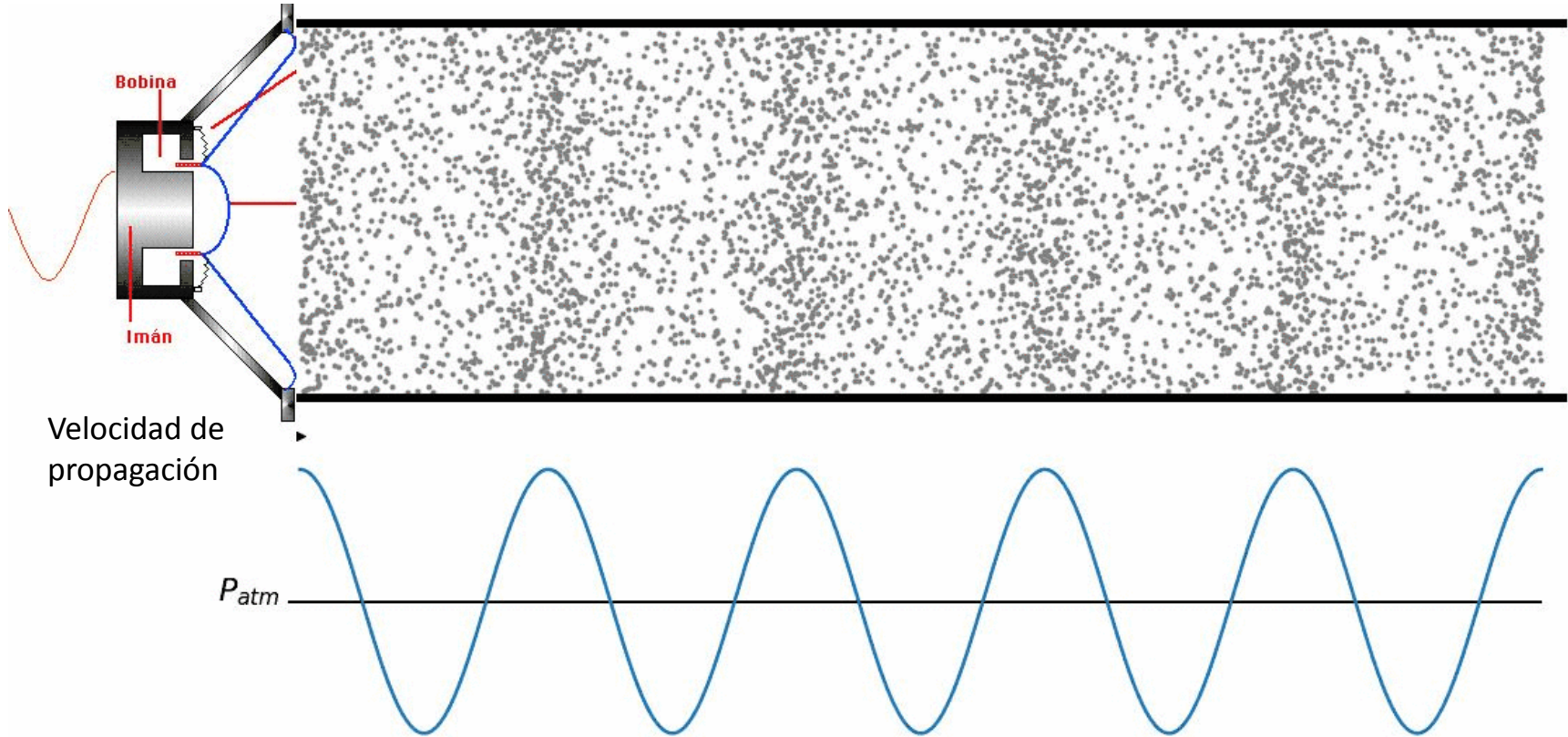

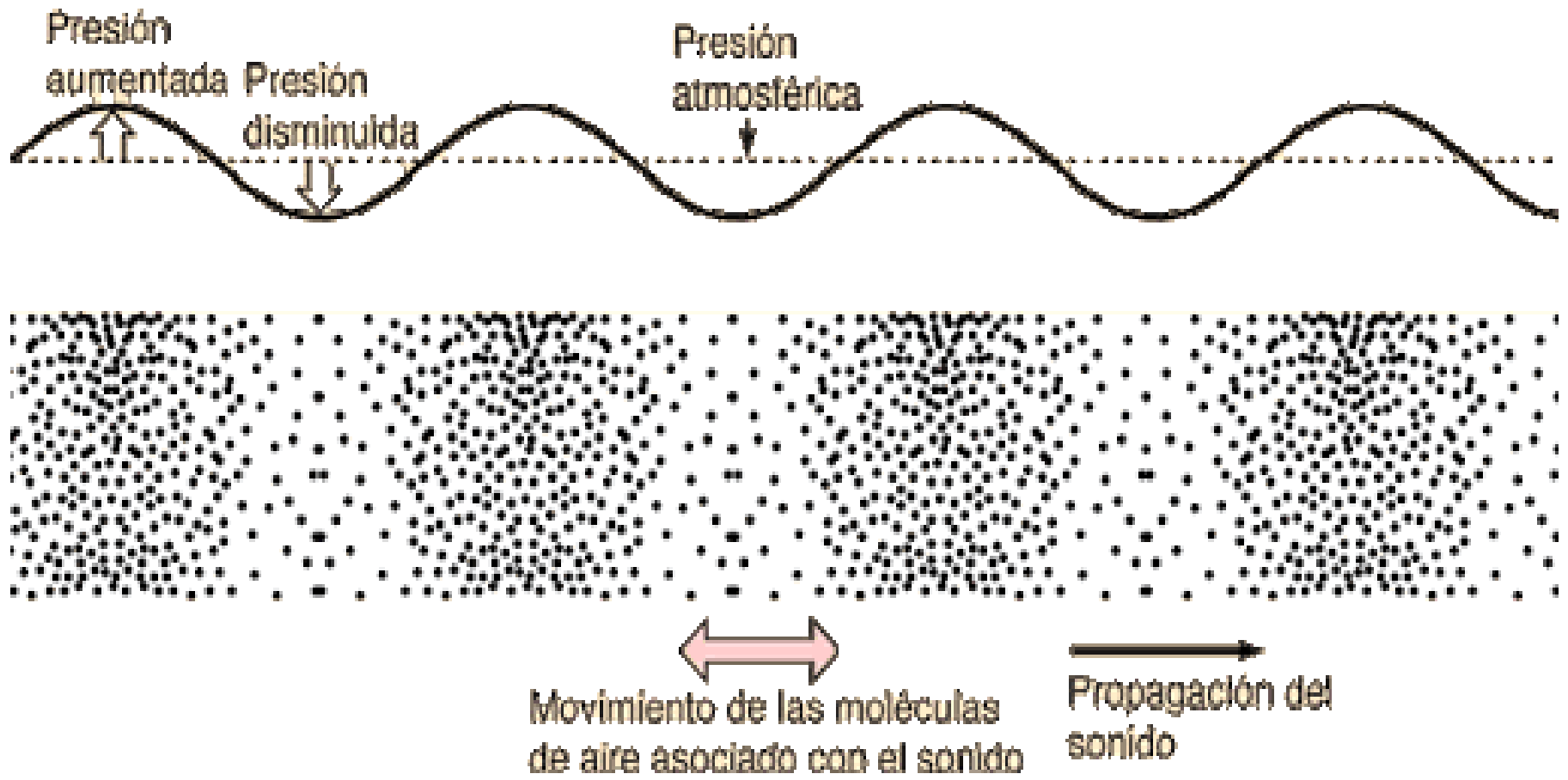

Onda mecánica de compresión y descompresión

2- “Tamaño” de una onda

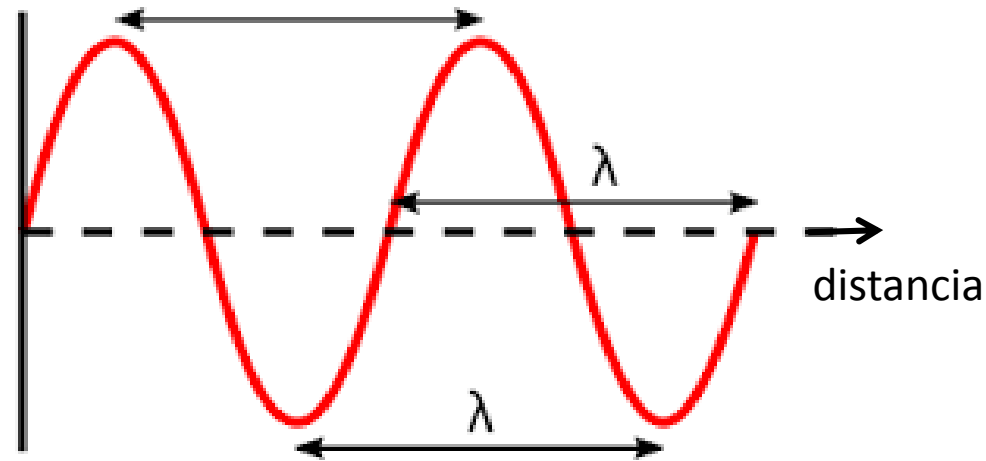

Longitud de onda: $\lambda = \frac{\vec{v}}{f} = \frac{344 \left[\frac{m}{s} \right]}{f \left[\frac{1}{s} \right]} = \boxed{\frac{344}{f} [m]}$

$$\lambda \text{ de } 20\text{hz} = \frac{344}{20} = 17,3 [m]$$

$$\lambda \text{ de } 10.000\text{hz} = \frac{344}{10.000} = 0.0344 [m] \rightarrow 3.44 [cm]$$

$$\lambda \text{ de } 20.000\text{hz} = \frac{344}{20.000} = 0.0172 [m] \rightarrow 1.72 [cm]$$

Propagación en Espacio Libre

1-Frente de Onda – Vector de Poynting

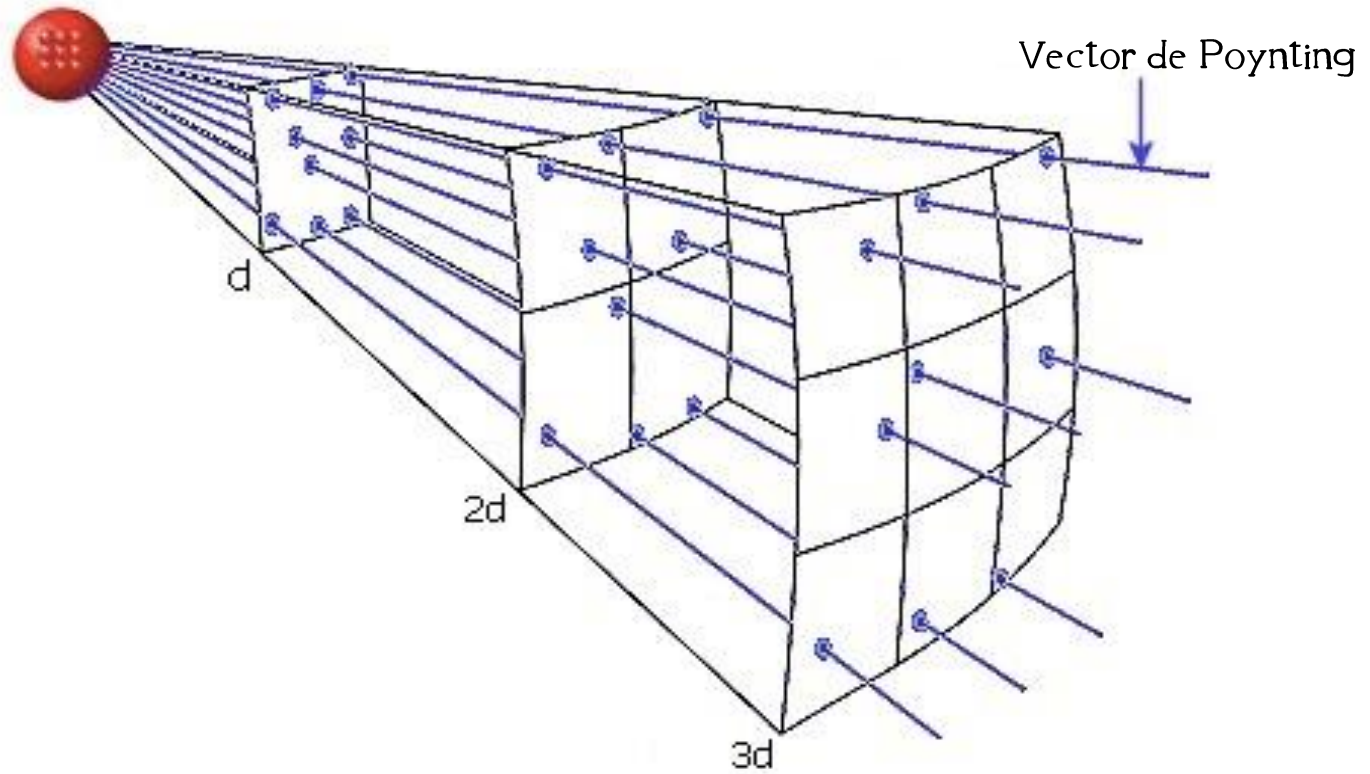

¿En qué se mide el sonido?

El sonido como diferencia de presión

Sonido

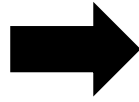

Ondas de
Compresión
y Descompresión



¿Cómo medimos la presión?

PASCALES

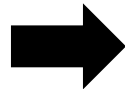

$$1 \text{ Pa} = 1 \frac{\text{N}}{\text{m}^2}$$

N
m²

[Fuerza]

[Superficie]



Mínima diferencia de presión percibida por el hombre

$$P_0 = 20 \mu\text{Pa}$$

$$= 0,000020\text{Pa} = 20(10^{-6})\text{Pa}$$

Presión de referencia

Mosquito volando a 3 metros



un millón de veces

$$P_{dolor} = 20 \text{ Pa}$$



El sonido como energía

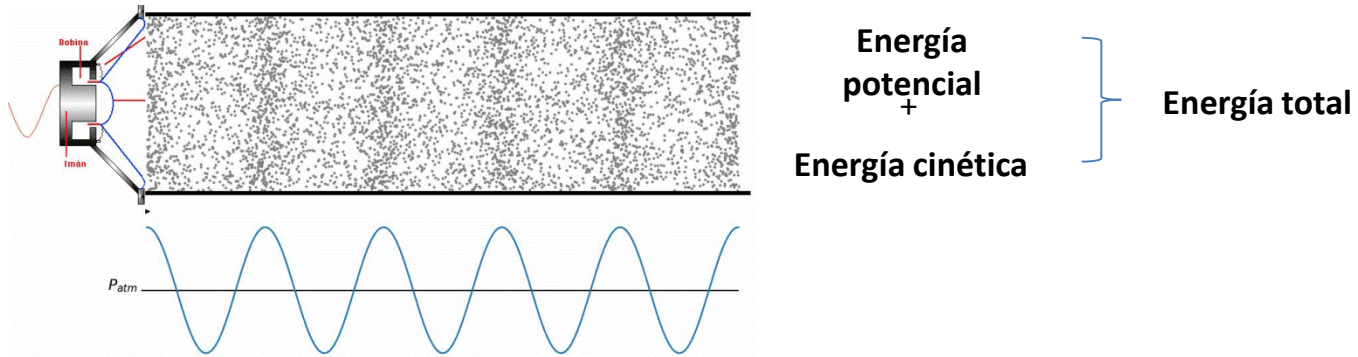

¿Cómo medimos la energía?

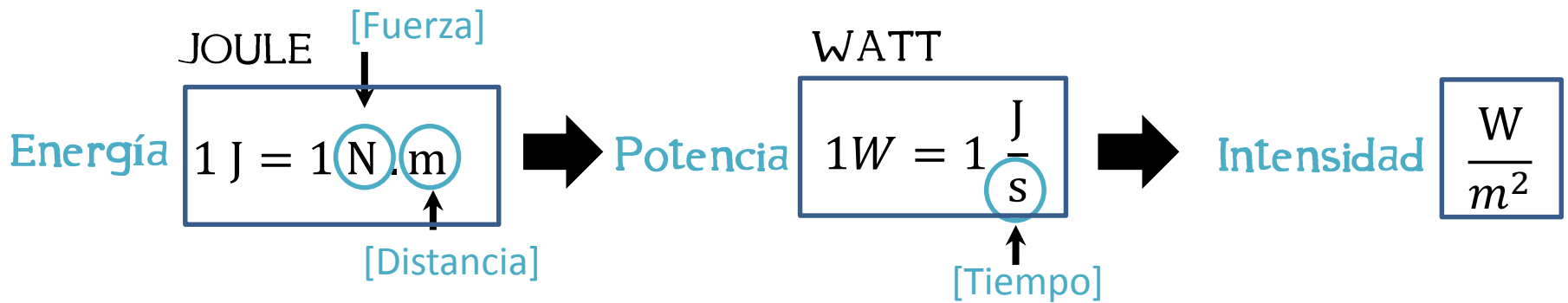

Mínima intensidad
percibida por el
hombre

$$I_0 = 1 \frac{pW}{m^2} = 0,000\ 000\ 000\ 001 \frac{W}{m^2} = 1(10^{-12}) \frac{W}{m^2}$$

Potencia de
referencia

un billón
de veces

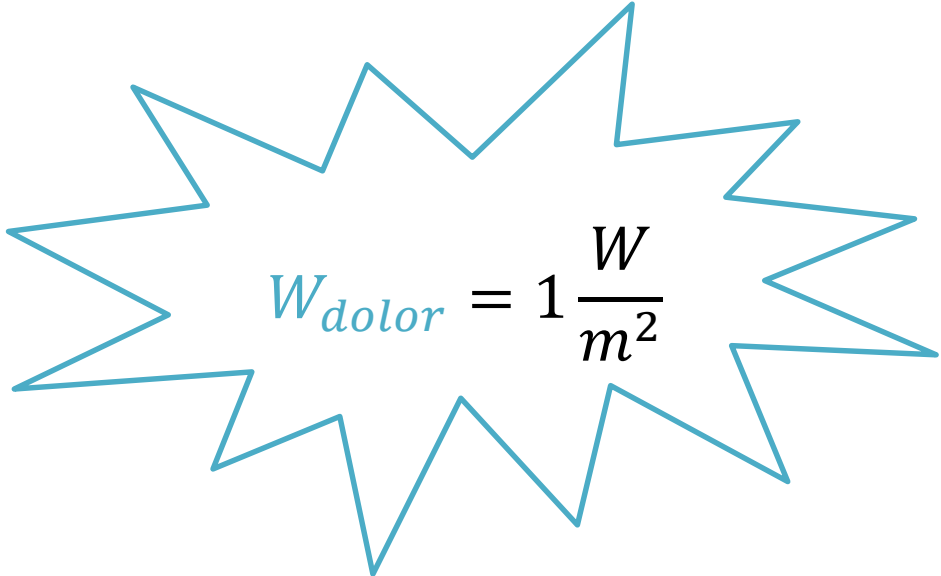
$$W_{dolor} = 1 \frac{W}{m^2}$$

¿Cómo medimos el nivel sonoro?

$$\text{Rango Dinámico} = \frac{\text{Valor M\u00e1ximo}}{\text{Valor M\u00ednimo}}$$

Presi\u00f3n

$$\frac{\text{Valor M\u00e1ximo}}{\text{Valor M\u00ednimo}} = \frac{20\text{Pa}}{20\mu\text{Pa}} = 1.000.000 \text{ Veces}$$

Intensidad

$$\frac{\text{Valor M\u00e1ximo}}{\text{Valor M\u00ednimo}} = \frac{1\text{W/m}^2}{1\text{pW/m}^2} = 1.000.000.000.000 \text{ Veces}$$



La presi\u00f3n sonora del recital es **8,933Pa** y la municipalidad me pide que baje a **6,324Pa**

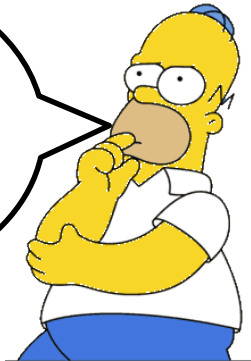

Este stereo tiene **0.0063095 W/m²** y molesta al vecino. El muro deber\u00eda atenuarlo a **0.0031547 W/m²**

El Decibel

“unidad de medición del nivel sonoro”

Alexander Graham Bell

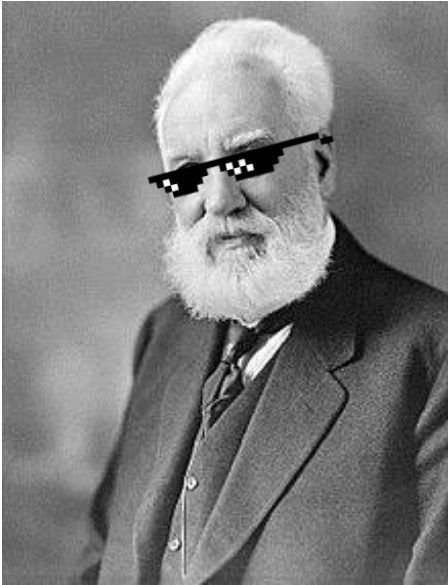

$$B = \log \frac{X}{X_0}$$

Magnitud que queremos medir
“Actual”

Magnitud conocida
(de Referencia)

$$dB = 10 \log \frac{X}{X_0}$$

Decibeles de “Nivel de Potencia Sonora” (PWL)

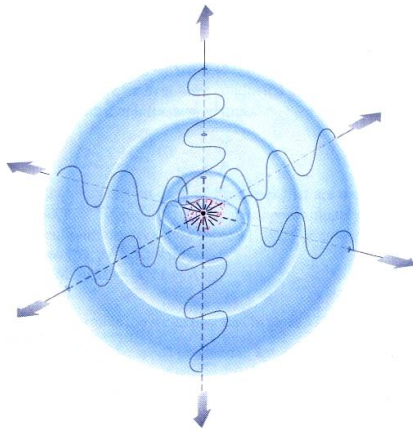

$$\text{Onda esferica} = \frac{P_{\text{fuente}}}{4\pi \cdot r^2} = \frac{W}{4\pi \cdot r^2}$$

Recordemos que intensidad sonora es:

$$I = \frac{[W]}{[m^2]}$$



$$\text{Nivel sonoro en decibeles [dB]} = 10 \log \frac{I}{I_0} = 10 \log \frac{\frac{W}{4\pi \cdot r^2}}{\frac{W_0}{4\pi \cdot r^2}} = 10 \log \frac{W}{W_0}$$

Nivel de potencia sonora

$$\text{PWL}_{[dB]} = 10 \log \frac{W}{W_0}$$

Comparación de dB con Watts

Intensidad	Decibeles
$0,0000000000000001 \text{ W/m}^2$	0 dB
$0,00000000001 \text{ W/m}^2$	20 dB
$0,0000000316 \text{ W/m}^2$	55 dB
$0,01 \text{ W/m}^2$	100 dB
$0,02 \text{ W/m}^2$	103 dB
1 W/m^2	120 dB

Decibeles de “Nivel de Presión Sonora” (SPL)

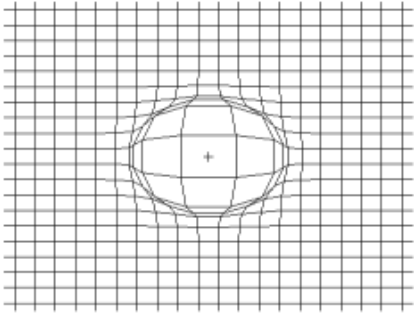

$$\text{Intensidad Acústica a } 20^\circ\text{C} = \frac{P^2}{\delta \cdot \vec{v}}$$

A 20 °C:

$$\delta = 1,204 \frac{\text{Kg}}{\text{m}^3}$$

$$\vec{v} = 344 \frac{\text{m}}{\text{s}}$$

$$\text{Nivel sonoro en decibeles [dB]} = 10 \log \frac{P}{P_0} = 10 \log \frac{P^2}{\cancel{\delta \cdot \vec{v}} \frac{P_0^2}{\cancel{\delta \cdot \vec{v}}}} = 10 \log \frac{P^2}{P_0^2} = 10 \log \left(\frac{P}{P_0} \right)^2$$

Nivel de presión sonora $SPL_{[dB]} = 20 \log \frac{P}{P_0}$

Comparación de dB con Pascales

Pascales	Decibeles
0,00002 Pa	0 dB
0,0002 Pa	20 dB
0,01124 Pa	55 dB
2 Pa	100 dB
20 Pa	120 dB

Resumiendo...

Potencia de Referencia

$$I_0 = 1 \text{ pW/m}^2$$



$$L_{[dB]} = 10 \log \frac{I}{I_0}$$

Diez veces el logaritmo de la intensidad sonora con respecto a la intensidad de referencia

Presión de Referencia

$$P_0 = 20 \mu P_a$$



$$L_{[dB]} = 20 \log \frac{P}{P_0}$$

Veinte veces el logaritmo de la presión con respecto a la presión de referencia

=

Niveles conocidos en decibeles

En decibelios (dBs)

Tipo de Ambientes



0,01124 Pa

0,000000316 W/m²

¿Por que usamos dB?

La escala está comprimida y se aproxima a la respuesta del oído



$$60 + 60 = 63$$

$$70 + 60 = 70$$

Las operaciones son simples

Niveles conocidos en decibeles

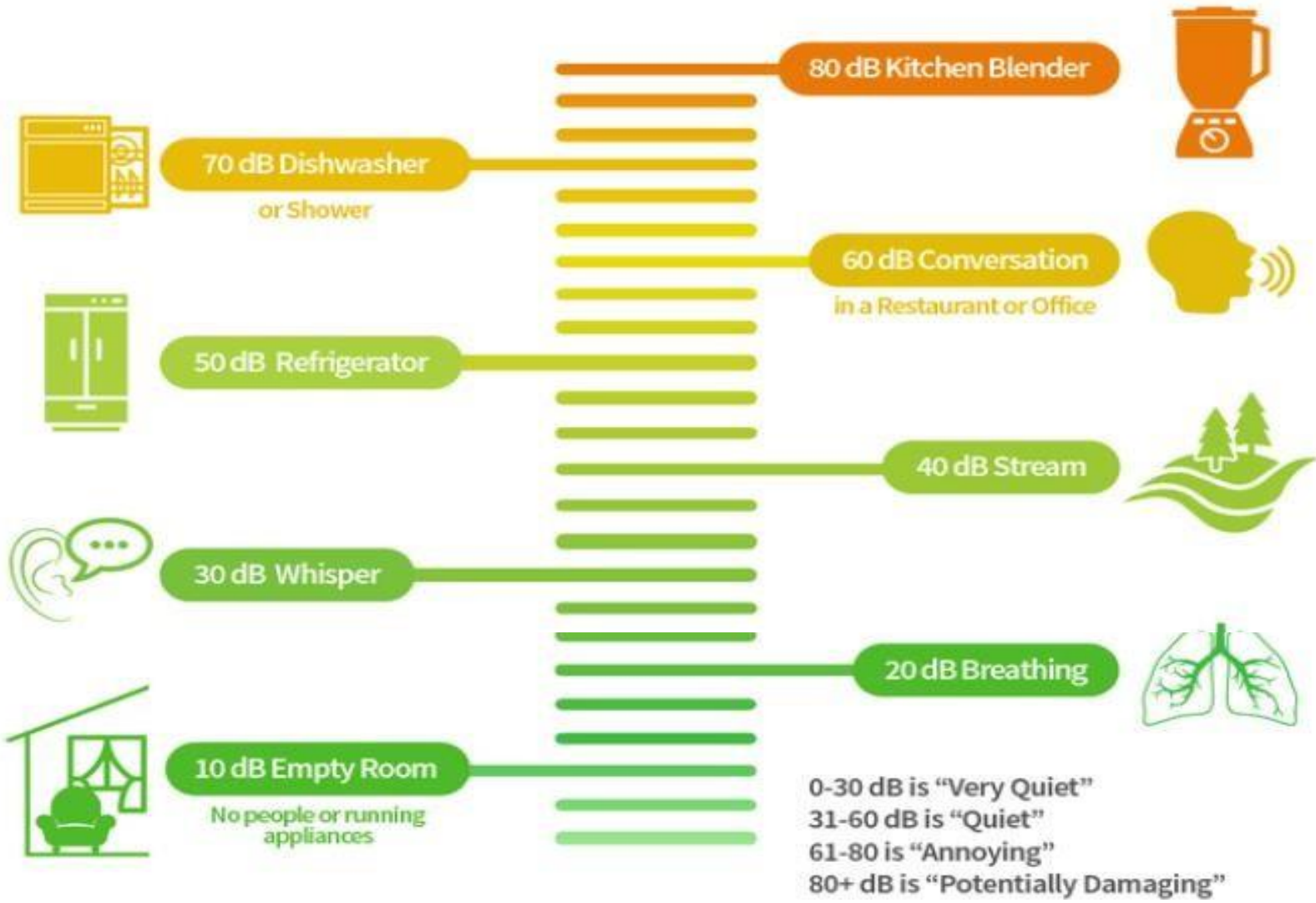

Propagación en espacio libre

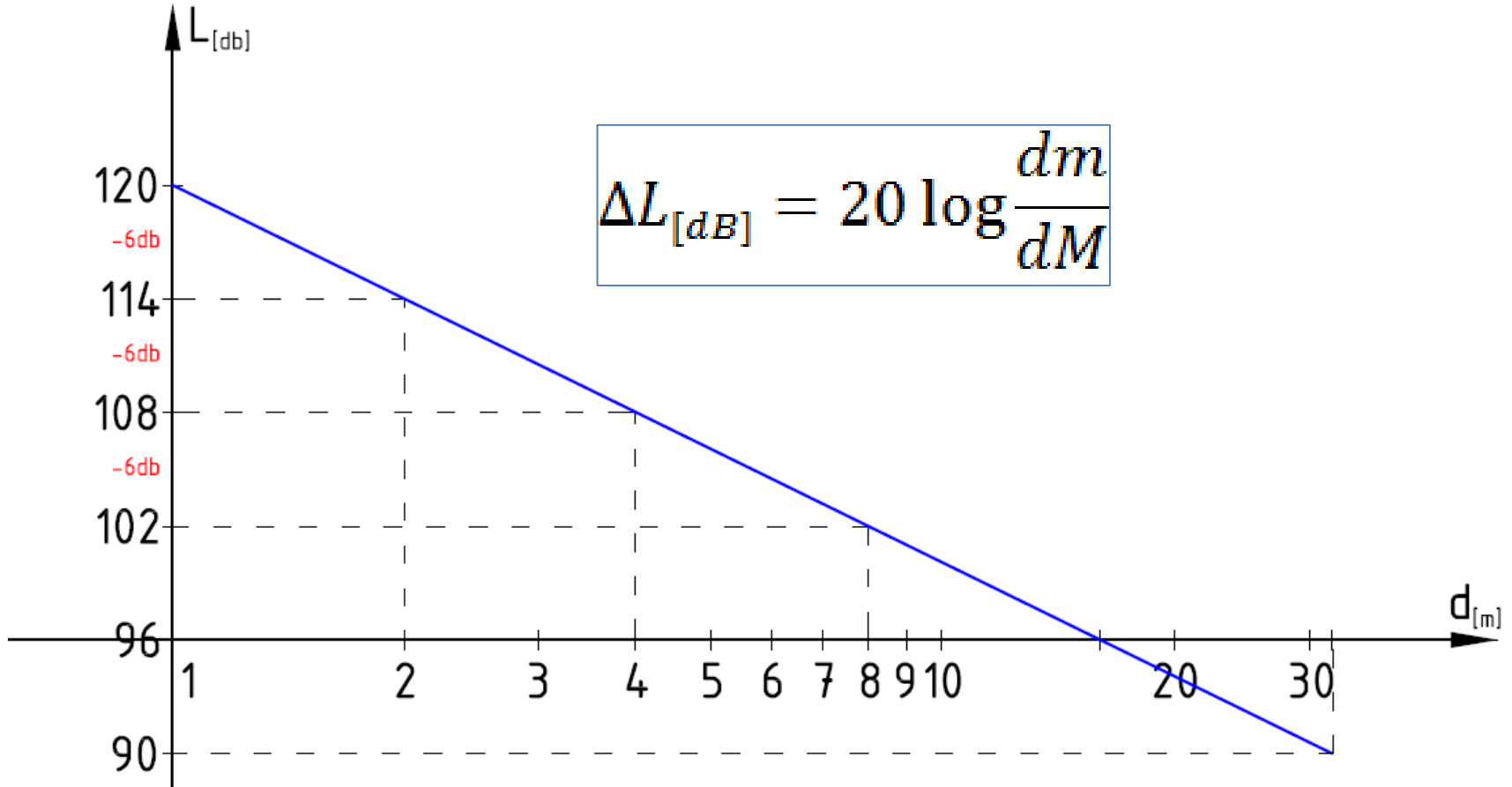
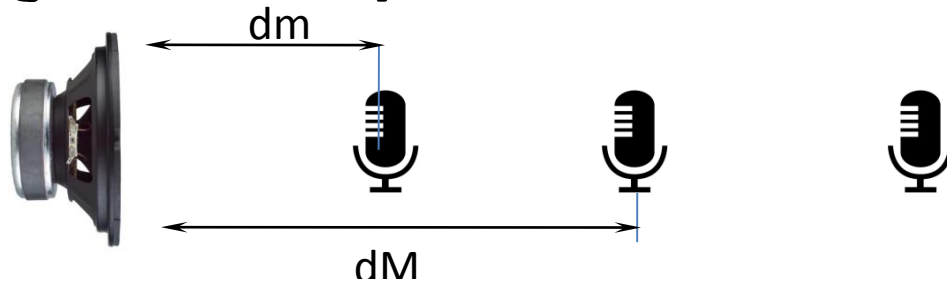

Si se duplica la distancia, la caída es de -6 db

Propagación en Espacio cerrado

1-Parámetros Acústicos Fundamentales

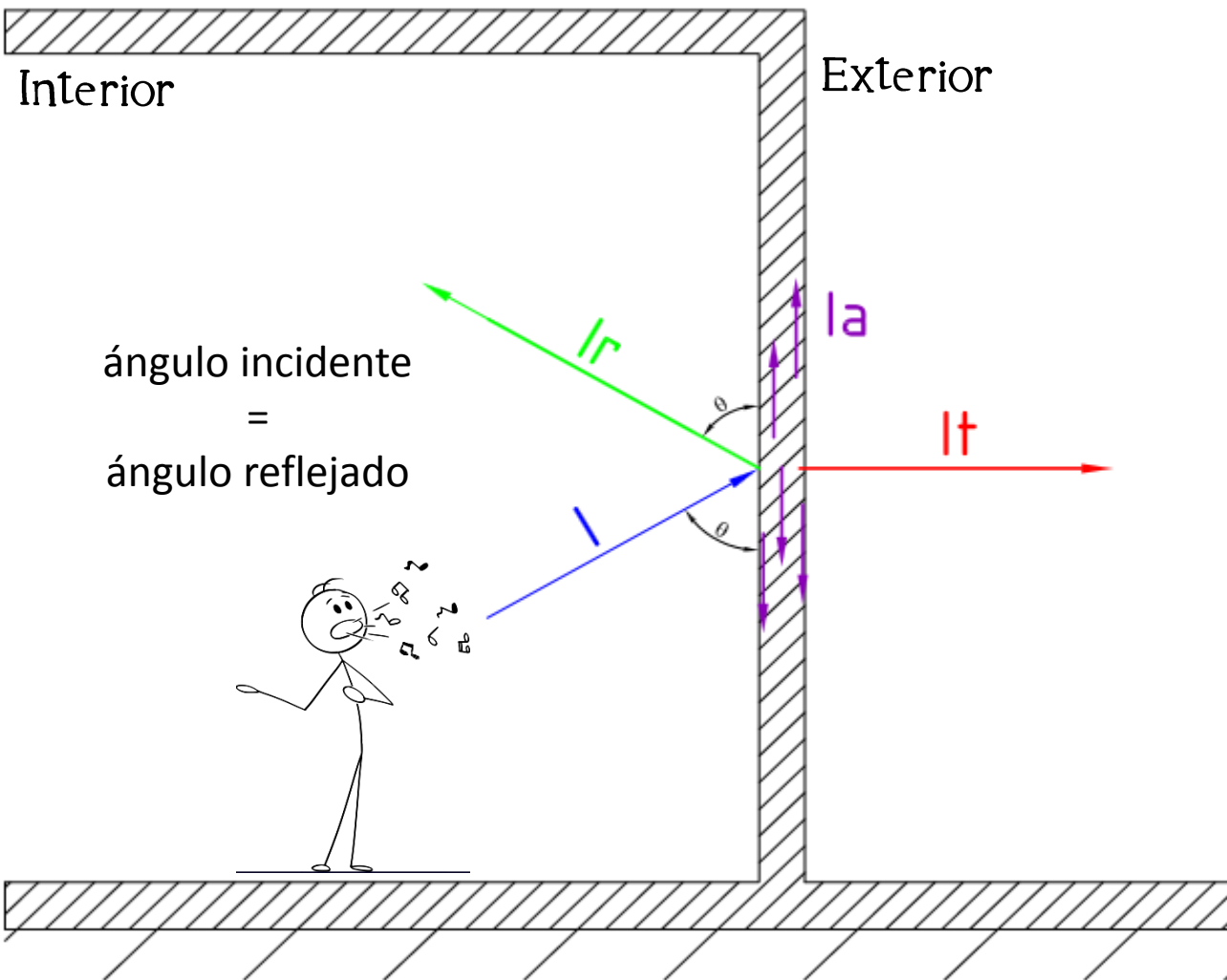

$$I_i = I_r + I_a + I_t$$

$$I_i = r + \alpha + \tau$$

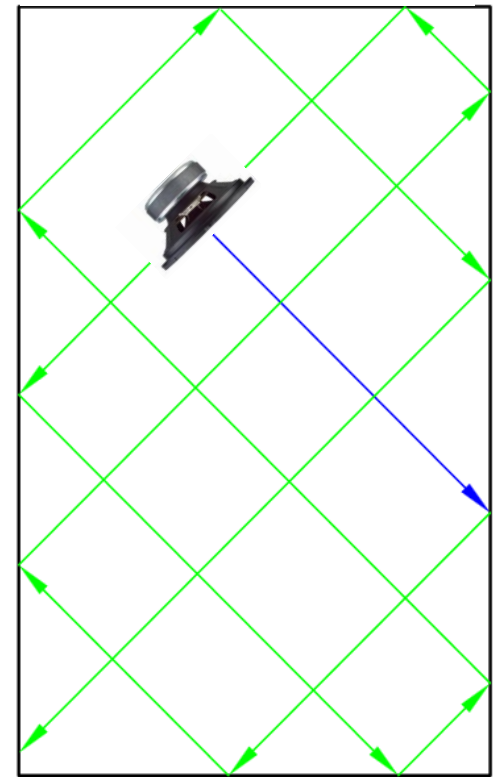

Reflexión en salas cerradas

2-Comportamiento del nivel sonoro en salas cerradas

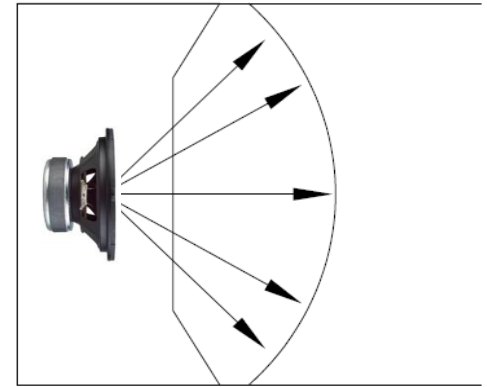
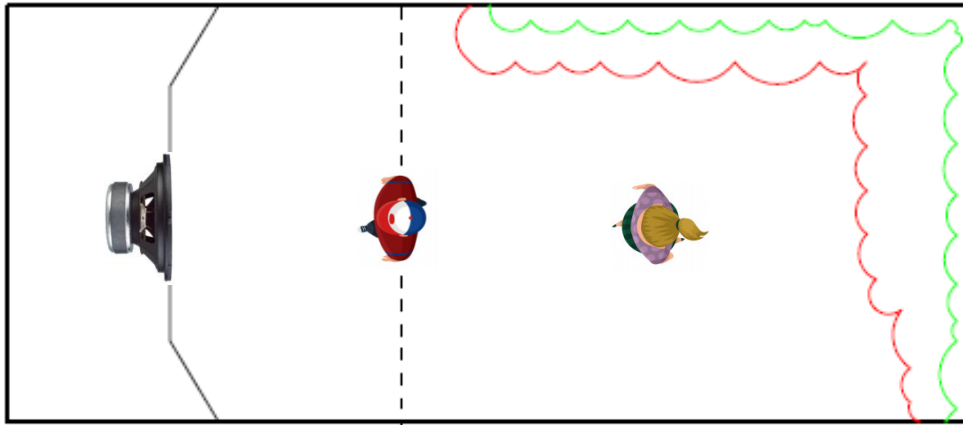

Vista en planta

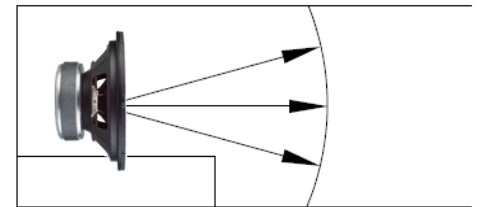

Vista lateral

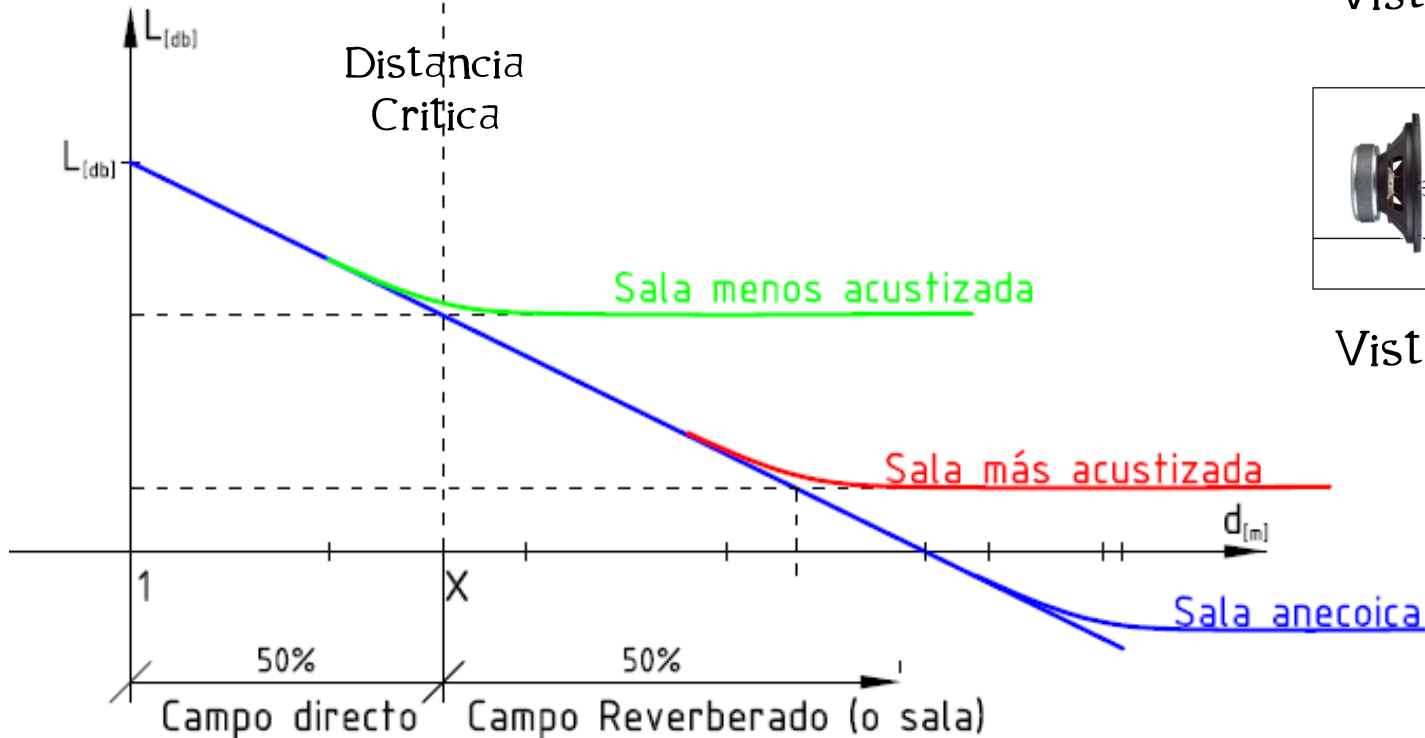

El Oído Humano

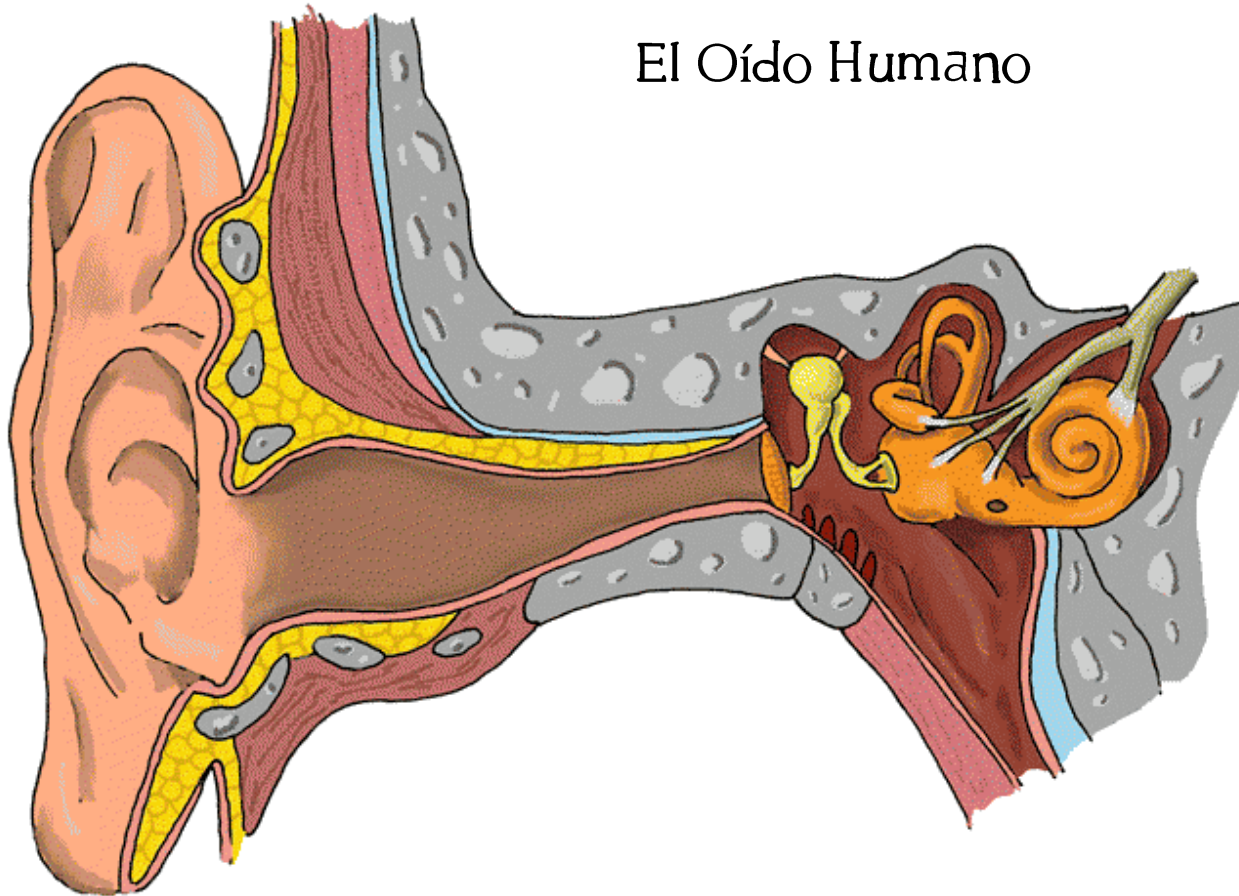

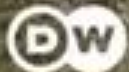

Una de las funciones principales del oído es la de convertir las ondas sonoras en vibraciones que estimulen las células nerviosas, para ello el oído tiene tres partes claramente identificadas. Estas secciones están interconectadas y son el oído externo, el medio y el interno. Cada parte tiene funciones específicas dentro de la secuencia de procesamiento del sonido.

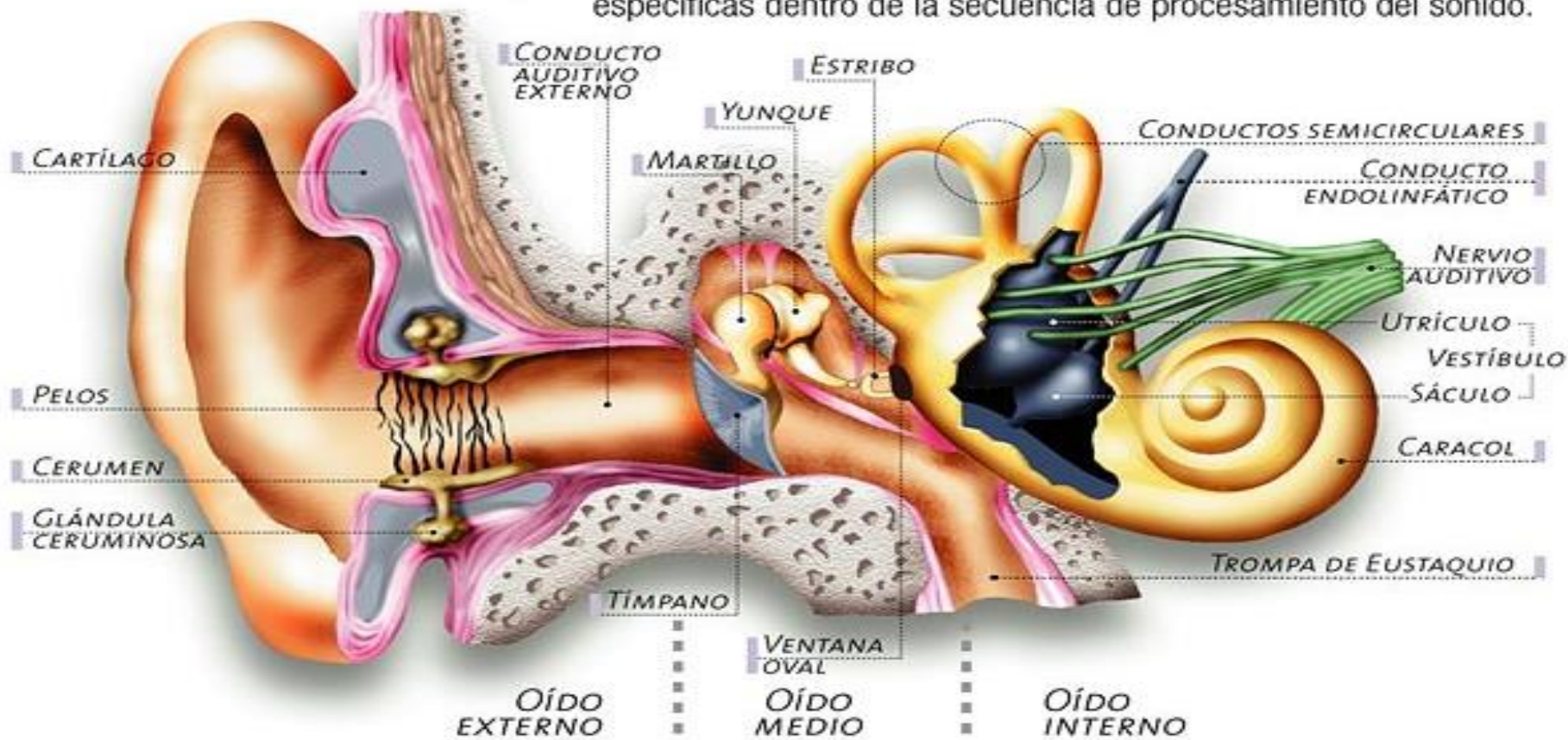

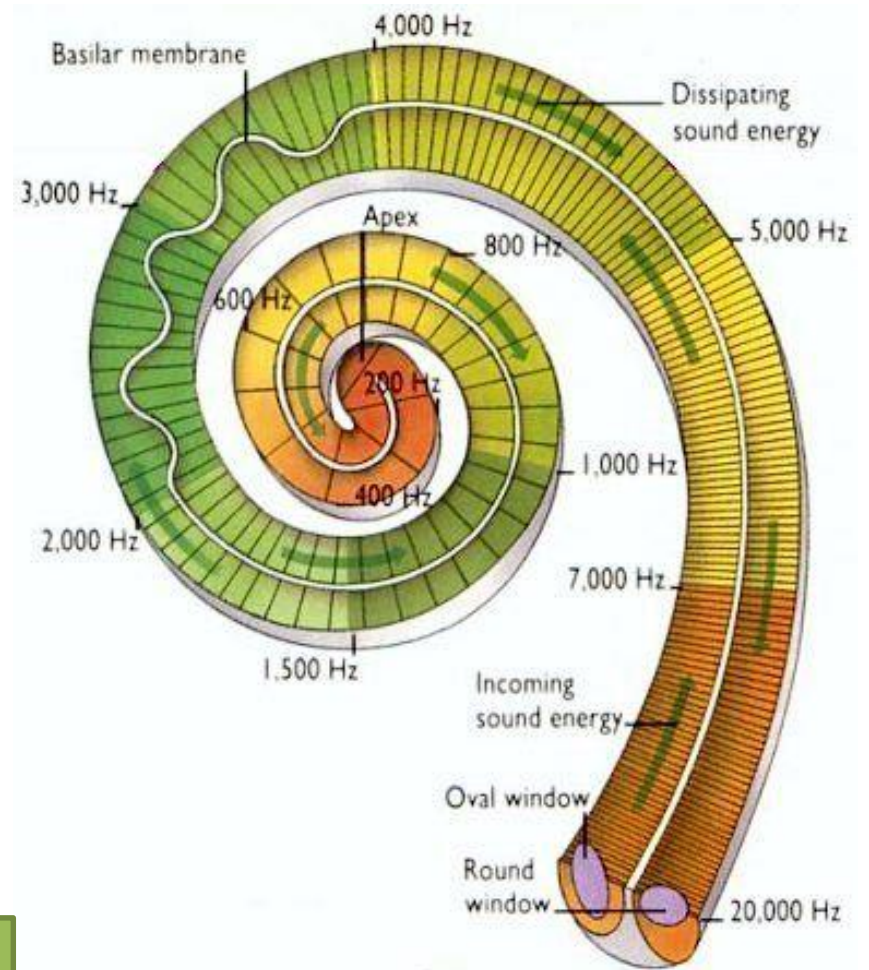
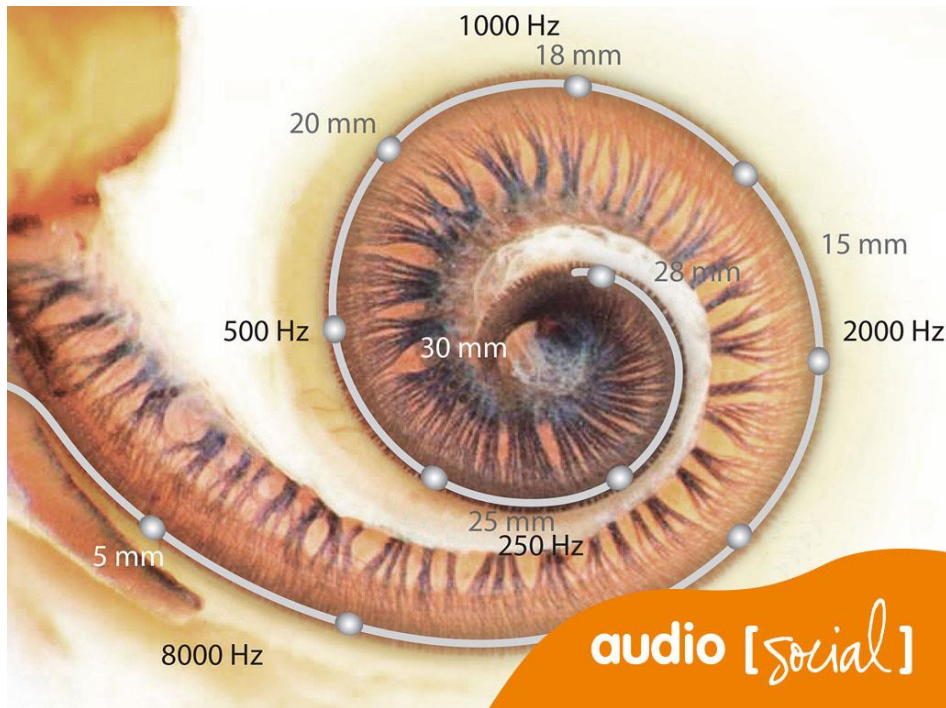

Líquido interior del Oído: Endolinfa

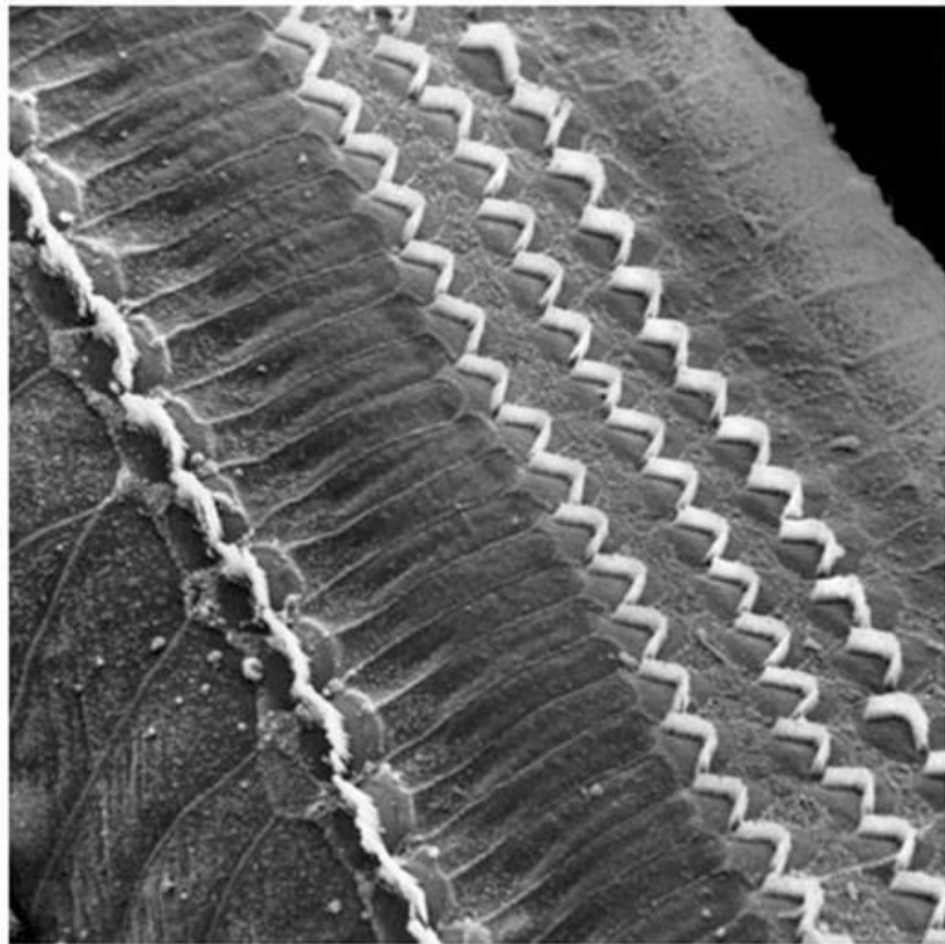

Intact cochlea

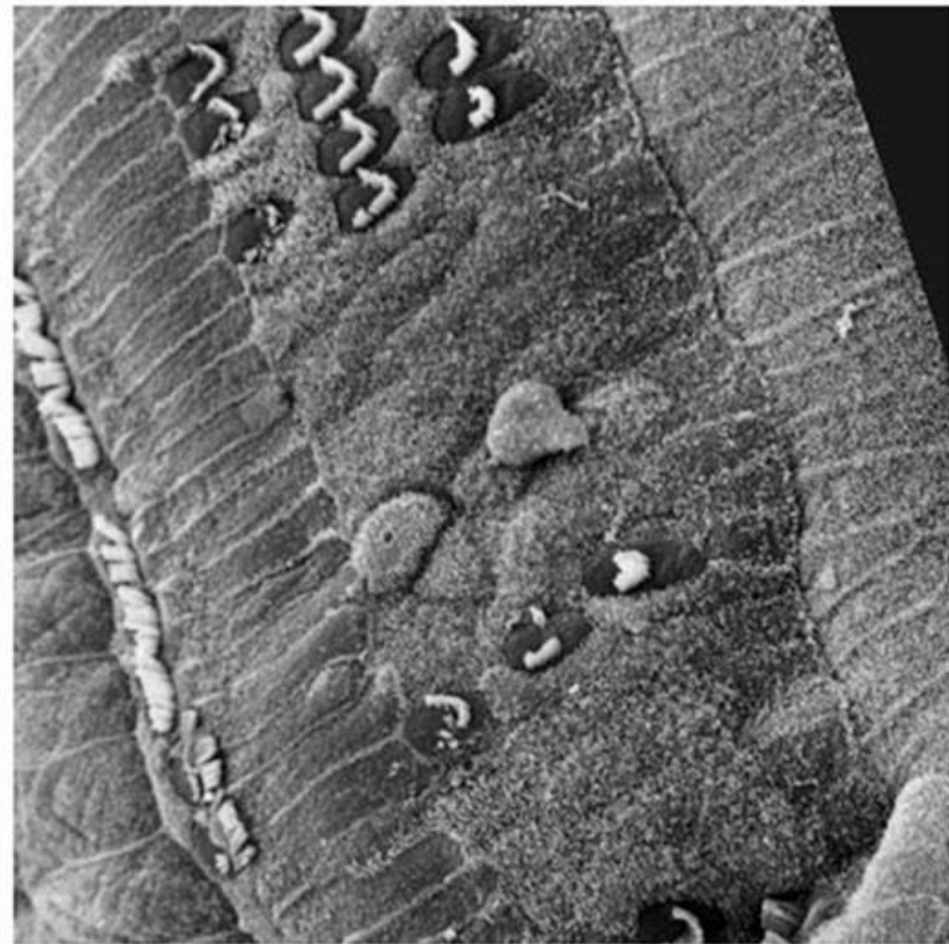

Damaged cochlea

Curvas de Fletcher y Munson

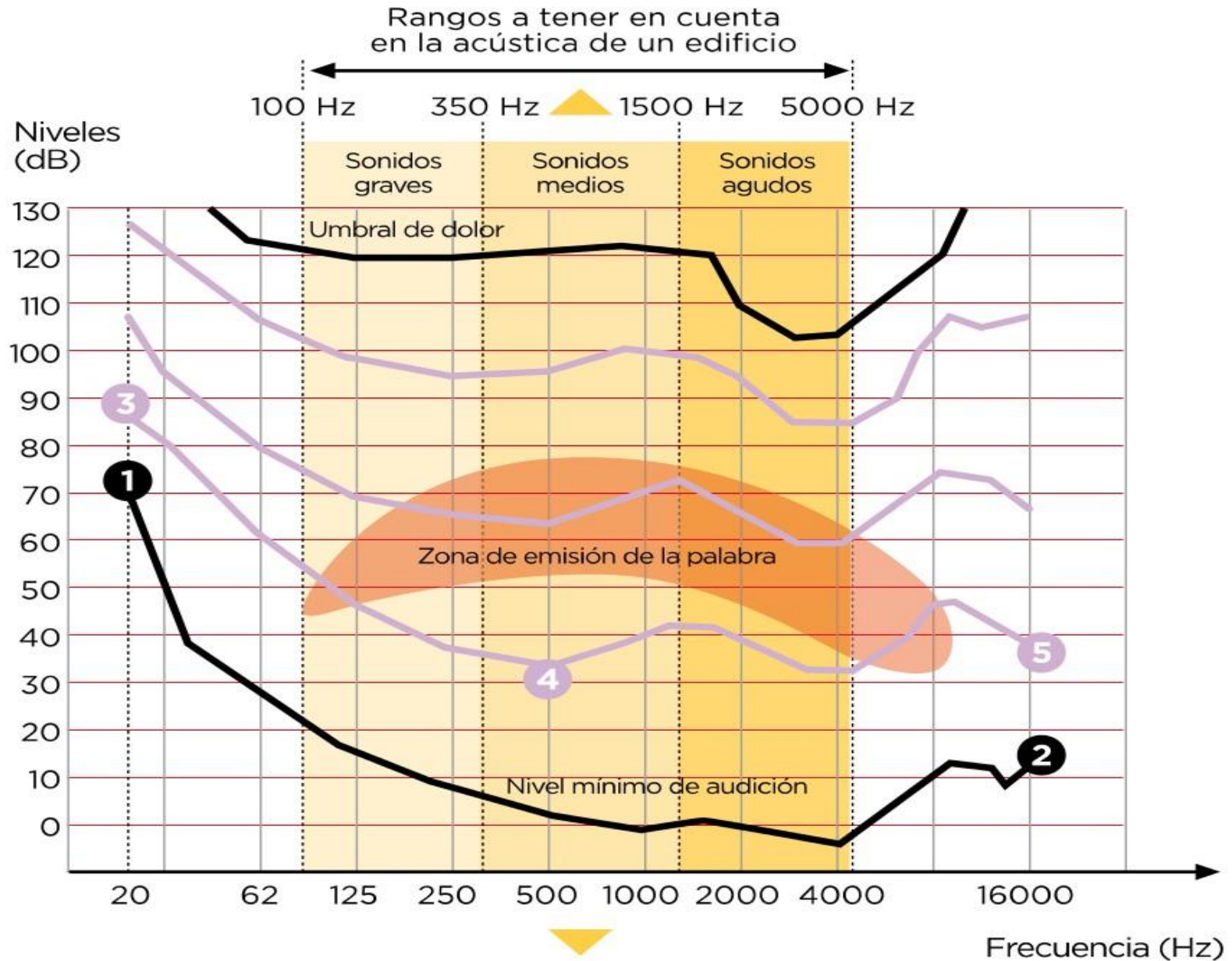

Percepción Espacial

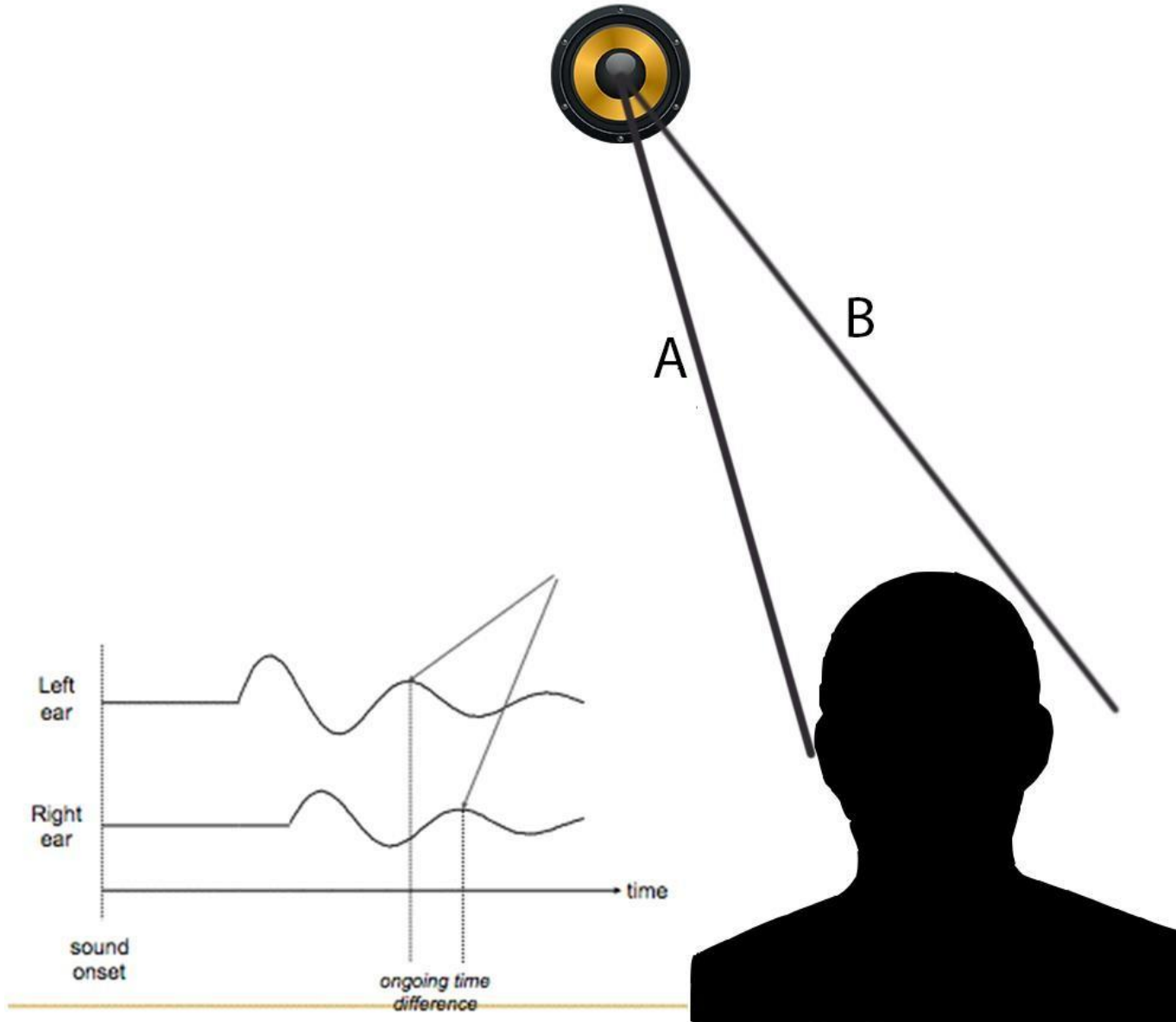

Patologías del Oído

Exposición a Intensidades superiores a 65db



➤ Alteraciones físicas

alteraciones del ritmo cardiaco
hipertensión arterial
aumento de la secreción de adrenalina
alteraciones gástricas

➤ Alteraciones psíquicas

estrés
irritabilidad y agresividad
dificultad de concentración
disminución del rendimiento



➤ Tinítus

sonido sibilante y persistente por horas

➤ Hiperacusia

muerte de algunas células ciliadas
células restantes trabajando al máximo

Efectos en el Organismo

→	A partir de 30 dB	Dificultad para conciliar el sueño.	
→	A partir de 40 dB	Probable interrupción del sueño.	
→	A partir de 45 dB	Malestar diurno moderado.	
→	A partir de 50 dB	Malestar diurno intenso.	
→	A partir de 55 dB	Comunicación verbal extremadamente difícil.	
→	A partir de 65 dB	Pérdida de oído a largo plazo.	
→	A partir de 110-140 db	Pérdida de oído a corto plazo.	

Ruidos y Presbiacusia

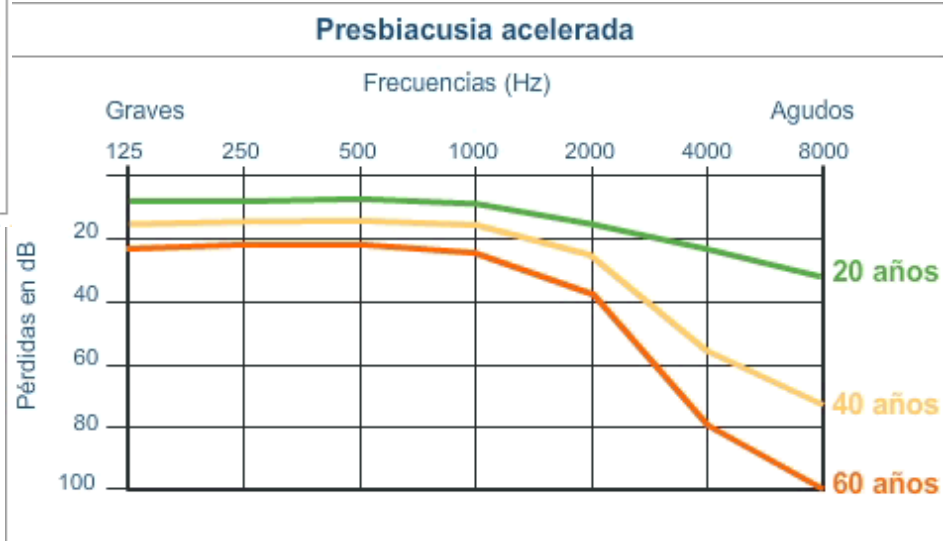
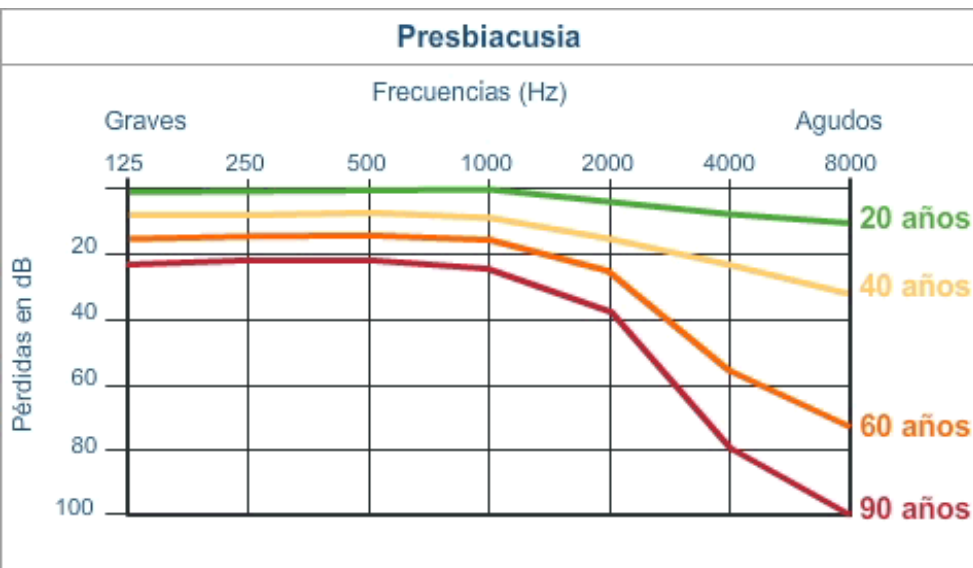

- Normal con la edad (60 años o más)
- Acelerada por condiciones laborales y otras exposiciones a altas intensidades
- Muy acelerada por exposición excesiva a ruidos/sonidos intensos de más de 90 dB

3-Posicionamiento de Parlantes

TIPICA UBICACION DE UN SISTEMA DE BAFLES PARA CONSEGUIR BUENA IMAGEN ESTEREO Y CENTRAL

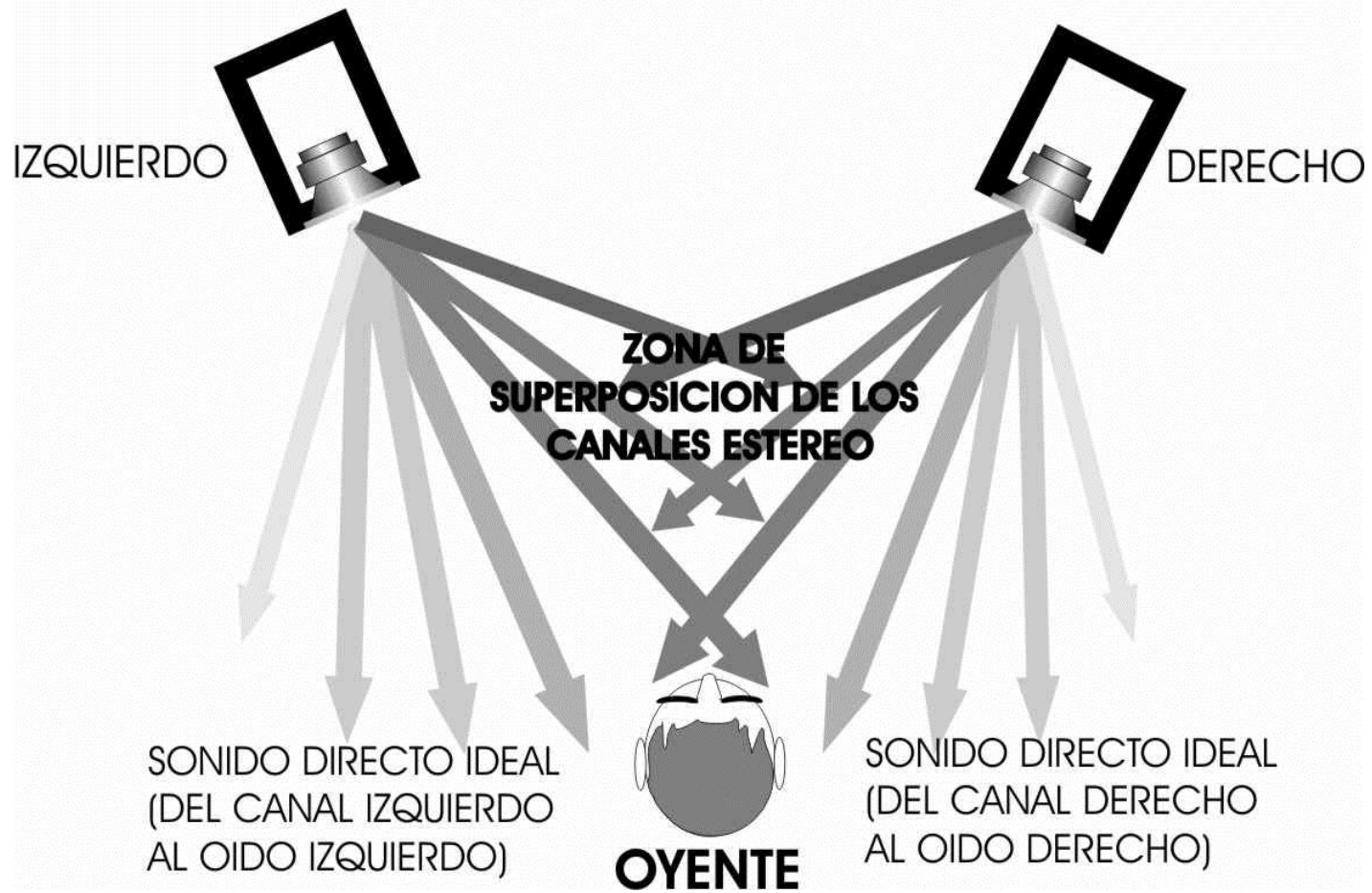

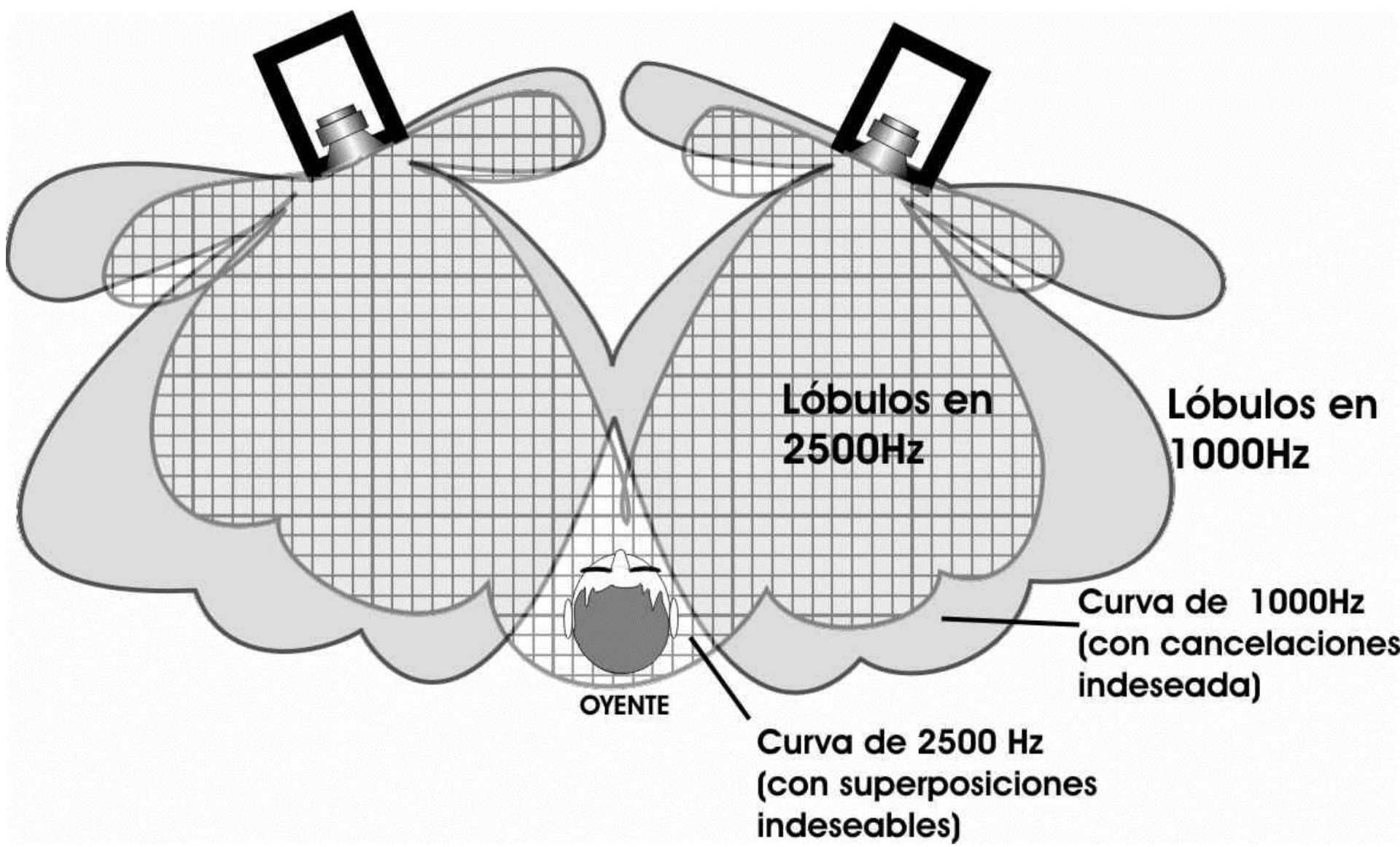

BAFLES OPERA UBICADOS
PARALELOS ENTRE SI (diseñados
para esta ubicación)

IZQUIERDO

DERECHO

ACUSTICA ANTI DIFRACCION

ACUSTICA ANTI CANCELACION
E INTERACCION

ACUSTICA ANTI DIFRACCION

SONIDO DIRECTO
AL OIDO IZQUIERDO
DEL OYENTE

SONIDO DIRECTO
AL OIDO DERECHO
DEL OYENTE

2500Hz

1000 Hz

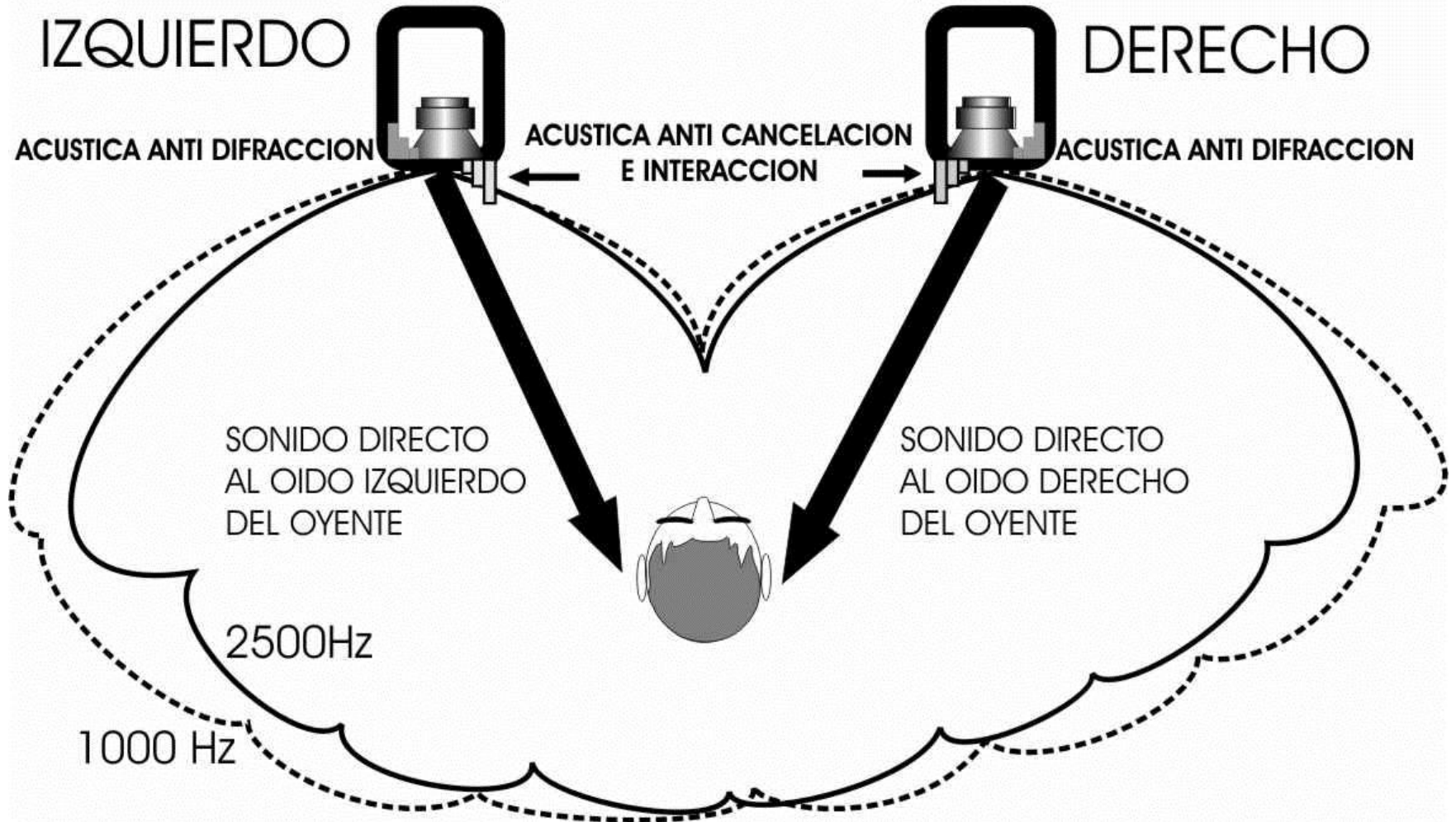

Conceptos para Recordar

- Los sonidos que escuchamos no son puros (sinusoidales), están compuestos por una onda **fundamental** y **múltiples armónicos**
- Al alejarnos de la fuente, en el espacio libre la intensidad sonora cae **cuadráticamente**
- La acústica debe garantizar una **equilibrada distribución de sonido**
- La **inteligibilidad de la palabra hablada** y la **percepción de una interpretación musical** dependen de la **calidad acústica de una sala**