

COMUNICACIÓN

Es la transmisión de información desde una Fuente a un Destino a través de algún medio físico.

Se utilizan sistemas electrónicos denominados Transmisor y Receptor para que la información pueda enviarse por determinado medio físico.



Modos de Transmisión entre 2 puntos

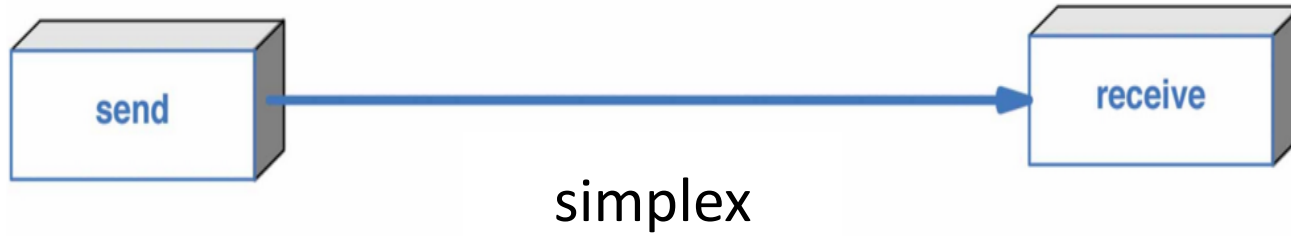

Simplex:
1 canal
unidireccional

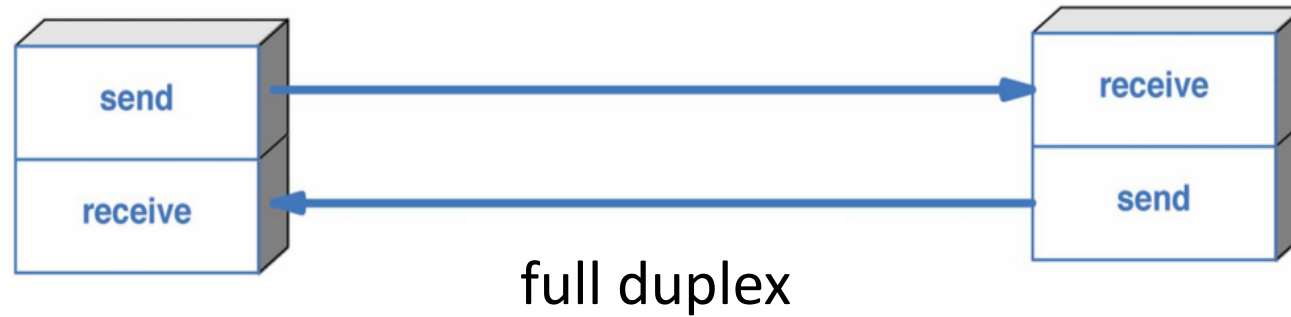

Full duplex:
2 canales unidireccionales
Conjunto bidireccional

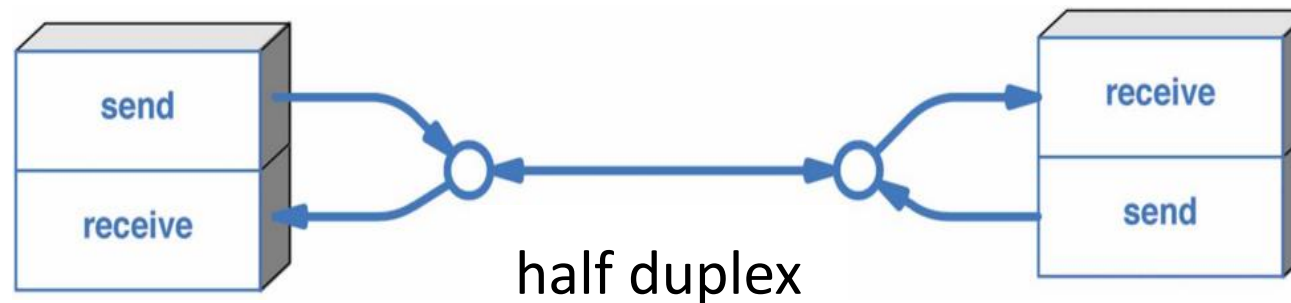

Half Duplex:
1 canal bidireccional

Modos de Transmisión entre más de 2 puntos

Topologías de Red

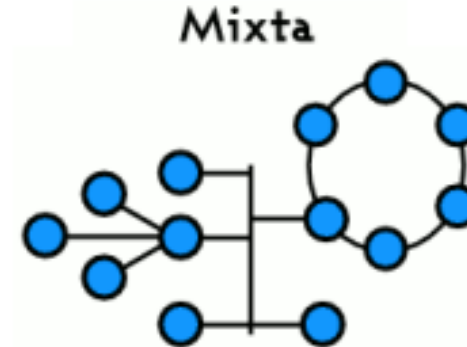
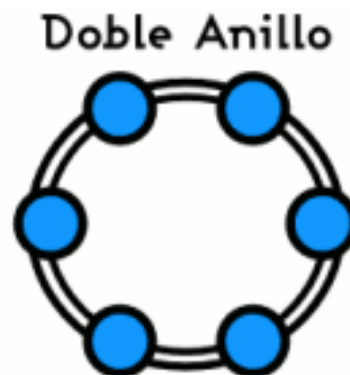
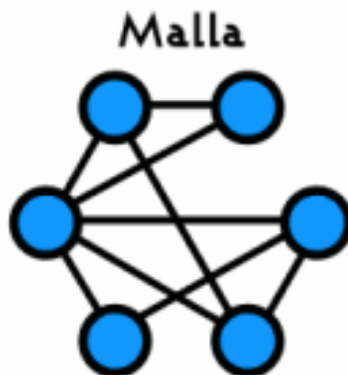
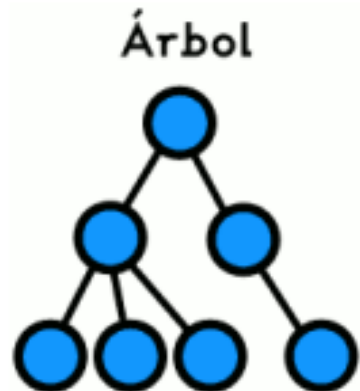
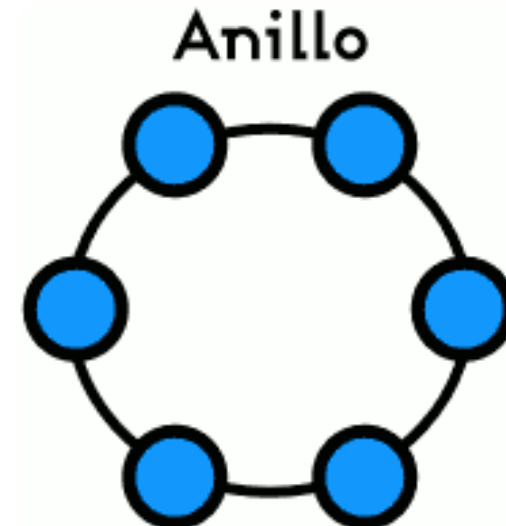
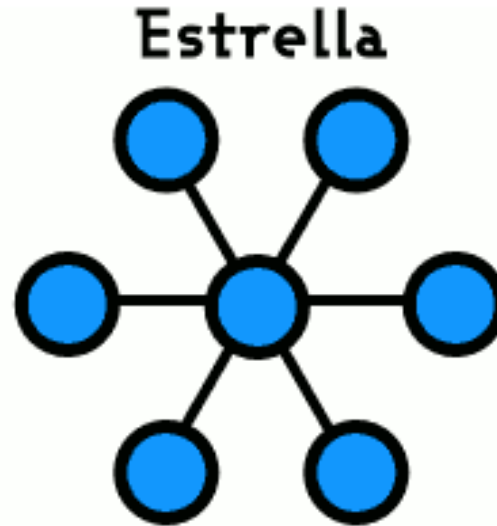
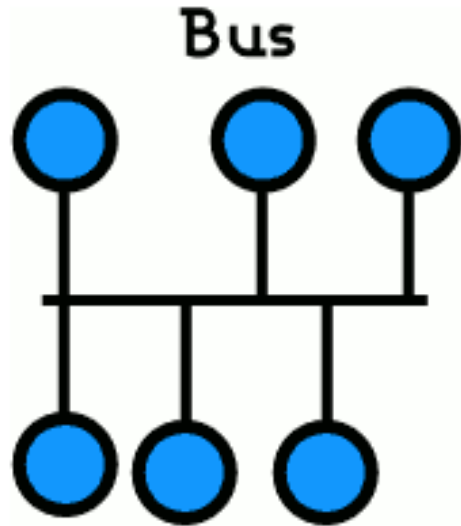

Modulación y Codificación

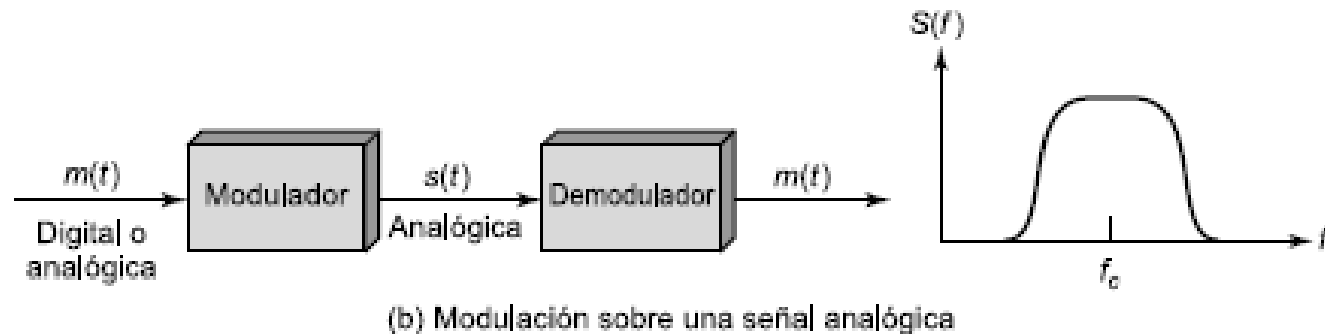
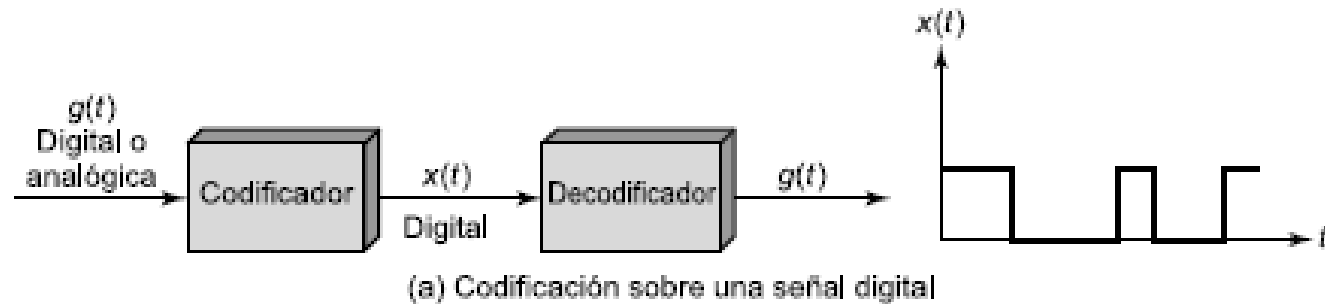

- **Datos digitales, señales digitales:** Simple.
- **Datos analógicos, señales digitales:** La información no se degrada en el medio. Pero introduce **cuantización y latencia**.
- **Datos digitales, señales analógicas:** Para propagar por determinados medios (aire, vacío).
- **Datos analógicos, señales analógicas:** Los datos analógicos se pueden transmitir fácil y económicamente en banda base (voz por líneas telefónicas antiguas).

Codificación de señales digitales

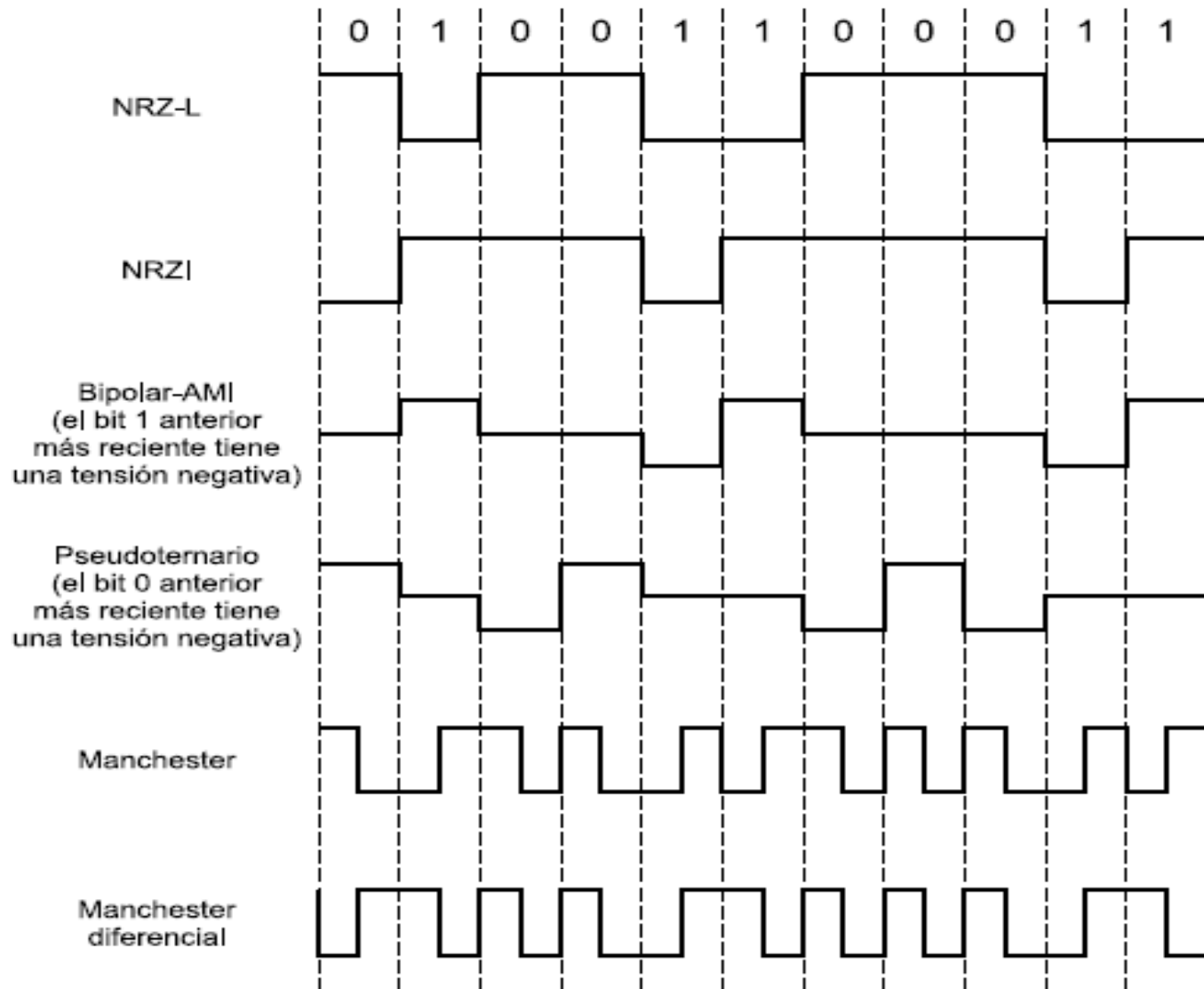

NRZ-L: No retorno a cero

0 – alto

1 – bajo

NRZ-I: No retorno a cero Invertido

0 – bajo

1 – alto

Bipolar AMI

0 – No hay señal

1 – Nivel alternante

Pseudoternario

0 – Nivel alternante

1 – No hay señal

Manchester

0 – Flanco de bajada en mitad del intervalo

1 – Flanco de subida en mitad del intervalo

Manchester Diferencial

Siempre hay transición en mitad del intervalo, y

0 – Agrega transición al inicio del intervalo

1 – No agrega transición

Figura 5.2. Formatos de codificación utilizando señales digitales.

Modulación de señales analógicas –AM



Figura 5.22. Modulación de amplitud.

Portadora: $c(t) = A_c \cos(2\pi f_c t) = A_c \cos(\omega_c t)$

Moduladora: $m(t) = A_m \cos(2\pi f_m t) = A_m \cos(\omega_m t)$

AM $s(t) = A_s(t) \cdot \cos(2\pi f_c t) = A_s(t) \cdot \cos(\omega_c t)$

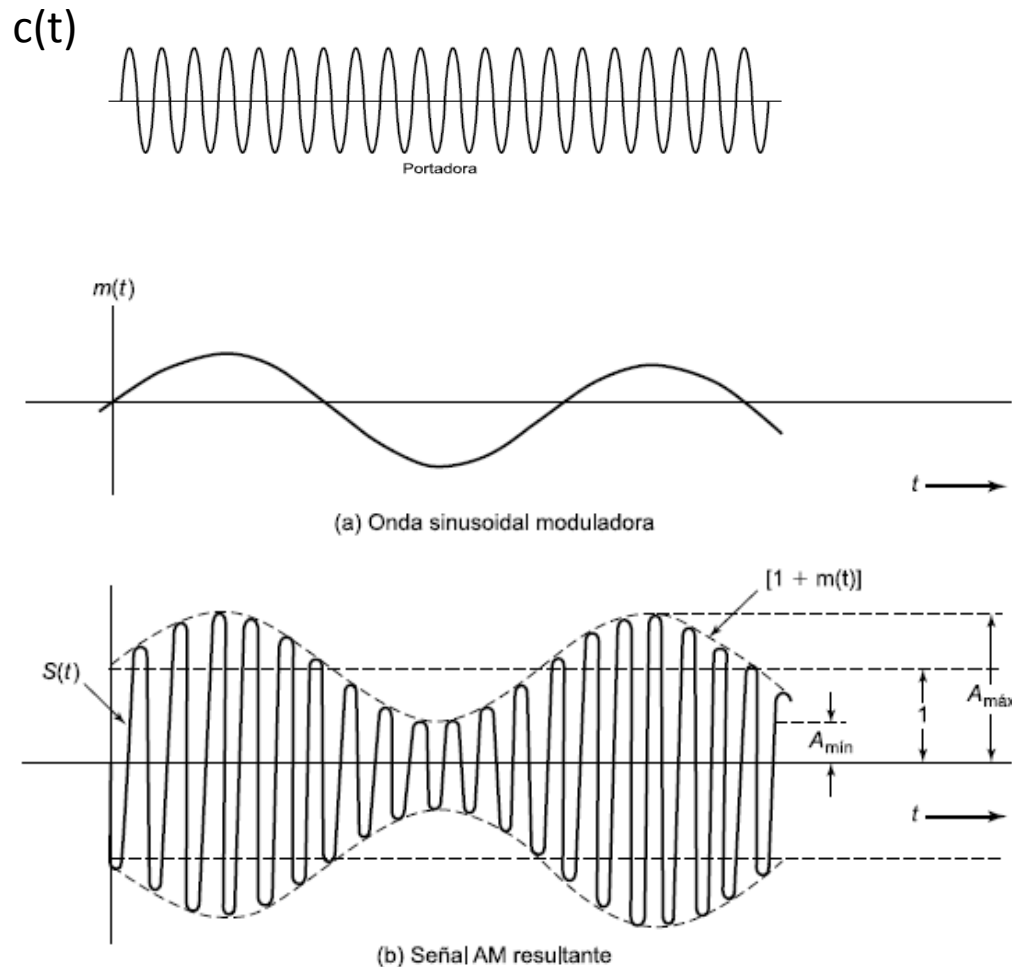
$$s(t) = [1 + n_a \cos(2\pi f_m t)] \cdot A_c \cos(2\pi f_c t)$$

$$s(t) = A_c \cos(2\pi f_c t) + A_m \cos(2\pi f_c t) \cos(2\pi f_m t)$$

$$s(t) = c(t) + A_m \frac{\cos[2\pi(f_c + f_m)t] + \cos[2\pi(f_c - f_m)t]}{2}$$

$$s(t) = c(t) + \frac{A_m}{2} \cos[2\pi(f_c + f_m)t] + \frac{A_m}{2} \cos[2\pi(f_c - f_m)t]$$

Modulación de señales analógicas –AM

Dominio del Tiempo

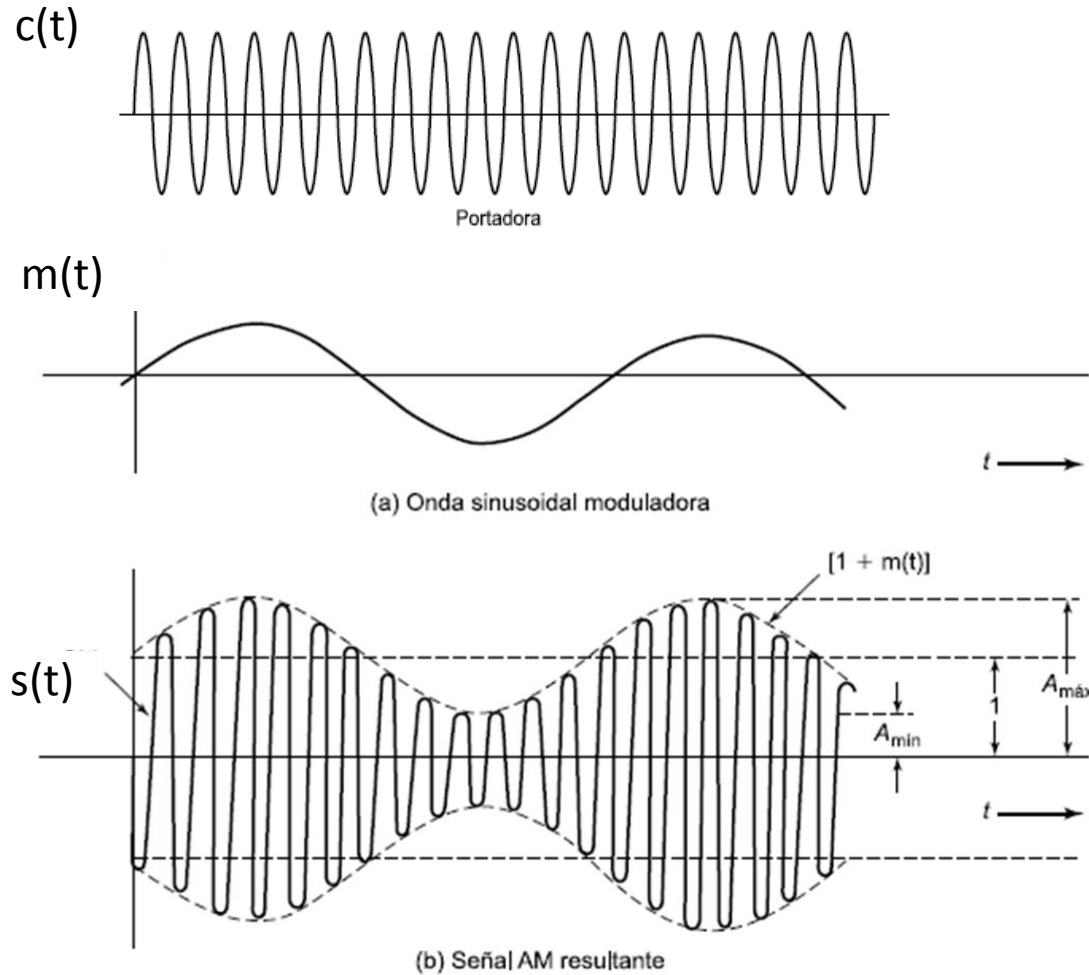

Dominio de la Frecuencia

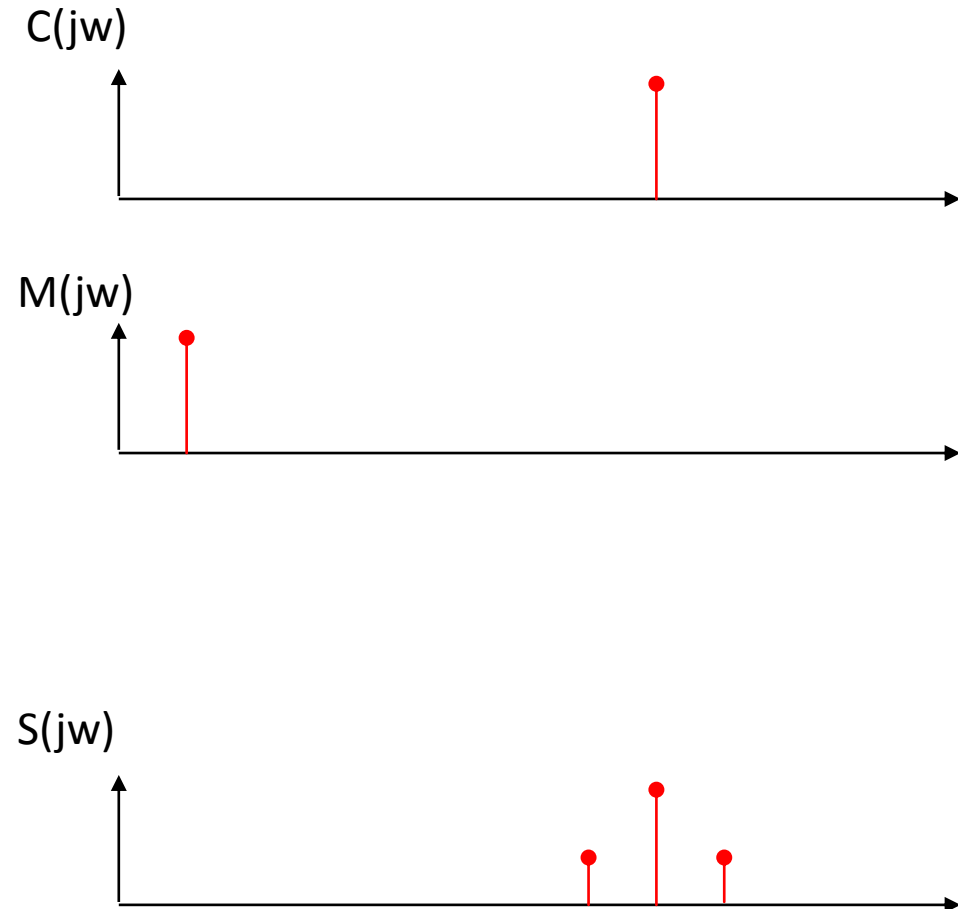

Resultado: La modulación ubica la información en un rango de frecuencia centrado en la portadora

Modulación de señales analógicas – PM y FM

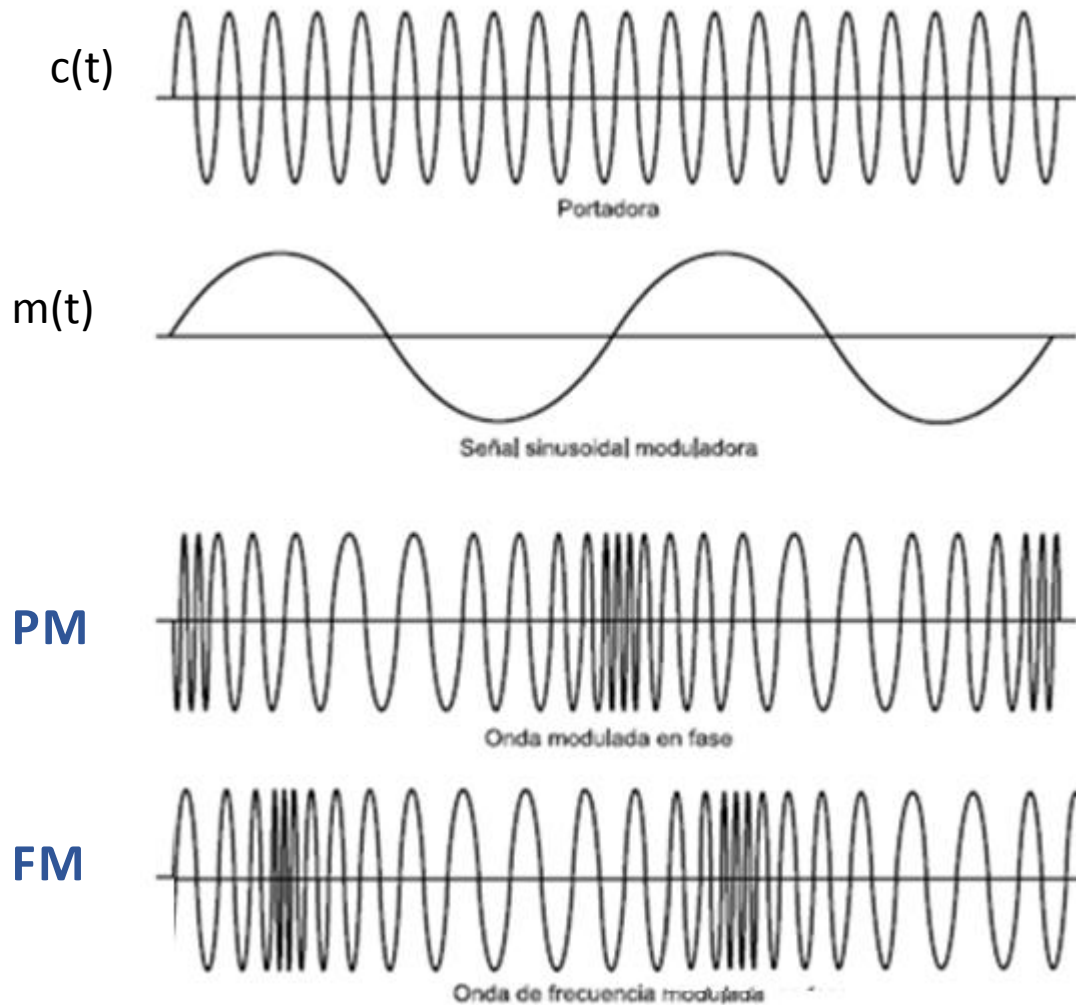

Modulación Angular $s(t) = A_c(t) \cdot \cos[2\pi f_c t + \theta(t)]$

PM

$$\theta(t) = n \cdot m(t)$$

$$s(t) = A_c(t) \cdot \cos[2\pi f_c t + n \cdot m(t)]$$

frecuencia angular instantánea ω_i : $\omega_c + n \cdot m'(t)$

FM

$$\frac{d\theta(t)}{dt} = n \cdot m'(t)$$

$$\theta(t) = n \cdot \int m(t) dt$$

$$s(t) = A_c(t) \cdot \cos \left[2\pi f_c t + n \cdot \int m(t) dt \right]$$

frecuencia angular instantánea ω_i : $\omega_c + n \cdot m'(t)$

Modulación de señales digitales

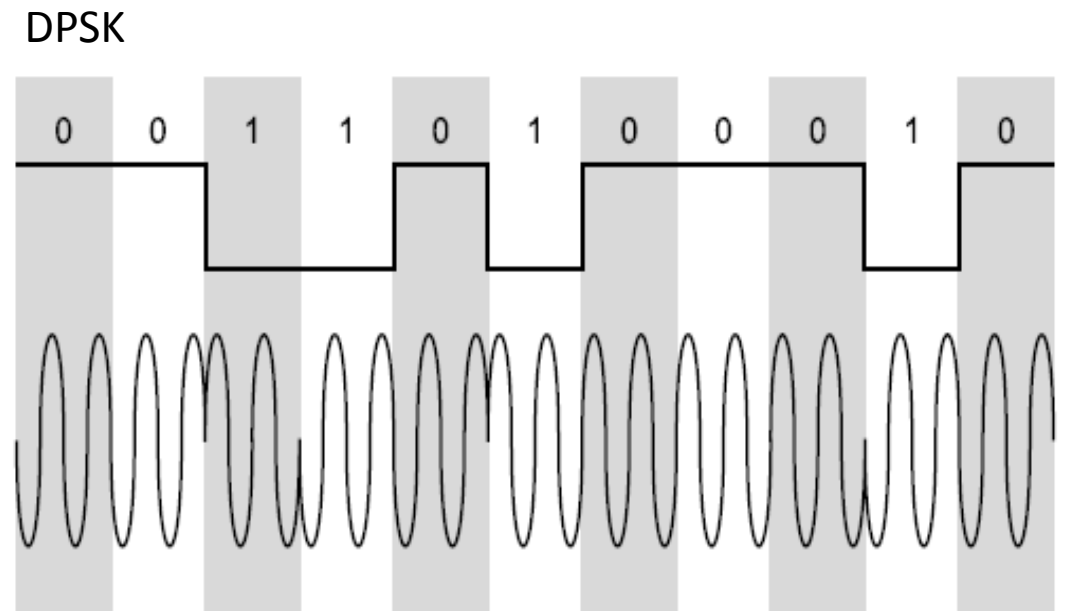
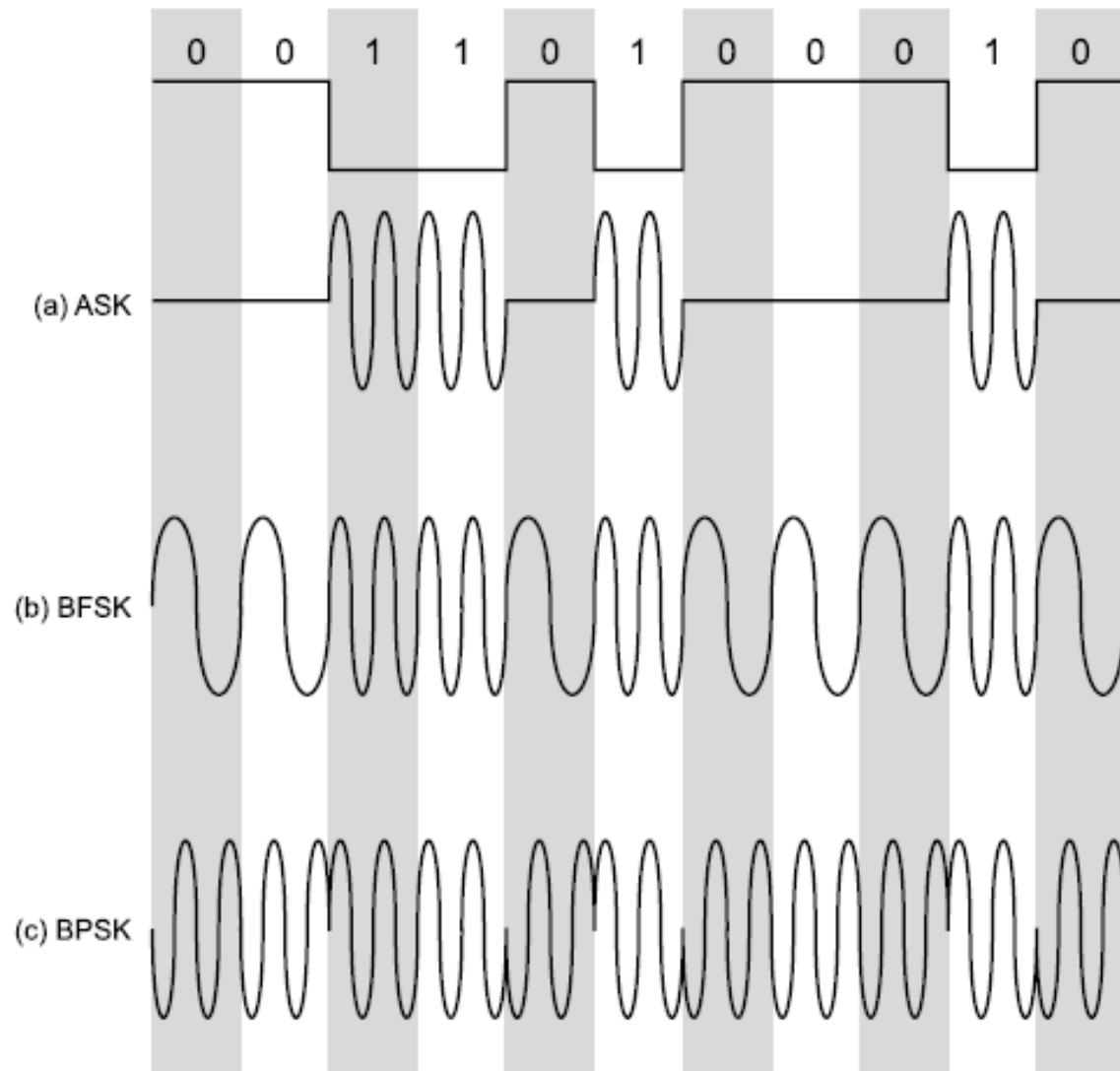

El Medio Físico: Par trenzado, cable coaxial, fibra óptica...

Indicador de capacidad de un medio: producto distancia-ancho de banda

PAR TRENZADO

- Aislado independiente
- Trenzado conjuntamente
- A veces «embutido» en un cable
- Normalmente se instala en los edificios en construcción



CABLE COAXIAL

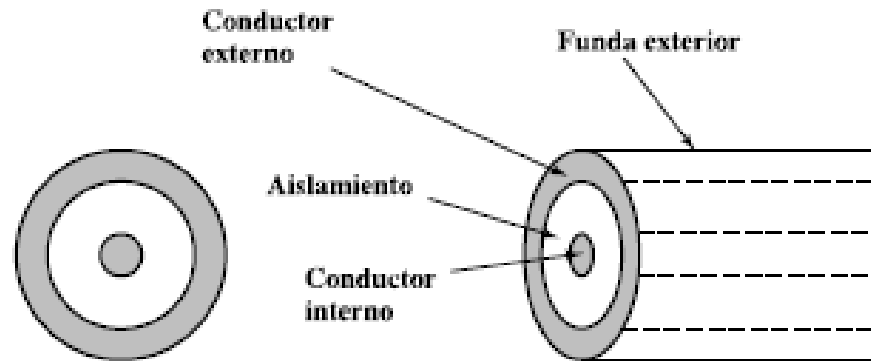

- El conductor externo forma una malla de protección
- El conductor interno es un metal sólido
- Separados por material aislante
- Cubiertos por material de relleno

FIBRA ÓPTICA

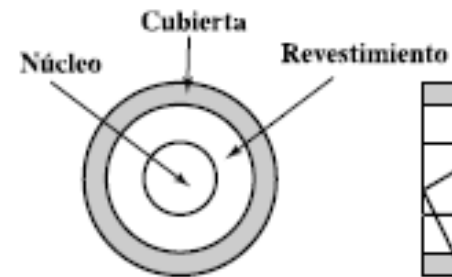

- Núcleo de cristal o plástico
- Diodo emisor o láser
- Cubierta de diseño especial
- Tamaño y peso reducidos

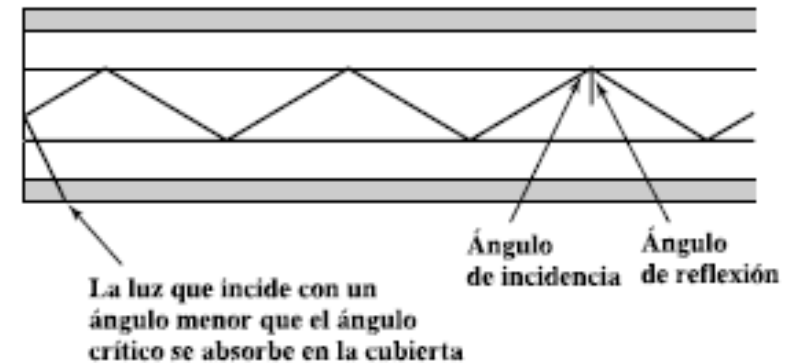

(c) Fibra óptica

El Medio Físico: Par trenzado

UTP



FTP



STP



SFTP



Económico

Admite diferentes topología (bus, anillo etc)

Robusto

Fácil de instalar y mantener

Ancho de banda hasta 1Gbps

Distancia cercana a 1km sin retransmisión

Requiere adaptación de impedancia

Sensible a interferencias

Puede introducir interferencias

adaptación de impedancia

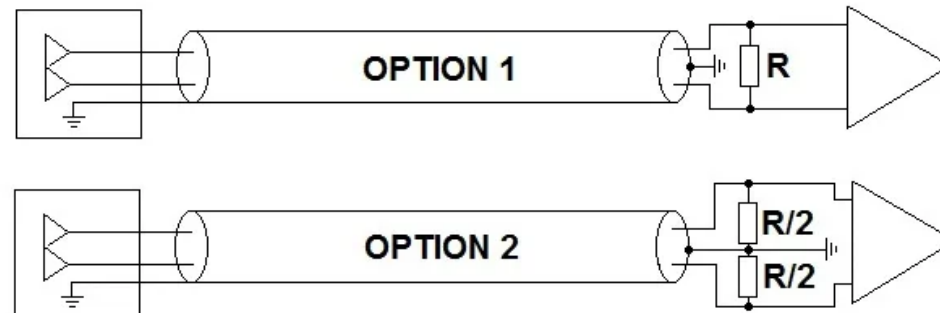

Par trenzado: Topologías cableadas

Punto a punto unidireccional

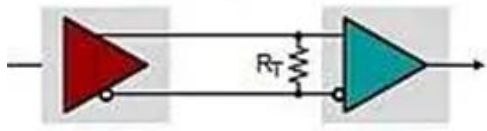

Punto a punto bidireccional (full dúplex)

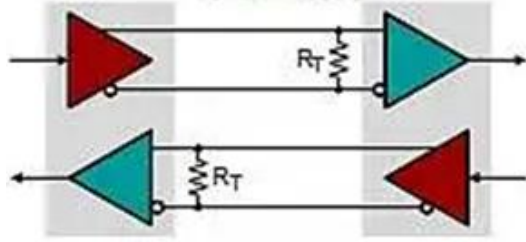

Multidrop

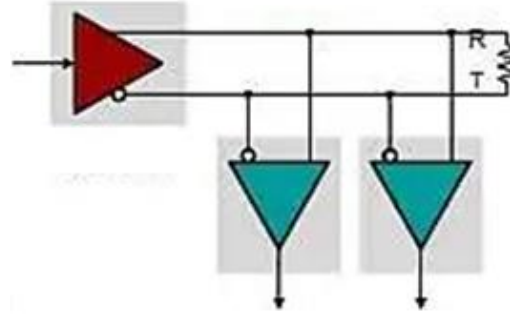

Punto a punto bidireccional (half dúplex)

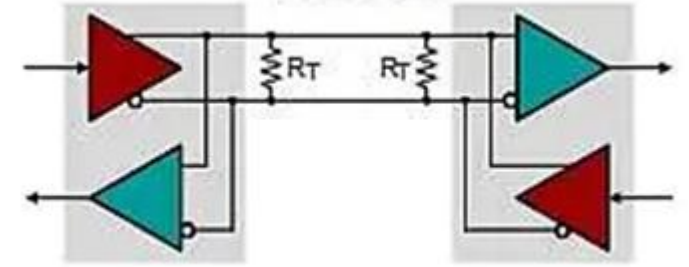

Anillo

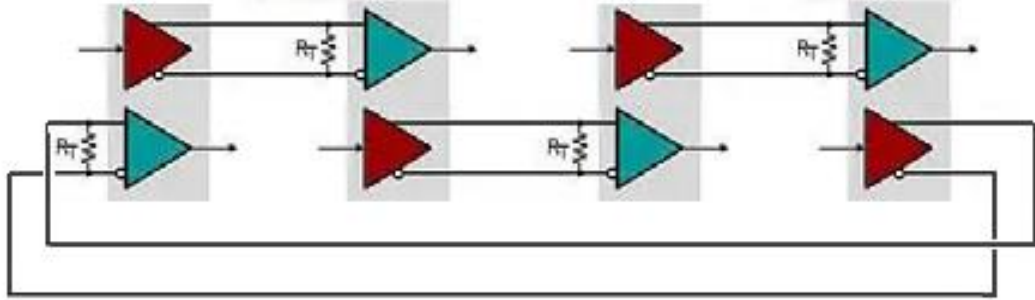

Bus

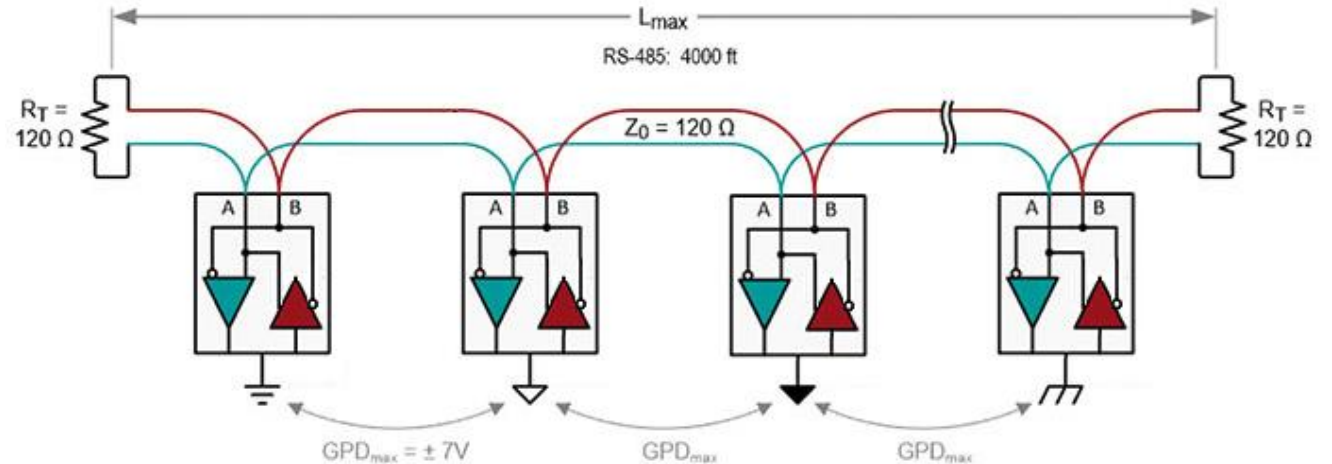

El Medio Físico: Fibra Óptica

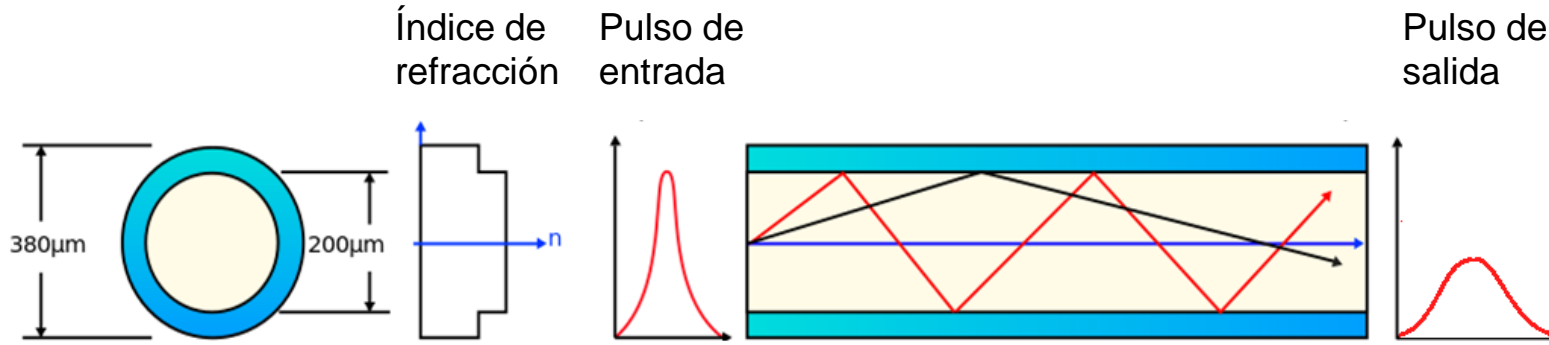

Fibra Multimodo: La luz se propaga en varios modos → Mayor dispersión (menos BW)

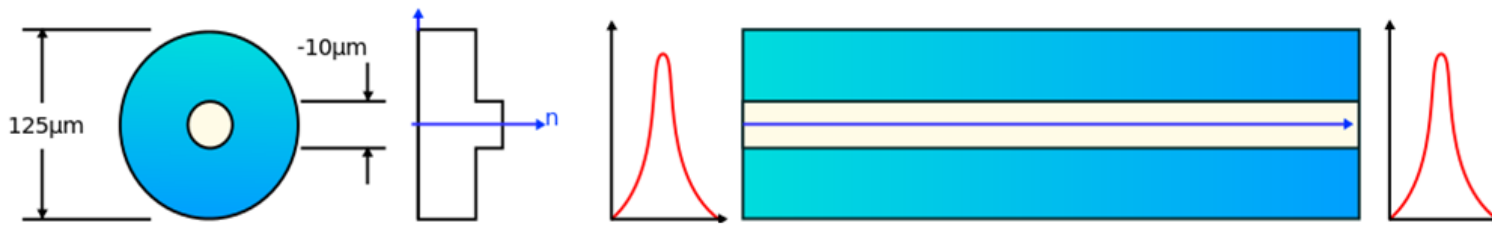

Fibra Monomodo: La luz se propaga en un solo modo → Mayor BW, requiere más sensibilidad

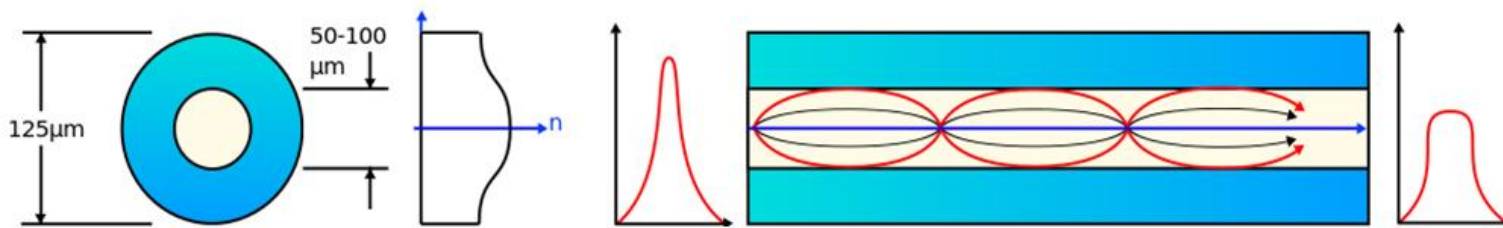

Fibra de Índice Gradual: Menos dispersión que la multimodo.

Ventajas de la FO

- Ancho de banda decenas de Gbps
- Distancia centenar de kms sin retransmisión
- Liviana y de muy poca sección
- Segura. (difícil de intervenir)
- Inmune a interferencias
- No produce interferencias.
- Muy baja atenuación
- WDM hasta 160 canales
- Topología: PTP o anillo
- Diagnóstico de zona de corte por tiempo de propagación

Desventajas de la FO

- Mayor costo
- Requiere instrumental especial
- Sensible a quiebres

WDM: *Wavelength Division Multiplexing*

Puertas de comunicación normalizadas: RS-232

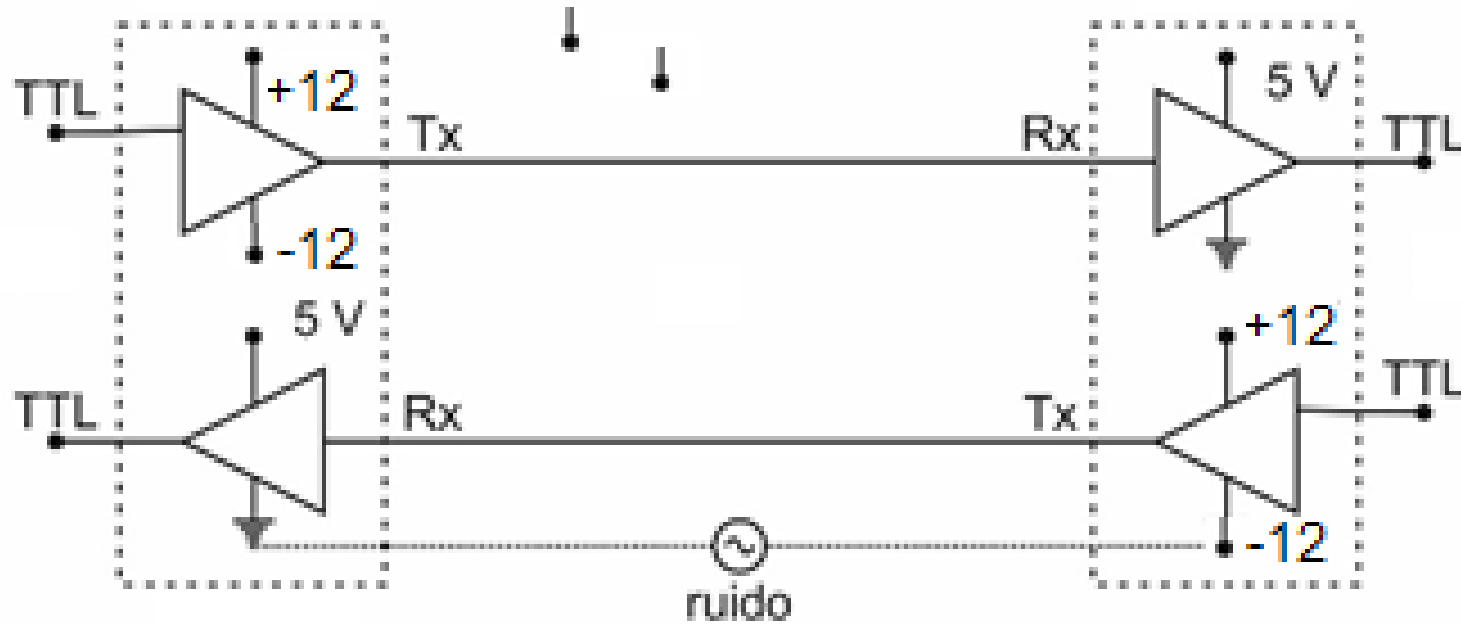

- $1 = -3 V$ (a $-15 V$), $0 = 3 V$ (a $15 V$).
- Velocidad de transmisión: 20 kbps .
- Distancia: 15 m .
- Desbalanceada

Chips comerciales para adaptar a RS-232

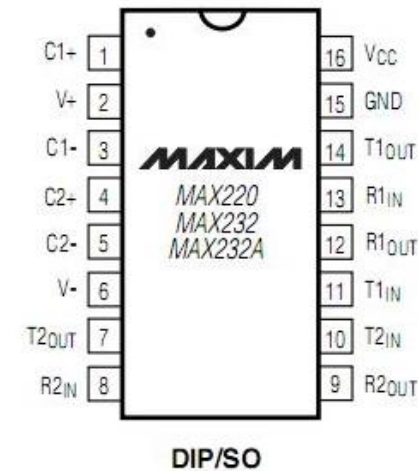

	CAPACITANCE (μF)				
DEVICE	C1	C2	C3	C4	C5
MAX220	0.047	0.33	0.33	0.33	0.33
MAX232	1.0	1.0	1.0	1.0	1.0
MAX232A	0.1	0.1	0.1	0.1	0.1

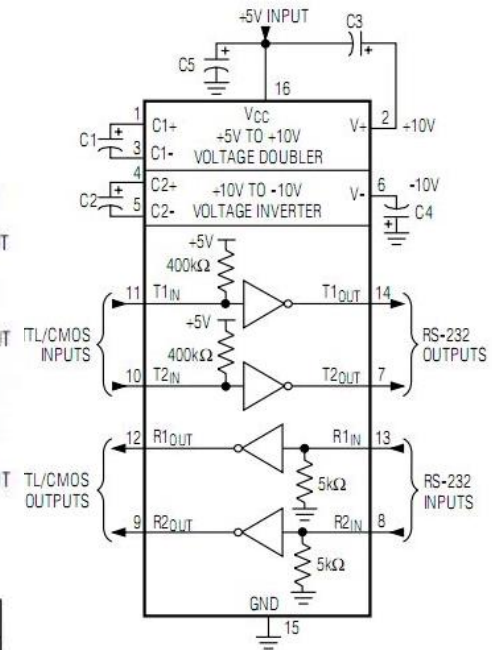

Puertas de comunicación normalizadas: RS-422

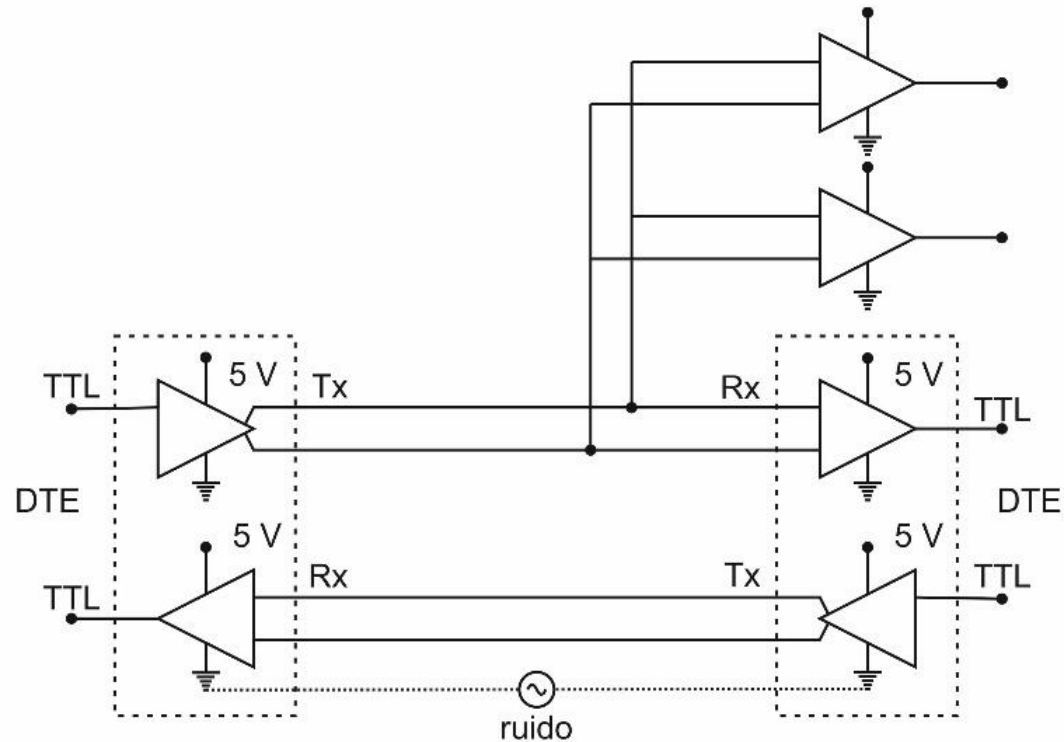

- $1 = -0,3 \text{ a } -6 \text{ V}$, $0 = 3 \text{ a } 6 \text{ V}$.
- $10 \text{ Mbps a } 12 \text{ m}$ o unos $100 \text{ kbps a } 1200 \text{ m}$
- Multidrop: Un transmisor puede alimentar a 10 receptores.
- Balanceada

Puertas de comunicación normalizadas (RS-485)

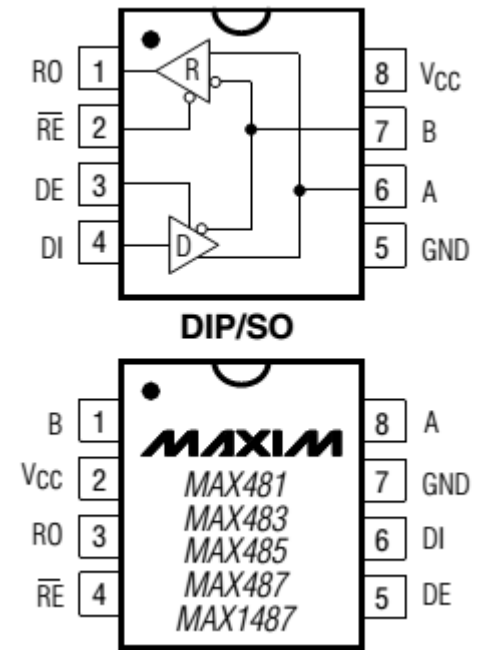
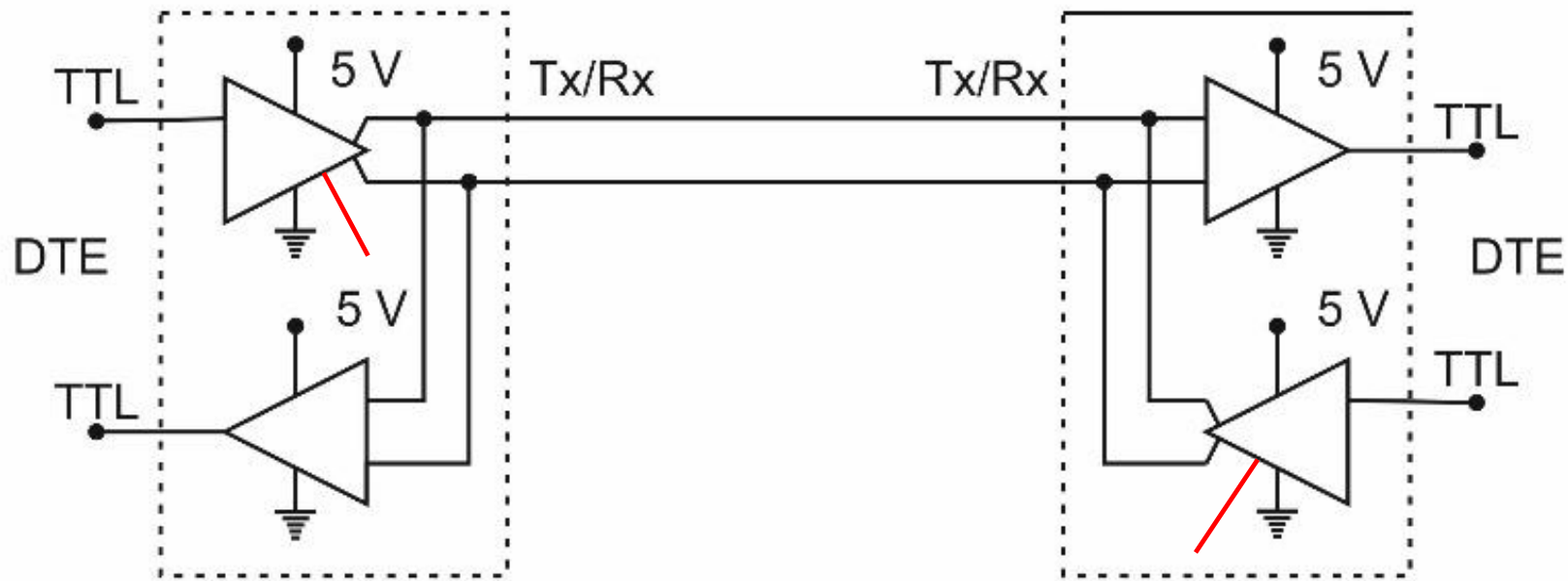

- 1 = $-0,3$ a -6 V, 0 = 3 a 6 V.
- 10 Mbps a 12 m o 1001 kbps a 1200 m
- Multipunto hasta 32 estaciones.
- Half dúplex o bus

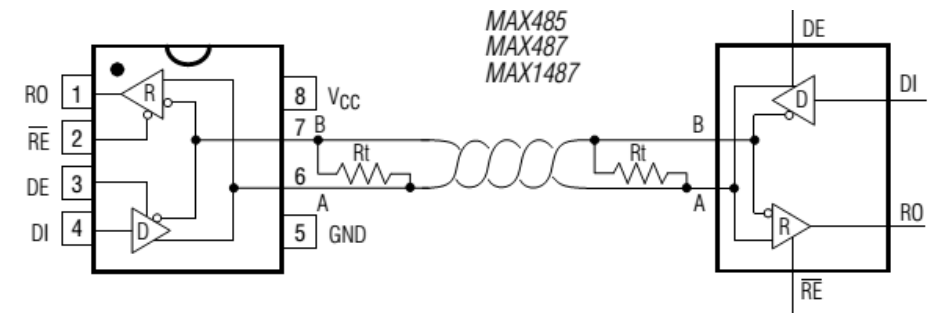

Puertas de comunicación normalizadas: Ethernet (IEEE 802.3)

10Base-T/100Base-Tx

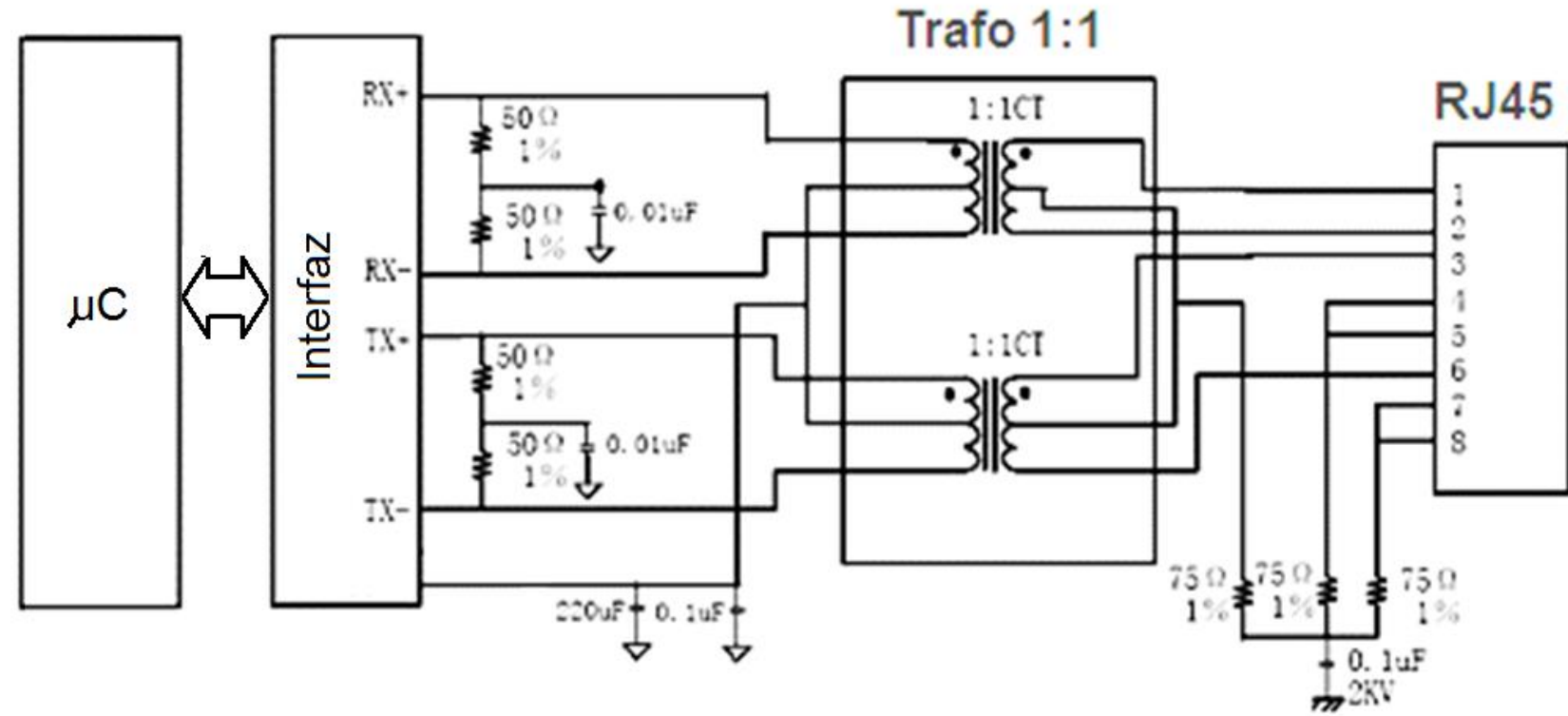

Se utiliza un transformador de pulsos 1:1 para acoplar el transmisor al medio físico

Puertas de comunicación normalizadas: CAN (ISO 11898)

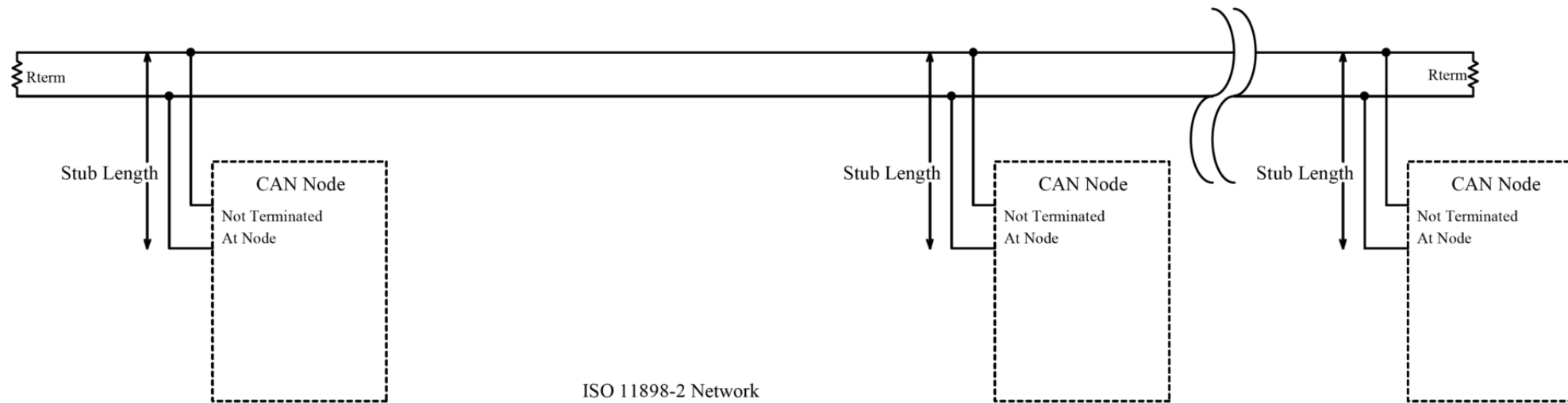

ISO 11898-2 Network

Utiliza Colector Abierto
diferencial

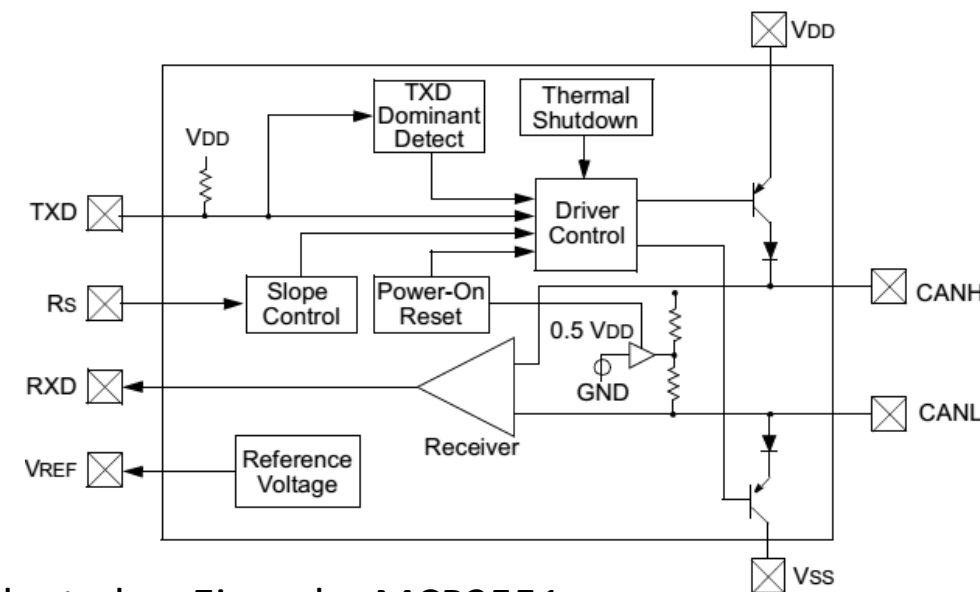

Chip adaptador: Ejemplo: MCP2551