

SISTEMAS DE REPRESENTACIÓN	ALUMNO: .....	V° B°:
TRABAJO PRÁCTICO N° 3	TEMA: VISUALIZACIÓN DE CUERPOS	FECHA:



UNIVERSIDAD NACIONAL DE CUYO  
FACULTAD DE INGENIERÍA

ASIGNATURA: SISTEMAS DE REPRESENTACIÓN - DIBUJO

Primer año Ingenierías Civil, Industrial y Petróleos.

PROFESORES:	Titular:	Arq. BARAGIOLA, Hugo
	Adjunto:	Arq. HASSEKIEFF, Gisela
Ayud.T.P.:	Jefe T.P.:	Arq. ANTONIETTI, Viviana
		Arq. GONZÁLEZ, Eva
		Arq. WAJCHMAN, Susana
Adscripta:		Arq. ÁLAMO, Cristina
		Arq. CASTILLO, Ana
		Arq. SAMMARTINO, Mariana
		Arq. CAVECEDO GARCÍA, Valentina

EJERCICIOS DE DIBUJO NORMALIZADO  
VISUALIZACIÓN DE CUERPOS  
2015

CONSIGNAS:

1. Dibujar prolijo con **instrumentos** y **lápiz**.
2. Prestar atención a la **diferenciación de líneas** según Normas IRAM.
3. Dejar siempre **visible el procedimiento auxiliar** utilizado para la construcción del dibujo.
4. Utilizar el Sistema **ISO E**.
5. Las **dimensiones** del modelo de dibujo se consideran reales. Las representaciones se realizarán en **escala 1:1**, salvo cuando se indiquen y/o soliciten expresamente en otra escala.
6. **Acotar** solamente cuando esto se solicite.
7. **Conservar en buen estado** hasta aprobar la asignatura por promoción o en mesa examinadora. Hoja sucia o manchada será reemplazada por una en buenas condiciones.

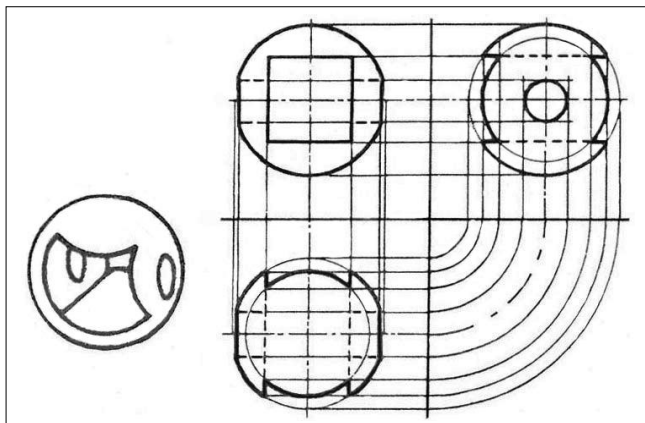
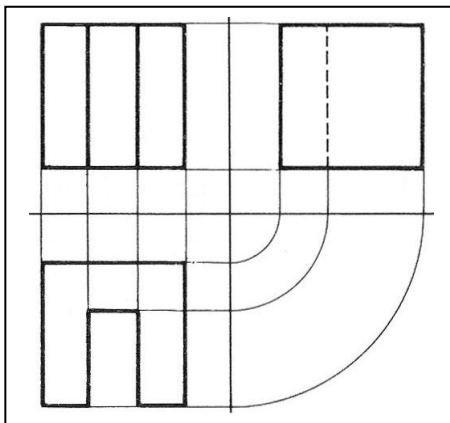

FOTOCOPIAS DE UNA SOLA FAZ EN PAPEL A4 DE 90 grs./m2 o mayor

<b>SISTEMAS DE REPRESENTACIÓN</b>	ALUMNO: .....	V° B°:
<b>TRABAJO PRÁCTICO N° 3</b>	TEMA: <b>VISUALIZACIÓN DE CUERPOS</b>	FECHA:

**PRIMERA PARTE: PROYECCIÓN ORTOGONAL DE CUERPOS - VISTAS**

1-A) REALIZAR LAS VISTAS: ANTERIOR (flecha), SUPERIOR Y LATERAL IZQUIERDA

FICHA 1

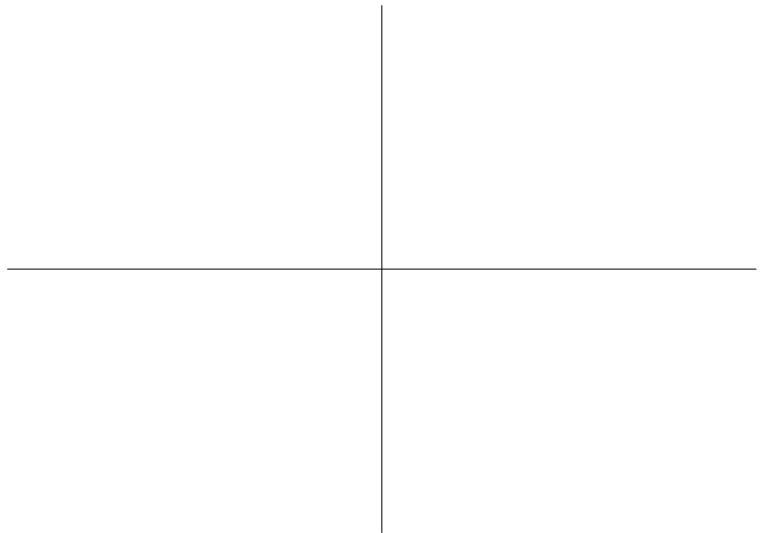
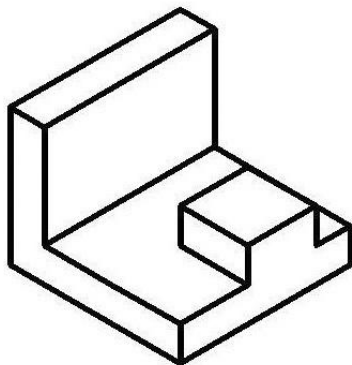
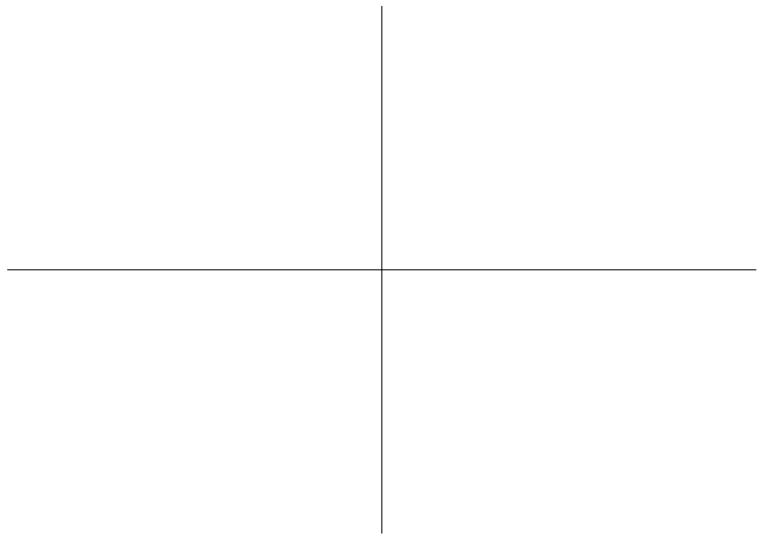
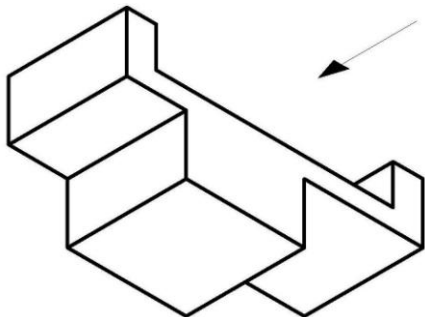
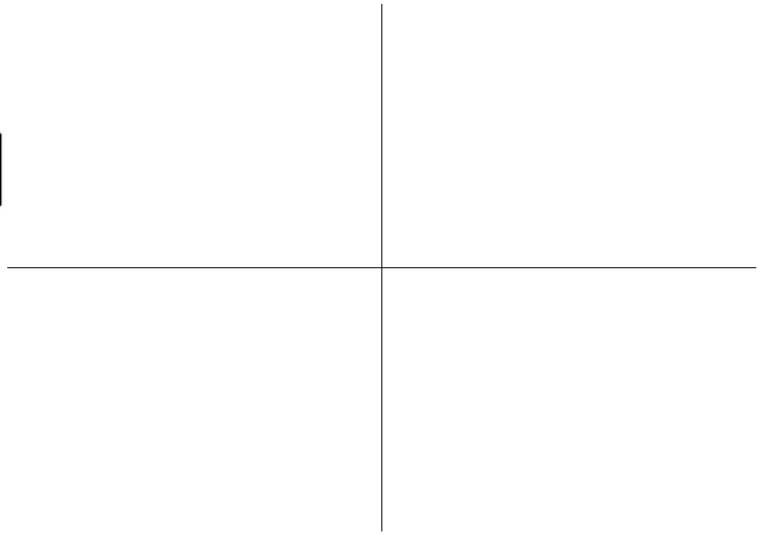
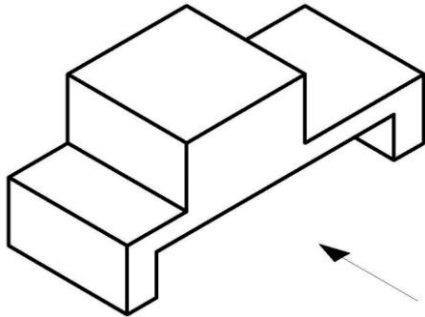

<b>SISTEMAS DE REPRESENTACIÓN</b>	ALUMNO: .....	V° B°:
TRABAJO PRÁCTICO N° 3	TEMA: <b>VISUALIZACIÓN DE CUERPOS</b>	FECHA:

1- B) REALIZAR : VISTAS ANTERIOR, SUPERIOR Y LATERAL IZQUIERDA  
(elegir la vista más representativa como vista anterior).

FICHA 2

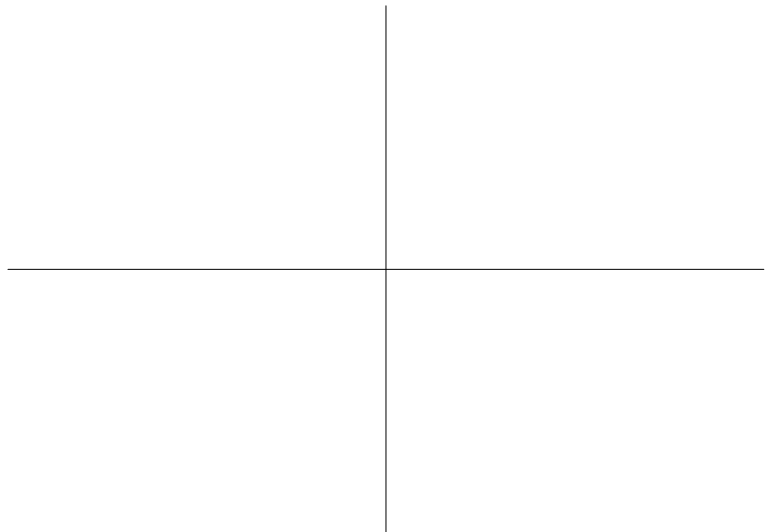
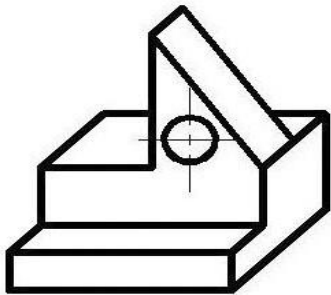
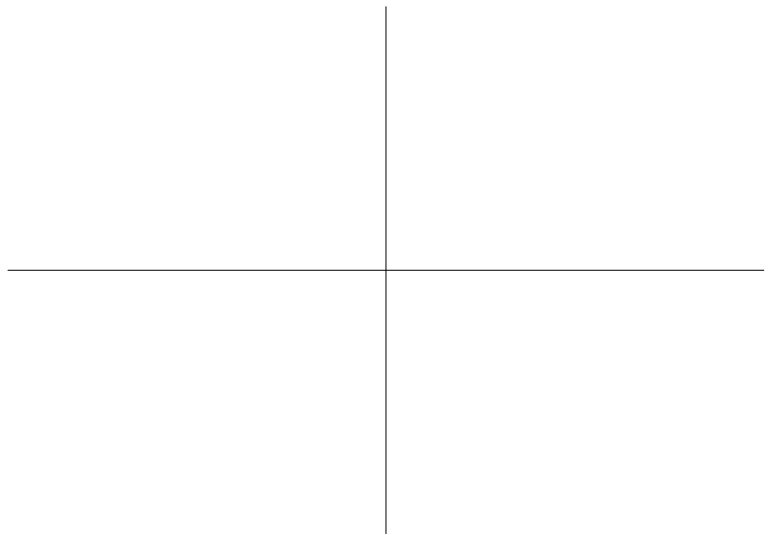
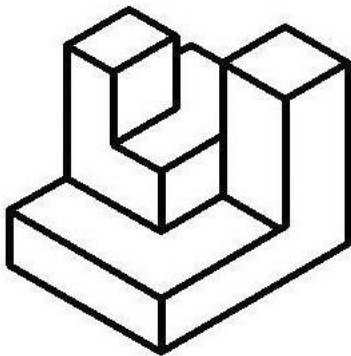
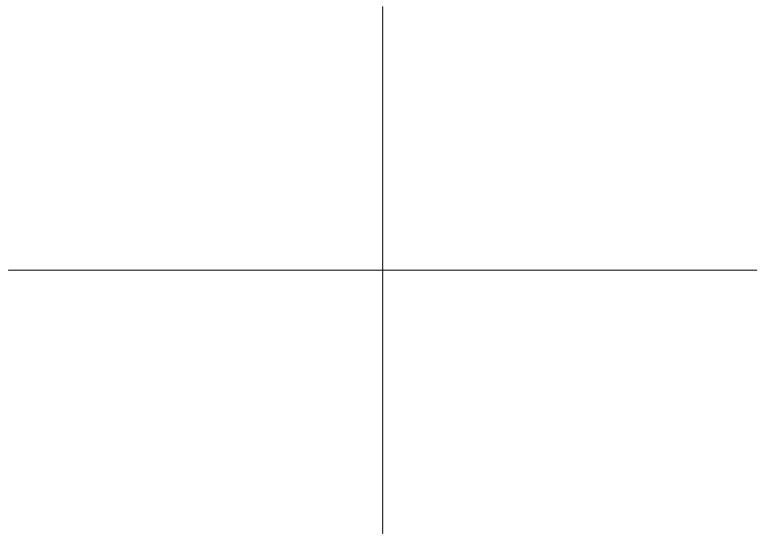
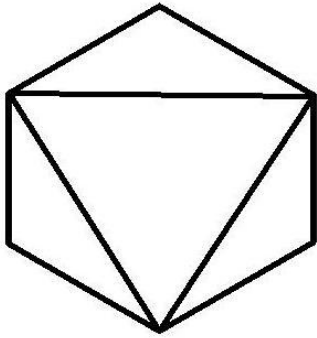

<p style="text-align: center;"><b>SISTEMAS DE REPRESENTACIÓN</b></p>	<p>ALUMNO: .....</p>	<p>V° B°:</p>
<p>TRABAJO PRÁCTICO N° 3</p>	<p>TEMA: <b>VISUALIZACIÓN DE CUERPOS</b></p>	<p>FECHA:</p>

FICHA 3

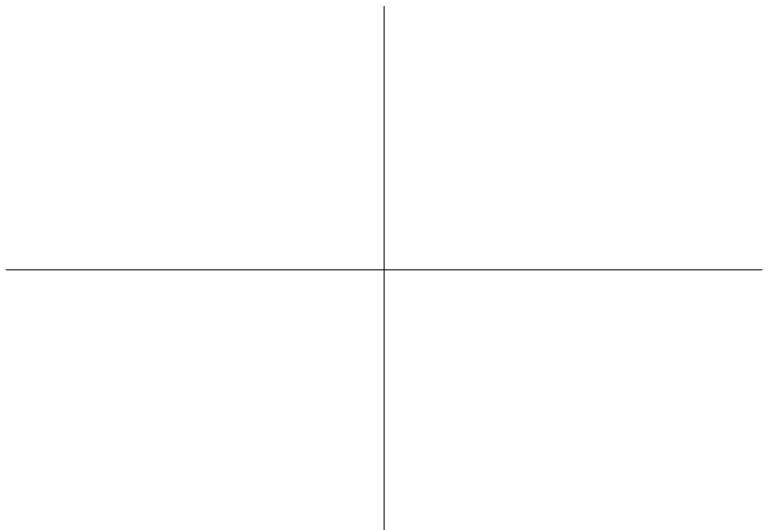
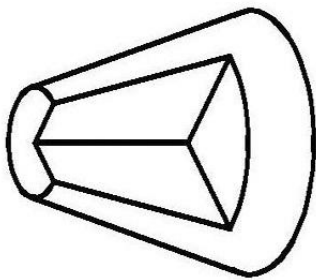
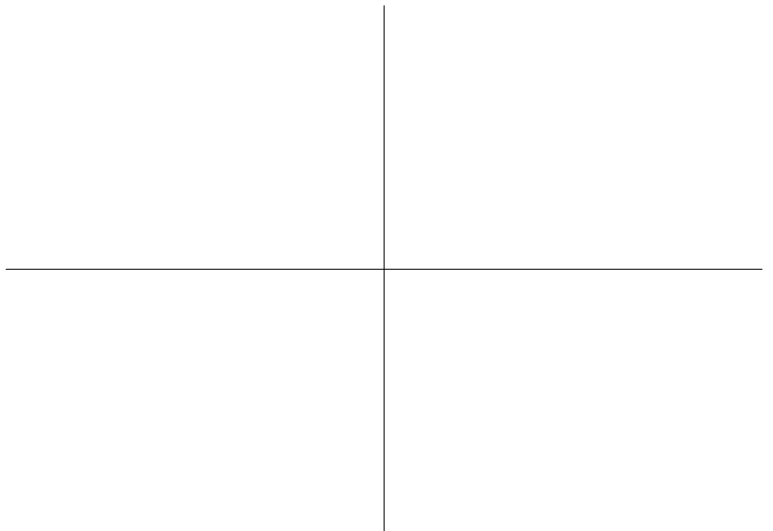
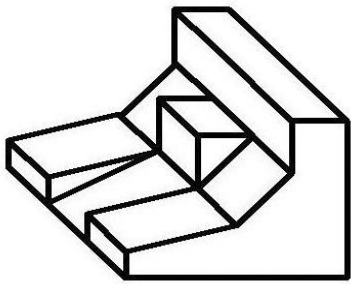
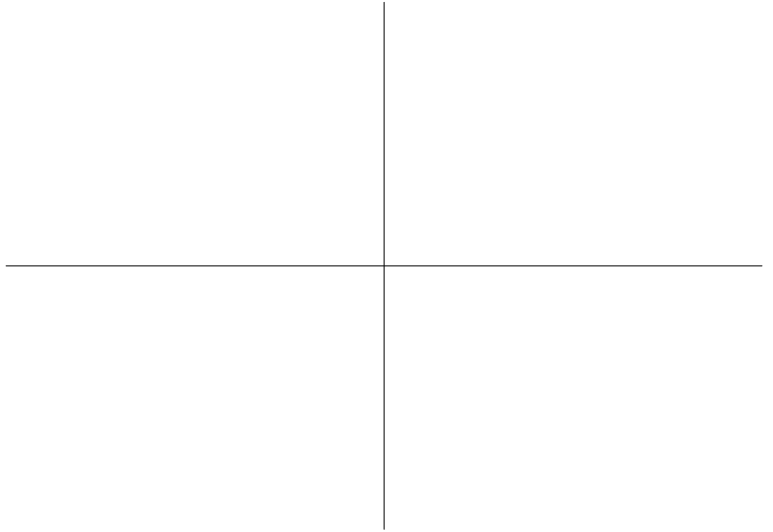
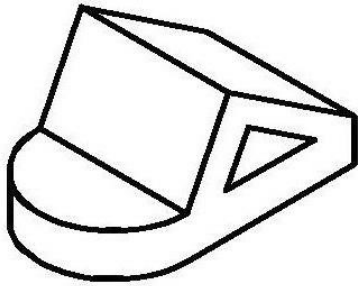

<b>SISTEMAS DE REPRESENTACIÓN</b>	ALUMNO: .....	Vº Bº:
TRABAJO PRÁCTICO Nº 3	TEMA: <b>VISUALIZACIÓN DE CUERPOS</b>	FECHA:

2-A) REALIZAR: CORTE LONGITUDINAL POR EL EJE Y 2 CORTES TRANSVERSALES  
( Acotar, el dibujo está en escala 1:5 )

FICHA 4

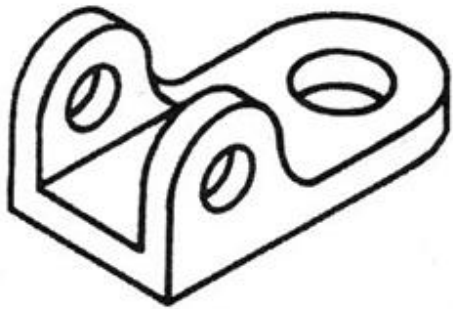

2-B) REALIZAR: CORTE VERTICAL POR EL EJE Y EL CORTE HORIZONTAL INDICADO  
( Acotar, el dibujo está en escala 1:10 )

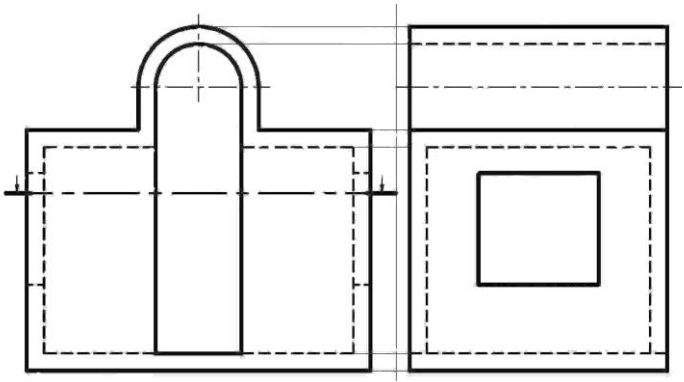

SISTEMAS DE REPRESENTACIÓN	ALUMNO: .....	V° B°:
TRABAJO PRÁCTICO N° 3	TEMA: VISUALIZACIÓN DE CUERPOS	FECHA:

**TERCERA PARTE: PERSPECTIVAS**

3-C) REALIZAR LAS PERSPECTIVAS CABALLERA E ISOMÉTRICA DEL CUERPO DADO

FICHA 5

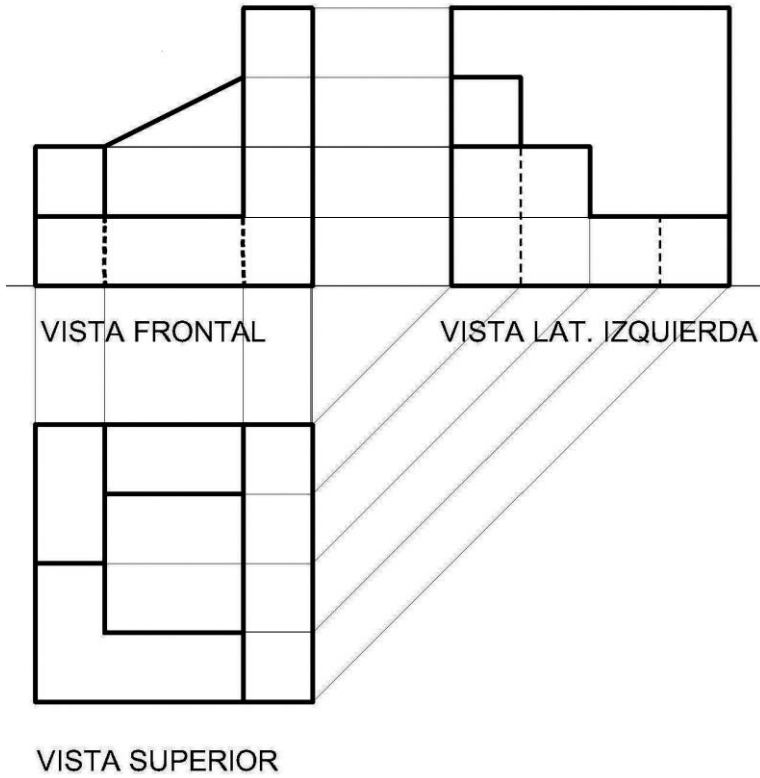

<b>SISTEMAS DE REPRESENTACIÓN</b>	ALUMNO: .....	Vº Bº:
<b>TRABAJO PRÁCTICO Nº 3</b>	TEMA: <b>VISUALIZACIÓN DE CUERPOS</b>	FECHA:

**3-D) REALIZAR : LA VISTA OBLICUA EN VERDADERA MAGNITUD Y LA PERSPECTIVA ISOMÉTRICA**

**FICHA 6**

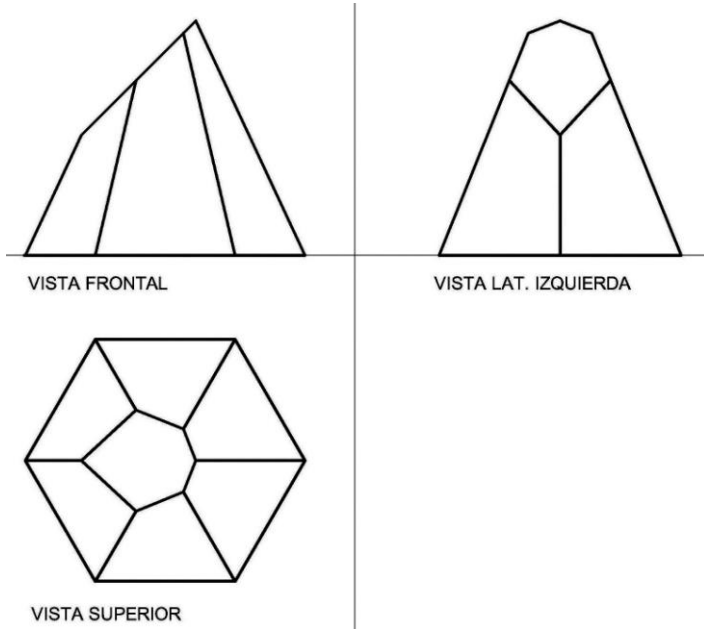

**3-D) REALIZAR : EL CORTE HORIZONTAL INDICADO Y LA PERSPECTIVA ISOMÉTRICA**

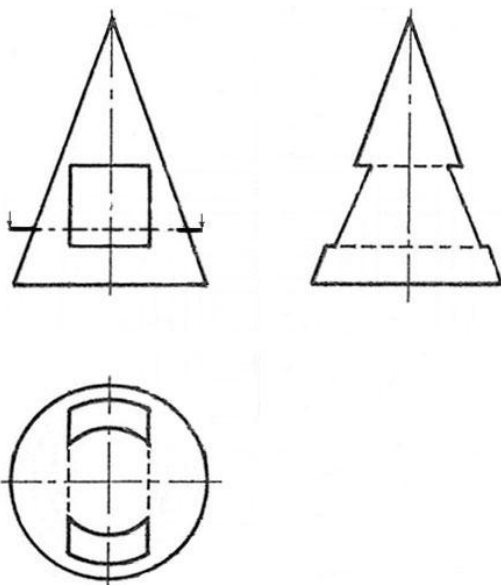

SISTEMAS DE REPRESENTACIÓN	ALUMNO: .....	Vº Bº:
TRABAJO PRÁCTICO Nº 3	TEMA: VISUALIZACIÓN DE CUERPOS	FECHA:

**CUARTA PARTE:  
INTERPRETACIÓN DE UN CUERPO REPRESENTADO EN VISTA ÚNICA EN ESC. 1 : 1**

4-A) REALIZAR: VISTAS SUPERIOR Y LATERAL IZQUIERDA - PERSPECTIVA ISOMÉTRICA  
(Acotar - perspectiva en otra hoja en escala 2:1)

FICHA 7

