

OBRA: CONSTRUCCION VIVIENDA PROTOTIPO OASIS	
UBICACION: MENDOZA	
PROPIETARIO: INSTITUTO PROVINCIAL DE LA VIVIENDA	
DOMICILIO: LAVALLE 92 - CIUDAD - MENDOZA	
FIRMA PROPIETARIO _____	
SUP. CUBIERTA: 55.95 m2 SUP. ALEROS (100%): 12.15 m2 SUP. TOTAL: 68.10 m2	
PLANO DE ARQUITECTURA	Esc 1:50 / 1:100 A1
CROQUIS DE UBICACION:	PROYECTO:
PADRON MUNICIPAL: N. C.	CÁLCULO Y VERIFICACION SISMICA:
VISACION PROYECTO:	DIR. TECNICA Y DIR. DE ESTRUCTURA:
VISACION CALCULO:	CONSTRUCCION:
	APROBACION:

NOTA: LAS VIVIENDAS EN LOTES DE 10m DE ANCHO O MAYOR, DEBEN TENER UN RETIRO DE LA LINEA MUNICIPAL MINIMO DE 3 METROS

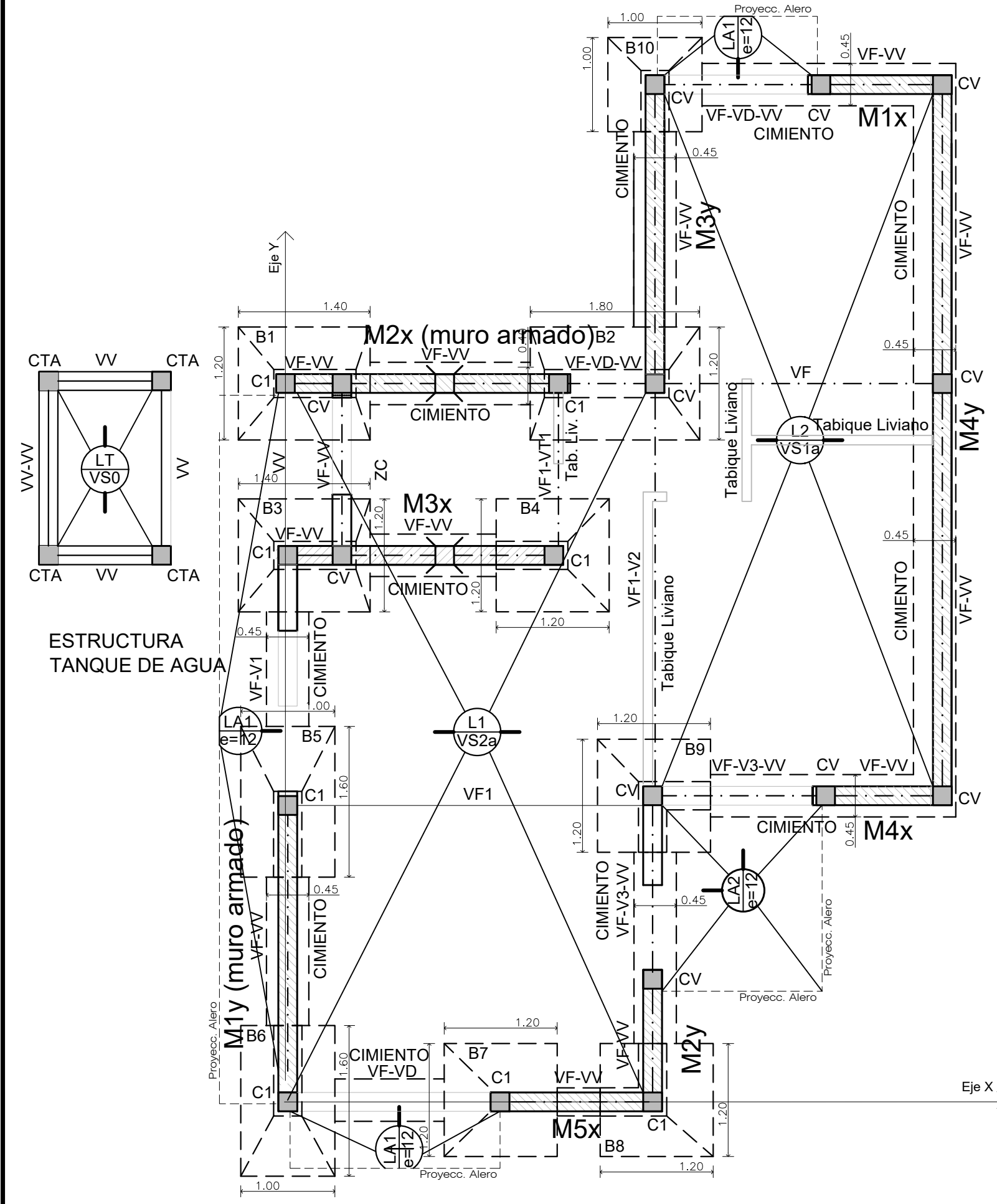

PLANTA DE ESTRUCTURA
COTA DE FUNDACIÓN -0.70m

DETALLE ARMADURAS VIGAS

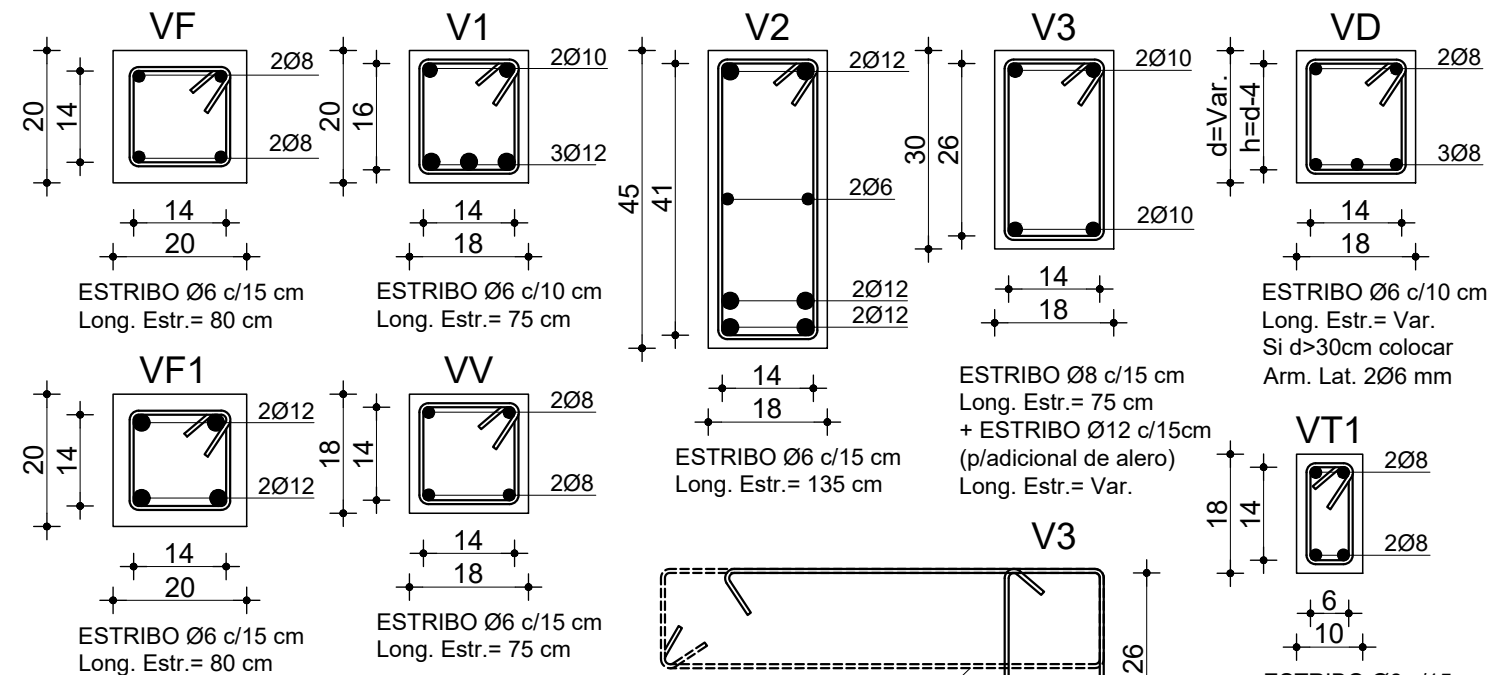

DETALLE ARMADURAS VEREDIN PERIMETRAL

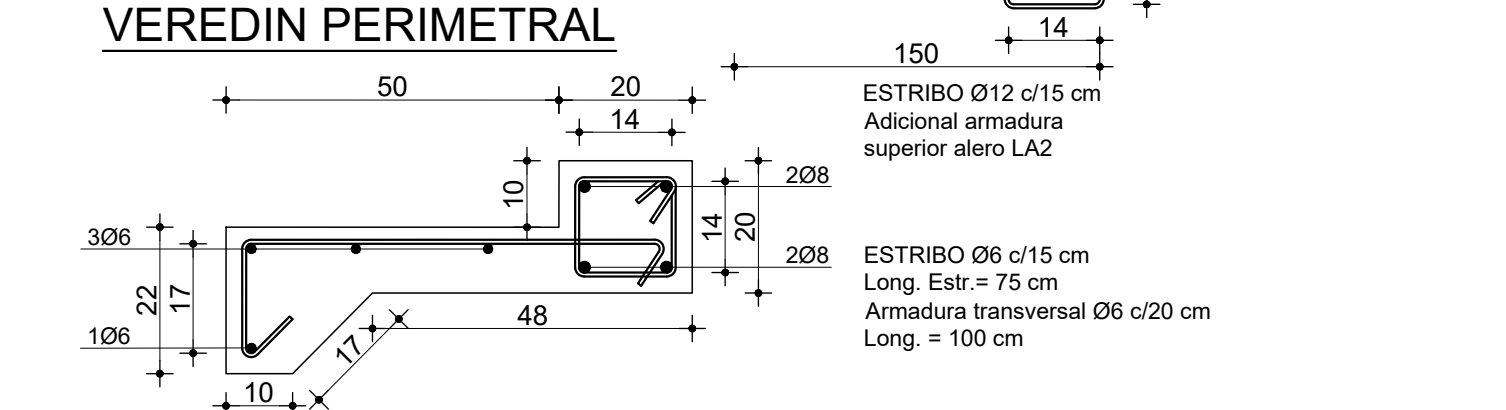

DETALLE ARMADURAS COLUMNAS

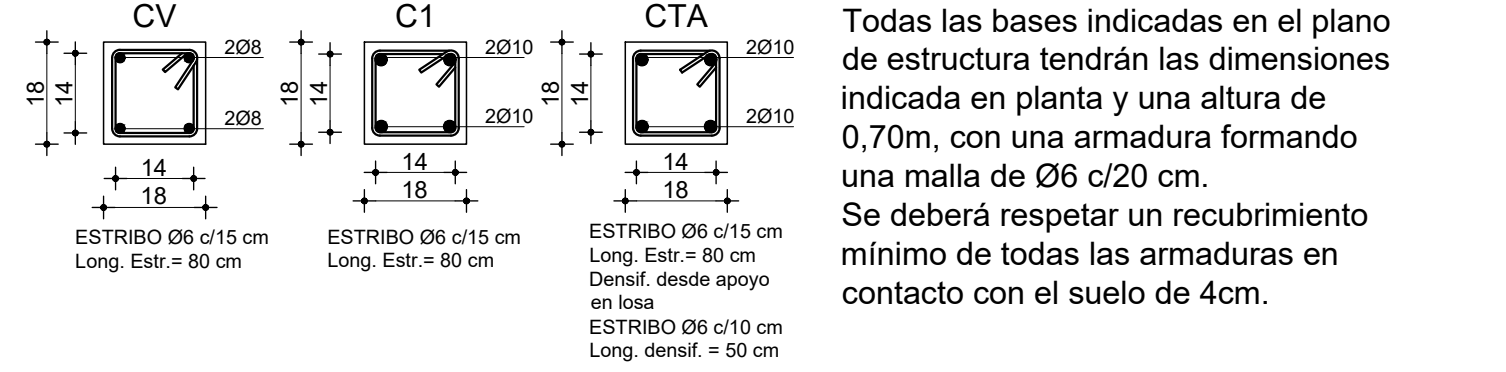

BASES AISLADAS

Todas las bases indicadas en el plano de estructura tendrán las dimensiones indicada en planta y una altura de 0,70m, con una armadura formando una malla de Ø6 c/20 cm. Se deberá respetar un recubrimiento mínimo de todas las armaduras en contacto con el suelo de 4cm.

FUNDACIONES

El sistema de fundaciones propuesto consiste en la ejecución de cimiento corrido de hormigón ciclopeo bajo muros de mampostería indicadas en la planta de estructura y baes aisladas en los extremos de los muros sismo resistentes. Todos los fondos de las excavaciones serán compactadas mecánicamente. La profundidad de las fundaciones será de -0.70 m desde N.T.N. como mínimo y el ancho mínimo corresponde al indicado en la planta de estructura. Bajo el contrapiso se rellenará con material estabilizado o suelo apto para ser compactado en capas de no más de 20 cm. **TODAS LAS FUNDACIONES DEBERÁN SER VERIFICADAS POR LA CONTRATISTA.**

VERIFICACION SÍSMICA

La verificación sísmica se realizó de acuerdo al capítulo 4 del código de Construcciones Sismo Resistentes para la Provincia de Mendoza.

MATERIALES

HORMIGON DE ESTRUCTURA H17 $\beta r = 170 \text{ Kg/cm}^2$ $E = 193785 \text{ Kg/cm}^2$
 HORMIGON CICLOPEO H13 $\beta r = 130 \text{ Kg/cm}^2$ $E = 169461 \text{ Kg/cm}^2$
 ACERO TIPO III ADN 42/50 $\beta s = 4200 \text{ Kg/cm}^2$ $E = 2000000 \text{ Kg/cm}^2$
 MAMPOSTERIA Ladrillón cerámico macizo TIPO B (LCM-B) $E = 24000 \text{ Kg/cm}^2$
 MORTERO TIPO 2 (CEMENTO 1 : CAL 1 : ARENA 5)
 MORTERO TIPO 3 (CEMENTO 1 : ARENA 3) p/ muros armados.
 CEMENTO PORTLAND según normas IRAM

MUROS DE MAMPOSTERIA

Los muros serán de mampostería de ladrillos comunes, de primera calidad, en aparejo "de sogá", bien cocidos y de tamaño uniforme, sus medidas serán de 0,07m de alto x 0,17m de ancho x 0,27m de largo aproximadamente con una tolerancia de variación de estas dimensiones de $\pm 0.5\text{cm}$, estos se colocarán previamente mojados haciéndolos deslizar sobre la mezcla de asiento y oprimiéndolos hasta que la mezcla rebasa las juntas que no deberán superar los 15 mm de espesor. Se deberán descartar los ladrillos deformados o los poco cocidos de tipo rojizos que se desgranar al manipularlos, prefiriéndose los de tipo amarillos de aristas vivas y definidas y con sonido "campanil" al golpe. Los muros M1X y M1Y deberán ser armados colocando los mampuestos con mortero tipo 3 (1 cemento : 3 arena) y armadura longitudinal 2 Ø 6mm cada tres hiladas, anclados en las columnas de encadenado de borde.

ESPECIFICACION DEL HORMIGON

El hormigón a utilizar en las estructuras deberá cumplir con las siguientes características:
 1) Agua de mezclado: deberá cumplir con norma IRAM 1601 y Cap. 6.5 del IC-201
 2) Cemento: deberá cumplir con norma IRAM 50000 y 50001 y lo especificado en IC-201, el contenido mínimo para un asentamiento entre 5 y 9,5 cm y para una resistencia del hormigón H17 será de 320 kg/m3.
 2) Agregados: deberán cumplir con las normas IRAM 1512 y 1531 y Cap. 6.3. del IC-201, tendrán granulometrías continuas y el tamaño máximo del agrgado grueso será:

- $\frac{1}{6}$ de la menor dimension lineal del elemento estructural,
 - $\frac{1}{3}$ del espesor de la losa,
 - $\frac{3}{4}$ de la separación mínima entre armaduras,
 - $\frac{3}{4}$ del recubrimiento libre o
 - $\frac{2}{3}$ de la separación mínima entre barras para columnas.
- 3) Relación agua-cemento: en ningún caso excederá el valor de 0.5
 4) Curado: se procederá al mojado durante los primeros 8 días y se tomarán las precauciones necesarias en caso de heladas.
 4) Desencofrado: los moldes y puntales deberán ser retirados con precaución y deberá esperarse el tiempo necesario para que los elementos estructurales adquieran resistencia para soportar su peso propio y otras cargas a las que pueda estar sometido. Se deberán respetar los siguientes plazos mínimos:
 Laterales de vigas y columnas 4 días
 Retiro parcial de puntales en losas y vigas 7 días
 Fondo de losas macizas 15 días
 Remoción de puntales en losas alivianadas 21 días
 Los puntales de seguridad que debieran quedar, permanecerán el tiempo que la Dirección de Obra considere necesario.

ANALISIS DE CARGAS

LOSA MACIZA DE HºAº LA1 - LA2
 Peso propio losa maciza espesor 12 cm 300 Kg/m²
 Mortero alivianado con poliestireno expandido 80 Kg/m²
 Membrana asfáltica con lámina de aluminio 5 Kg/m²
 $p = 385 \text{ Kg/m}^2$
 Sobrecarga accidental inaccesible 100 Kg/m²
 $q = 485 \text{ Kg/m}^2$

LOSA CERAMICA ALIVIANADA L1 - L2
 Peso propio losa alivianada 250 Kg/m²
 Mortero alivianado con poliestireno expandido 80 Kg/m²
 Membrana asfáltica con lámina de aluminio 5 Kg/m²
 Cielorraso yeso aplicado 25 Kg/m²
 $p = 360 \text{ Kg/m}^2$
 Sobrecarga accidental inaccesible 100 Kg/m²
 $q = 460 \text{ Kg/m}^2$

LOSA TANQUE DE AGUA LT
 Peso propio losa 300 Kg/m²
 Membrana asfáltica con lámina de aluminio 5 Kg/m²
 Cielorraso aplicado 25 Kg/m²
 Peso tanque de agua 850 litros 915 Kg/m²
 $p = 1195 \text{ Kg/m}^2$
 Sobrecarga accidental inaccesible 100 Kg/m²
 $q = 1295 \text{ Kg/m}^2$

LOSAS MACIZAS

LOSA LA1
 LOSA MACIZA ALERO ESPESOR 12 cm
 ARMADURA PRINCIPAL SUPERIOR Ø6 c/20 cm
 ARMADURA DE REPARTICION Ø6 c/20 cm
 ARMADURA INFERIOR MALLA Ø6 c/20 cm
 La armadura Ø6 superior e inferior será cerrada en la dirección perpendicular al apoyo del alero.
LOSA LA2
 LOSA MACIZA ALERO ESPESOR 12 cm
 ARMADURA PRINCIPAL SUPERIOR 1Ø8+1Ø12 c/15 cm
 ARMADURA DE REPARTICION 1Ø8+1Ø12 c/15 cm
 ARMADURA INFERIOR MALLA Ø8 c/15 cm
 La armadura Ø8 superior e inferior será cerrada en las dos direcciones perpendiculares al apoyo del alero. La armadura superior Ø12 se colocará como adicional con una longitud mínima de 150 cm en ambos lados.

LOSAS ALIVIANADAS

LOSA L1
 LOSA CERAMICA ALIVIANADA TIPO PREAR VIGUETA SIMPLE SERIE 2a
 ARMADURA DE REPARTICION Ø6 c/20 cm
LOSA L2
 LOSA CERAMICA ALIVIANADA TIPO PREAR VIGUETA SIMPLE SERIE 1a
 ARMADURA DE REPARTICION Ø6 c/20 cm
LOSA LTA
 LOSA CERAMICA ALIVIANADA TIPO PREAR VIGUETA SIMPLE SERIE 0
 ARMADURA DE REPARTICION Ø6 c/20 cm

OBRA: **CONSTRUCCION VIVIENDA OASIS BARRIO**
 UBICACION: **Calle**
 PROPIETARIO: **INSTITUTO PROVINCIAL DE LA VIVIENDA**
 DOMICILIO: **LAVALLE 92 - CIUDAD - MENDOZA**

FIRMA PROPIETARIO

PLANO DE ESTRUCTURA Esc 1:50 E1

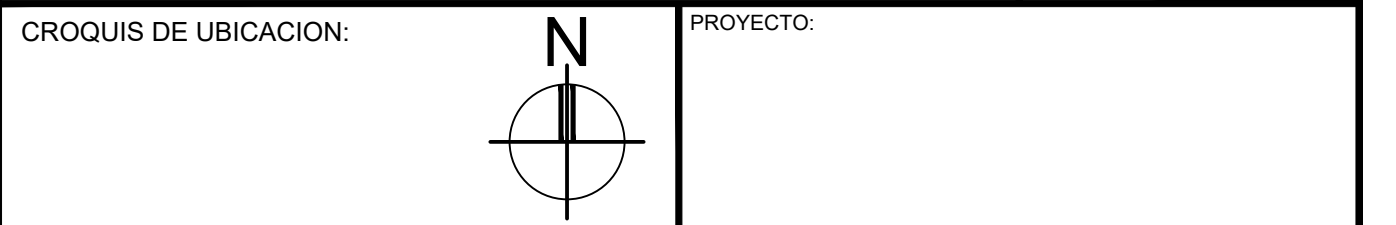

CROQUIS DE UBICACION:	PROYECTO:
CÁLCULO Y VERIFICACION SISMICA:	
DIR. TECNICA Y DIR. DE ESTRUCTURA:	
CONSTRUCCION:	
PADRON MUNICIPAL: N. C.:	
VISACION PROYECTO:	APROBACION:
VISACION CALCULO:	

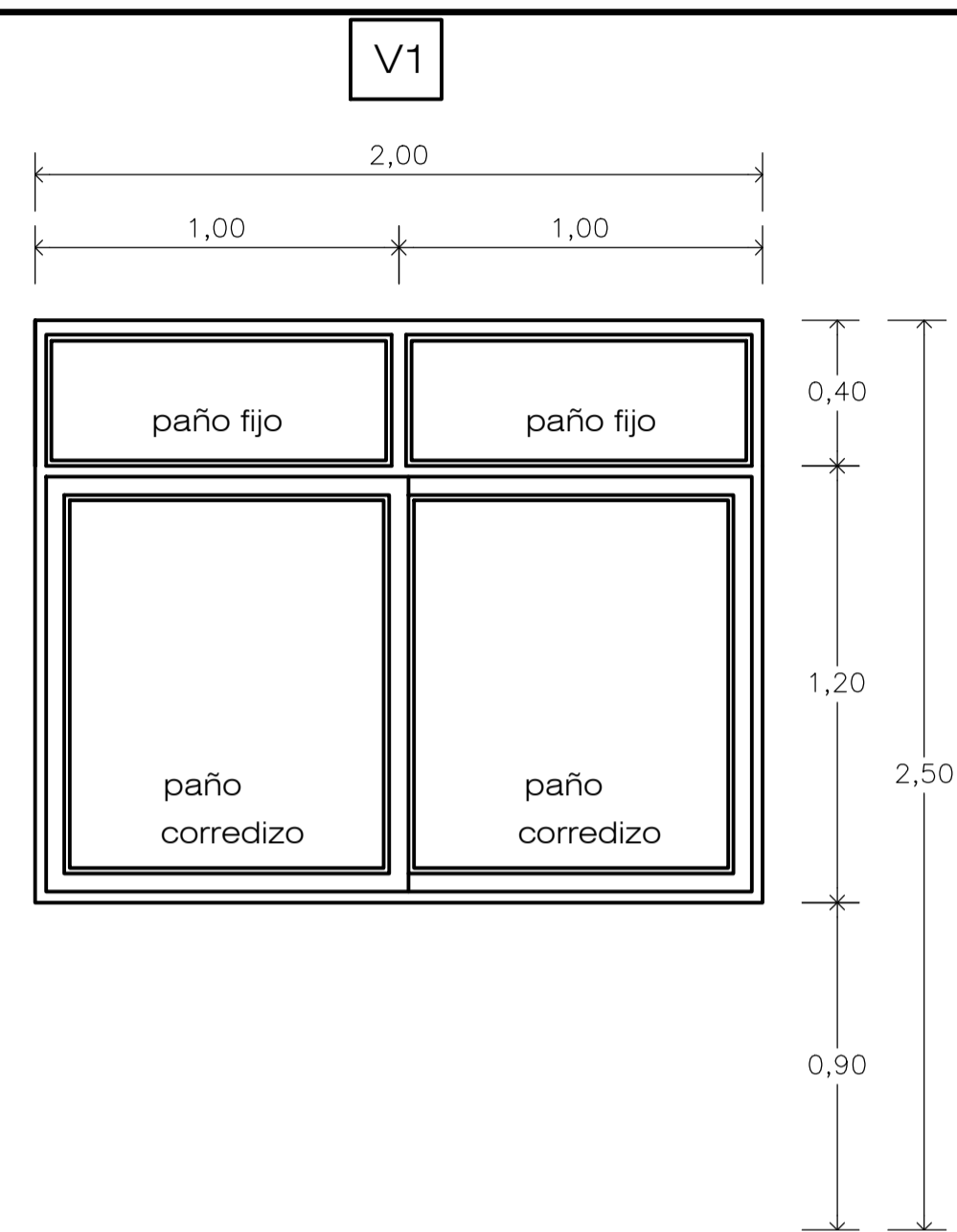

VENTANA CORREDIZA
Carpintería aluminio

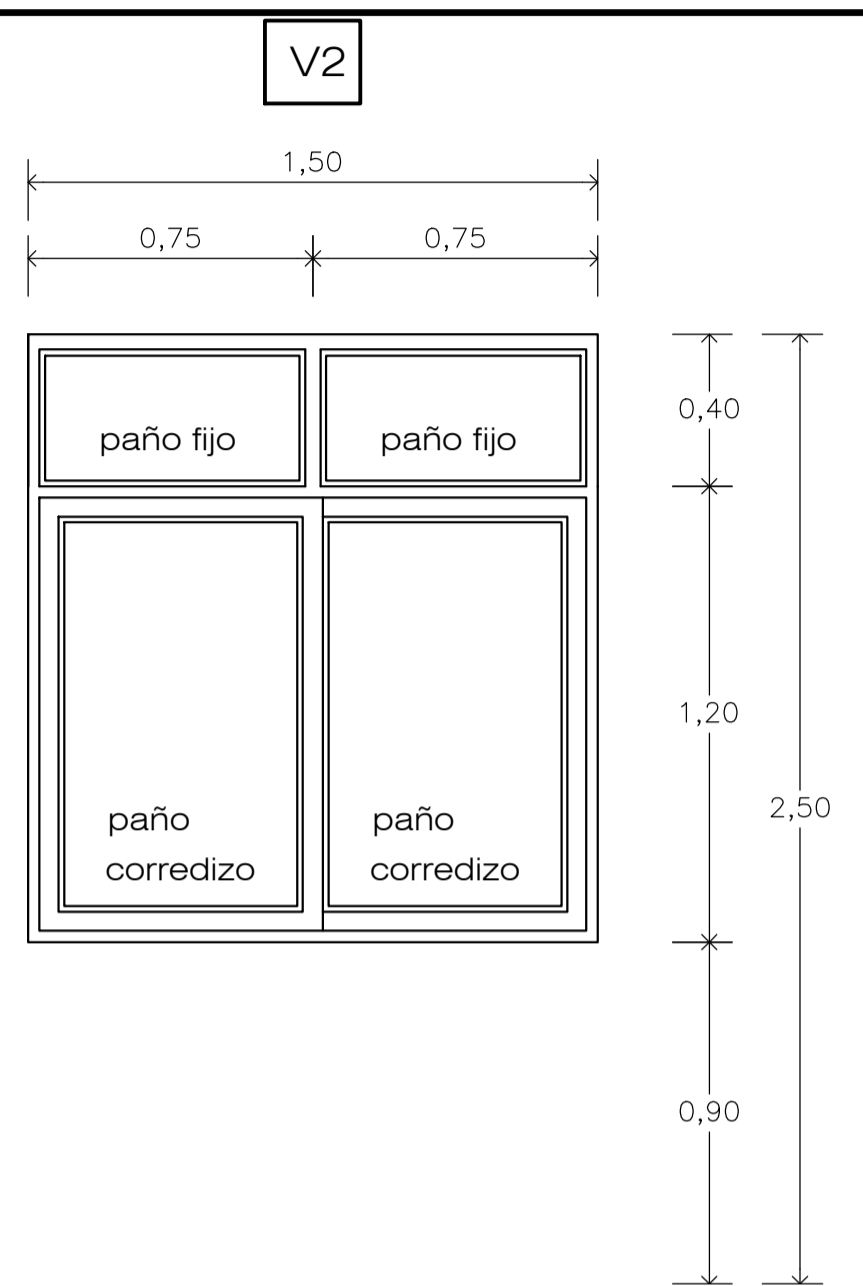

VENTANA CORREDIZA
Carpintería aluminio

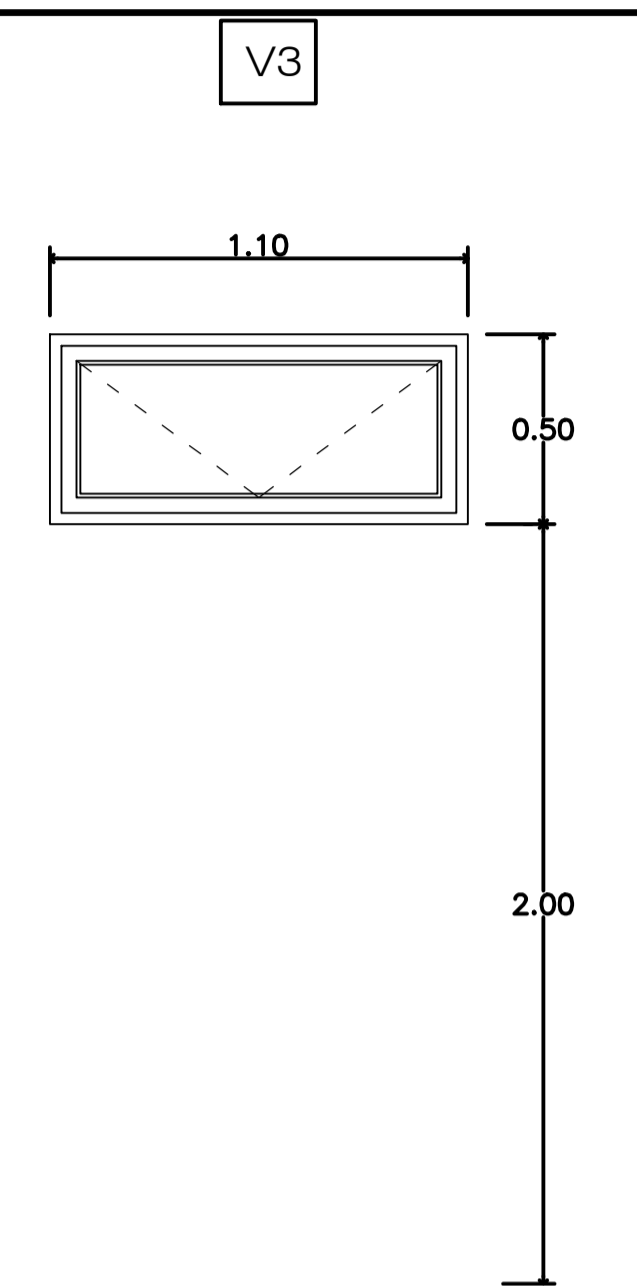

VENTANA BANDEROLA
carpintería de aluminio

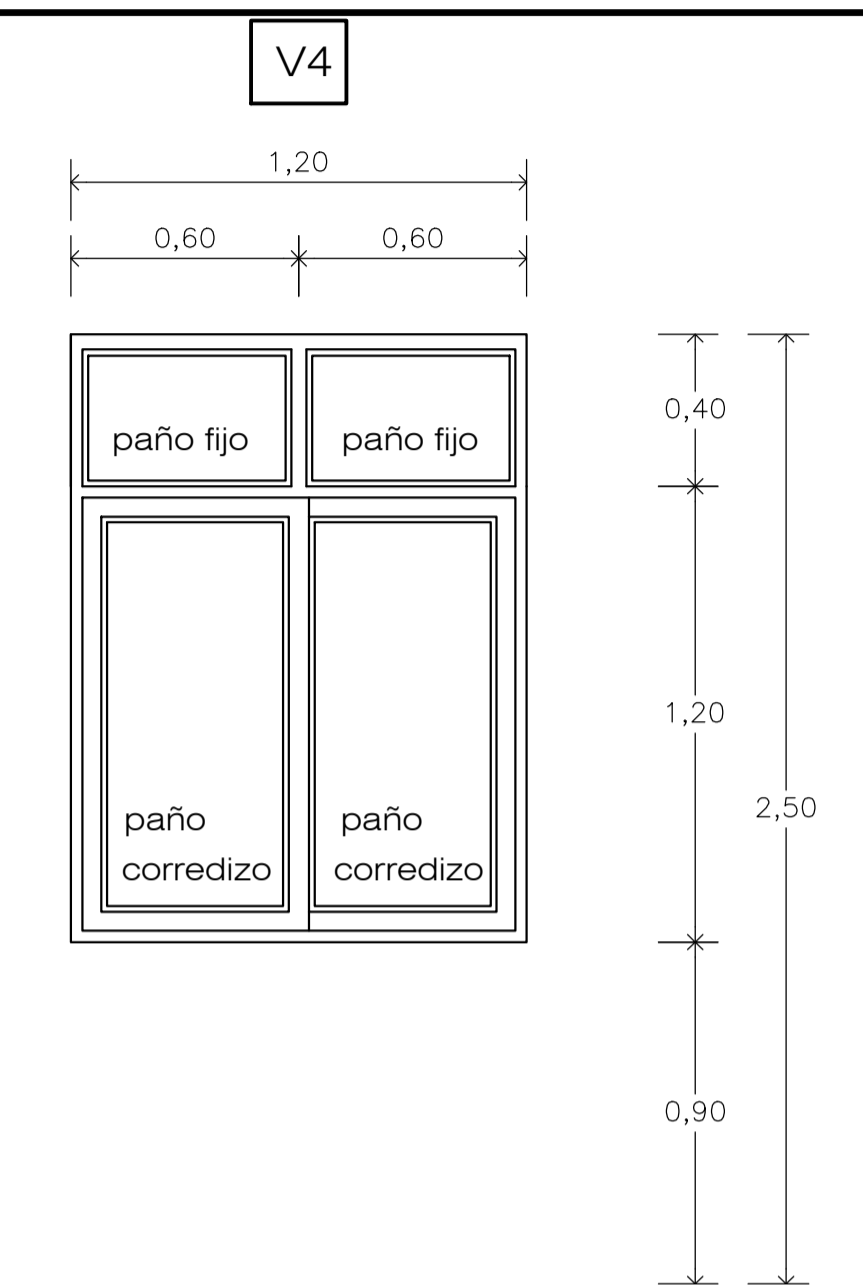

VENTANA CORREDIZA
Carpintería aluminio

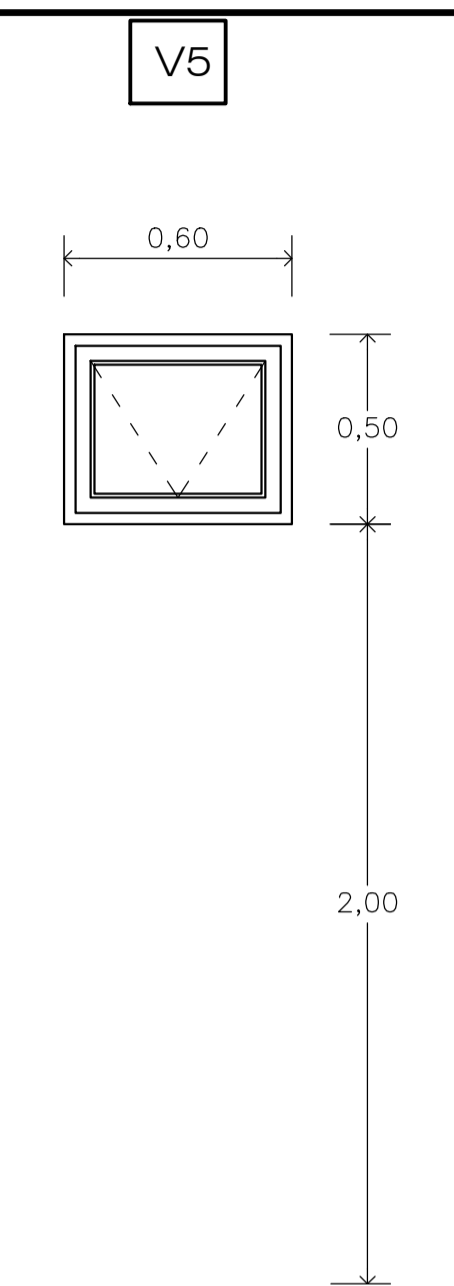

VENTANA BANDEROLA
carpintería de aluminio

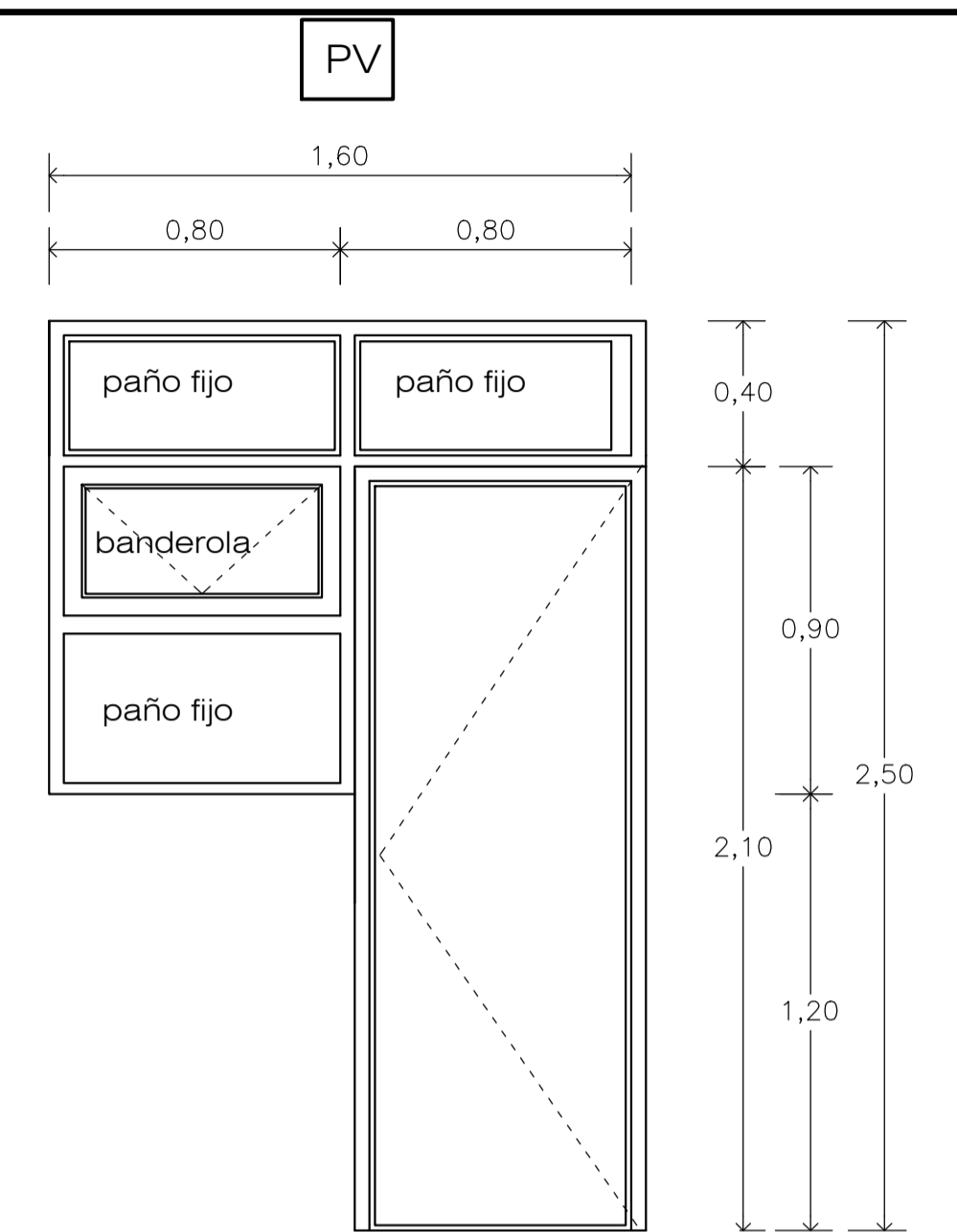

VENTANA Y PUERTA DE COCINA
marco de chapa / hoja de chapa inyectada

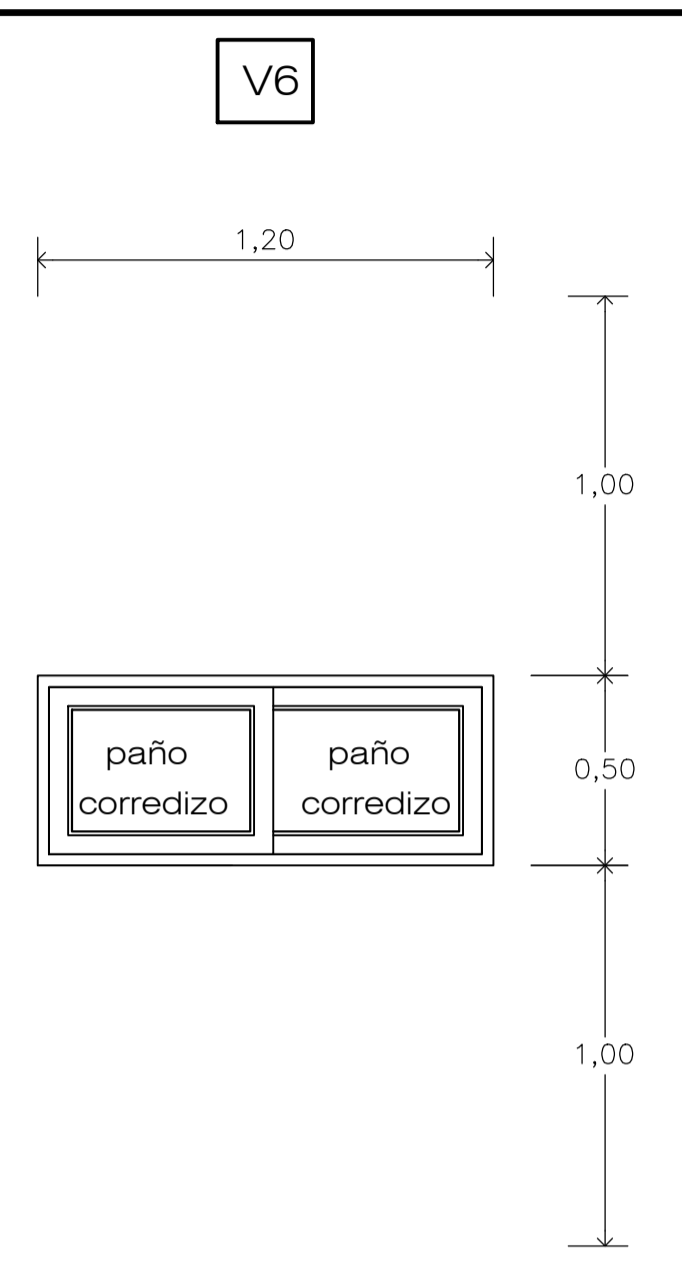

VENTANA CORREDIZA
carpintería aluminio

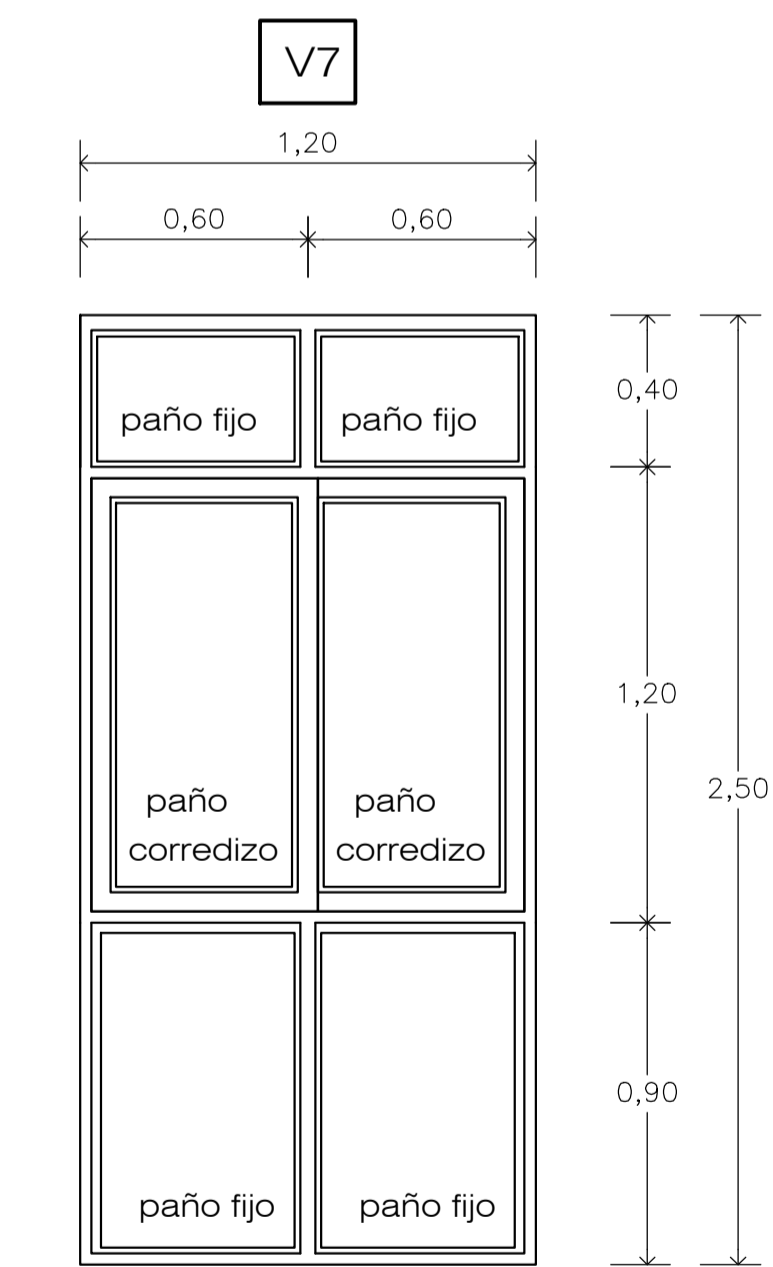

PAÑO FIJO Y VENTANA CORREDIZA
carpintería aluminio

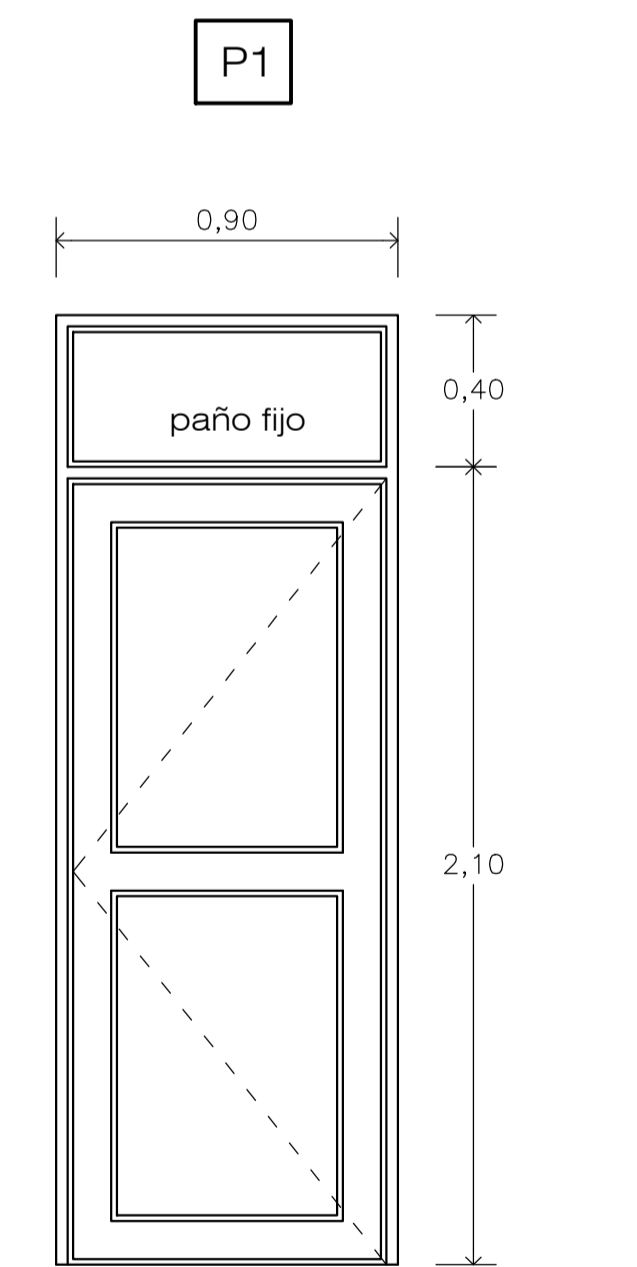

PUERTA DE ABRIR
carpintería marco metálico - hoja de chapa inyect

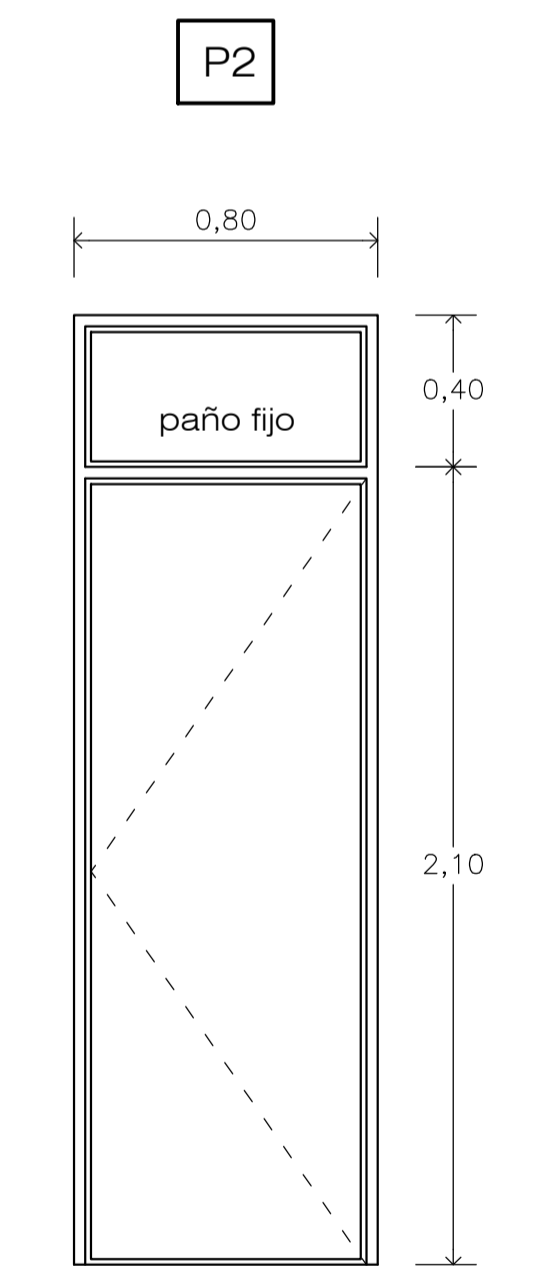

PUERTA DE ABRIR
carpintería marco metálico / hoja placa en mdf

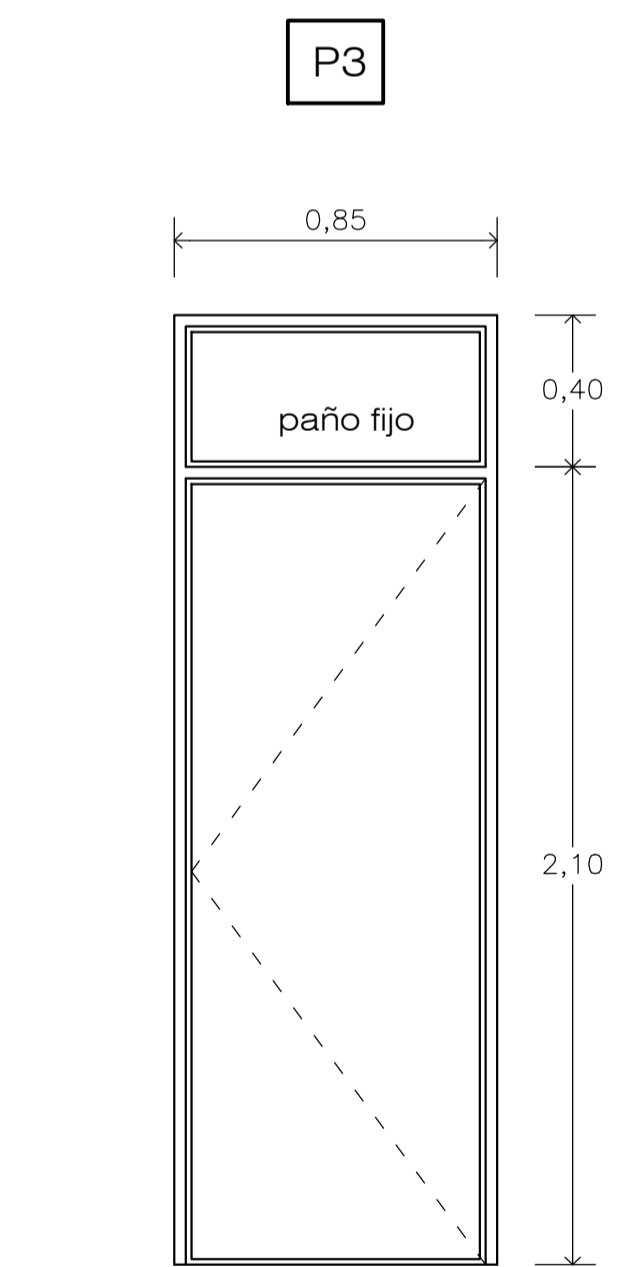

PUERTA DE ABRIR
carpintería marco metálico / hoja chapa inyect.

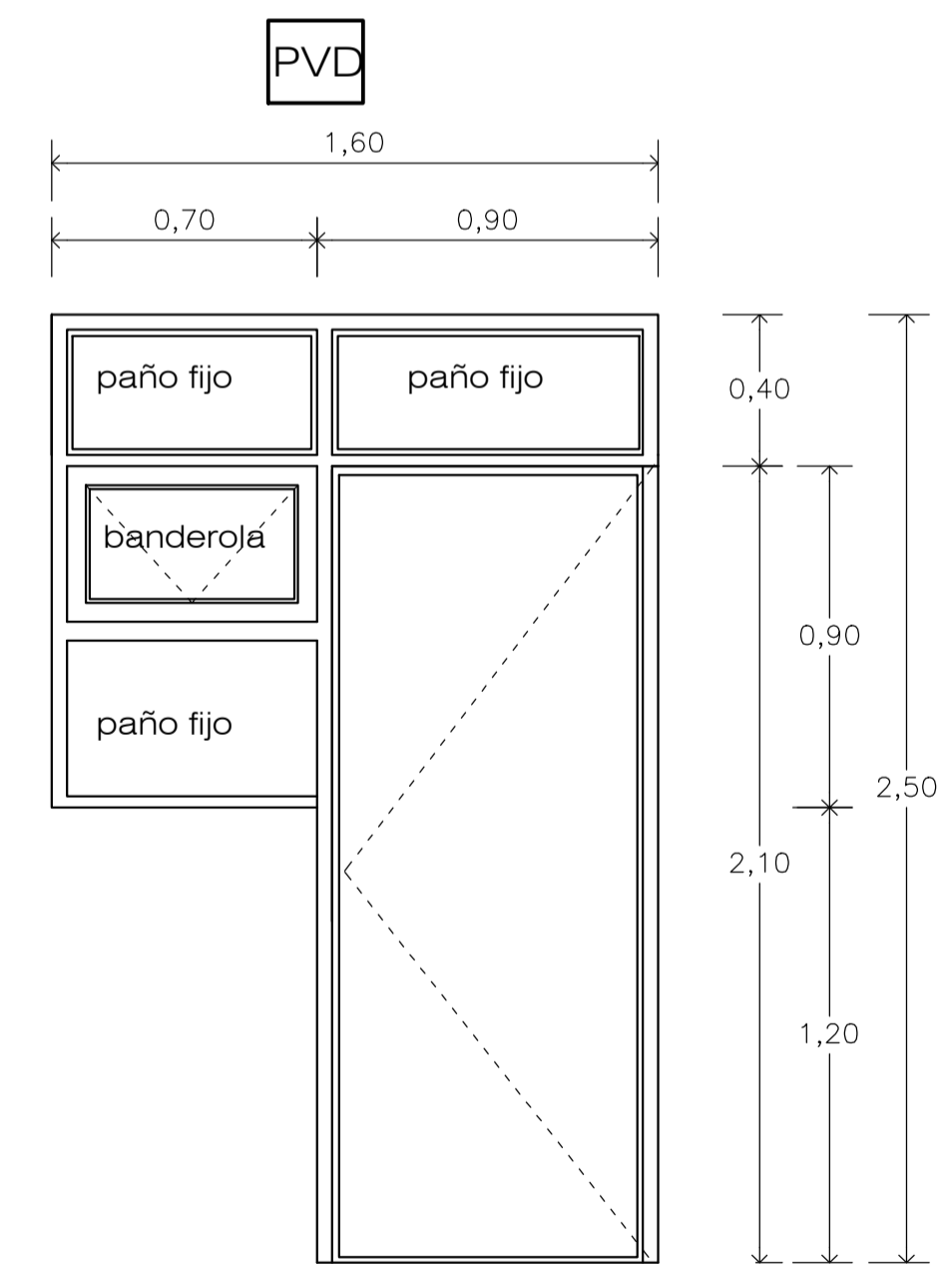

VENTANA Y PUERTA DE COCINA
marco de chapa / hoja de chapa inyectada

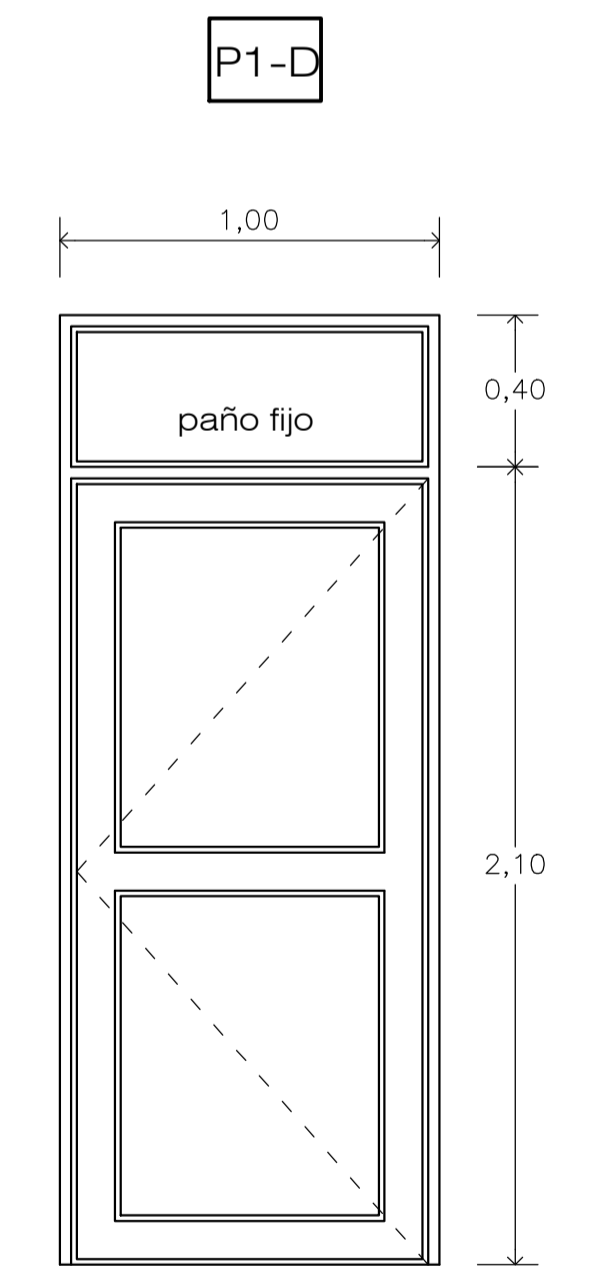

PUERTA DE ABRIR
carpintería marco metálico - hoja de chapa inyect

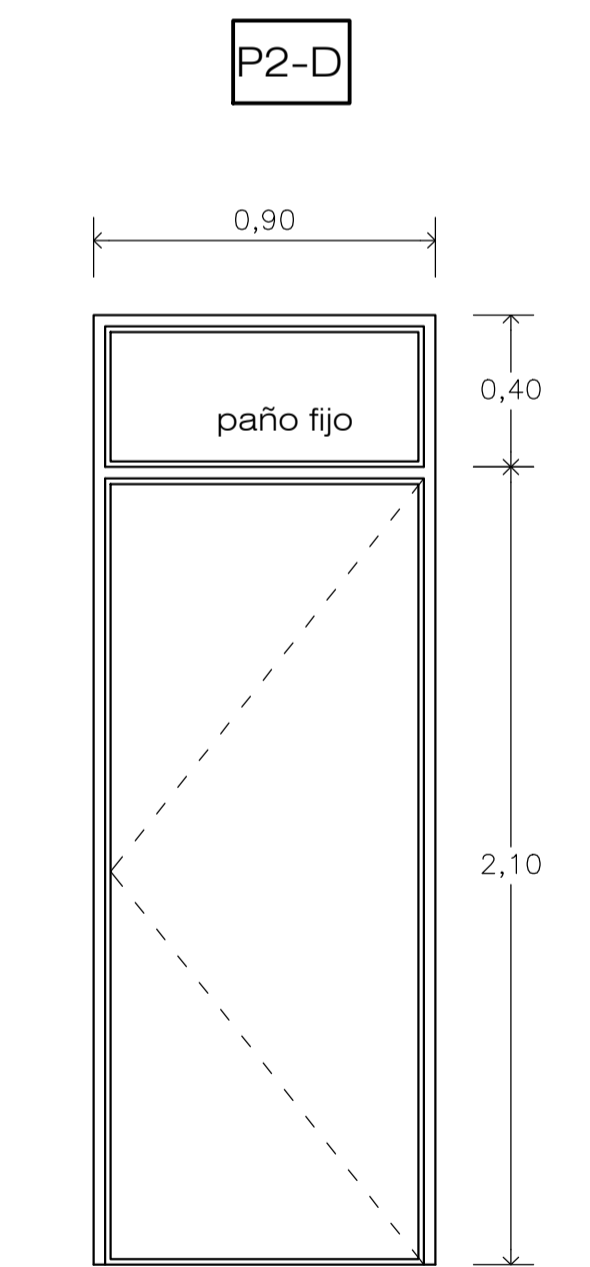

PUERTA DE ABRIR
carpintería marco metálico / hoja placa en mdf

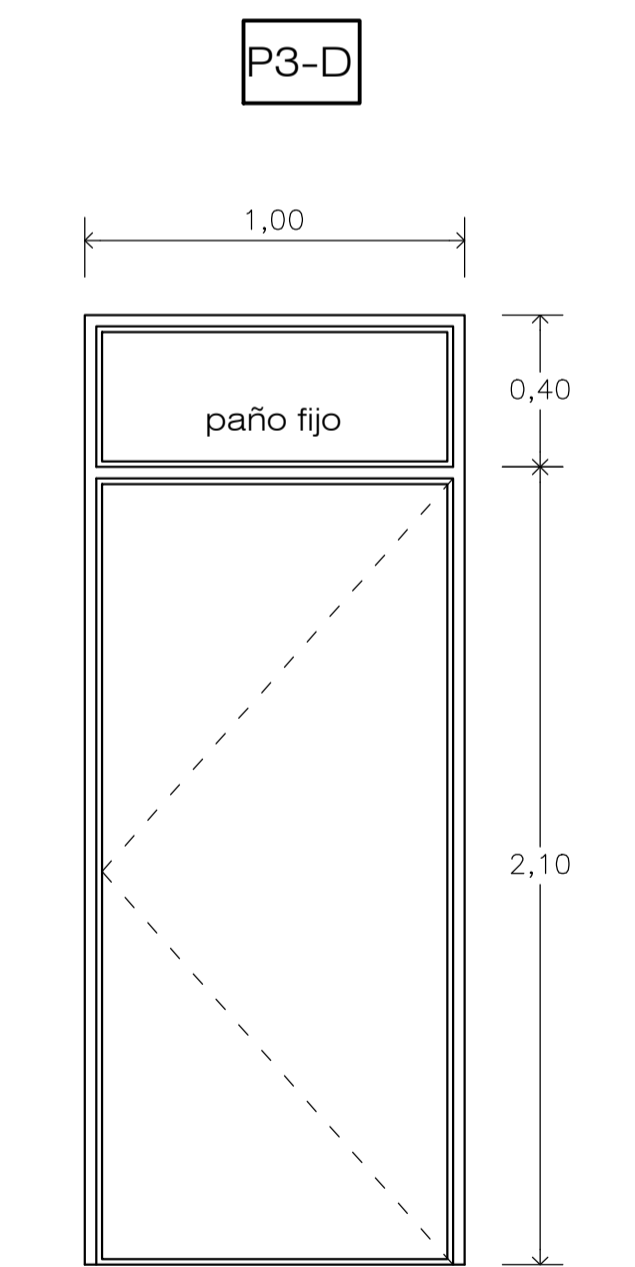

PUERTA DE ABRIR
carpintería marco metálico / hoja placa en mdf

OBRA: **CONSTRUCCION VIVIENDA PROTOTIPO OASIS**
 UBICACION: **MENDOZA**
 PROPIETARIO: **INSTITUTO PROVINCIAL DE LA VIVIENDA**
 DOMICILIO: **LAVALLE 92 - CIUDAD - MENDOZA**

 FIRMA PROPIETARIO

PLANO DE CARPINTERÍA		Esc 1:25 C1
CROQUIS DE UBICACION:		PROYECTO:
		CÁLCULO Y VERIFICACION SISMICA:
		DIR. TECNICA Y DIR. DE ESTRUCTURA:
		CONSTRUCCION:
PADRON MUNICIPAL: N. C.:		APROBACION:
VISACION PROYECTO:		
VISACION CALCULO:		

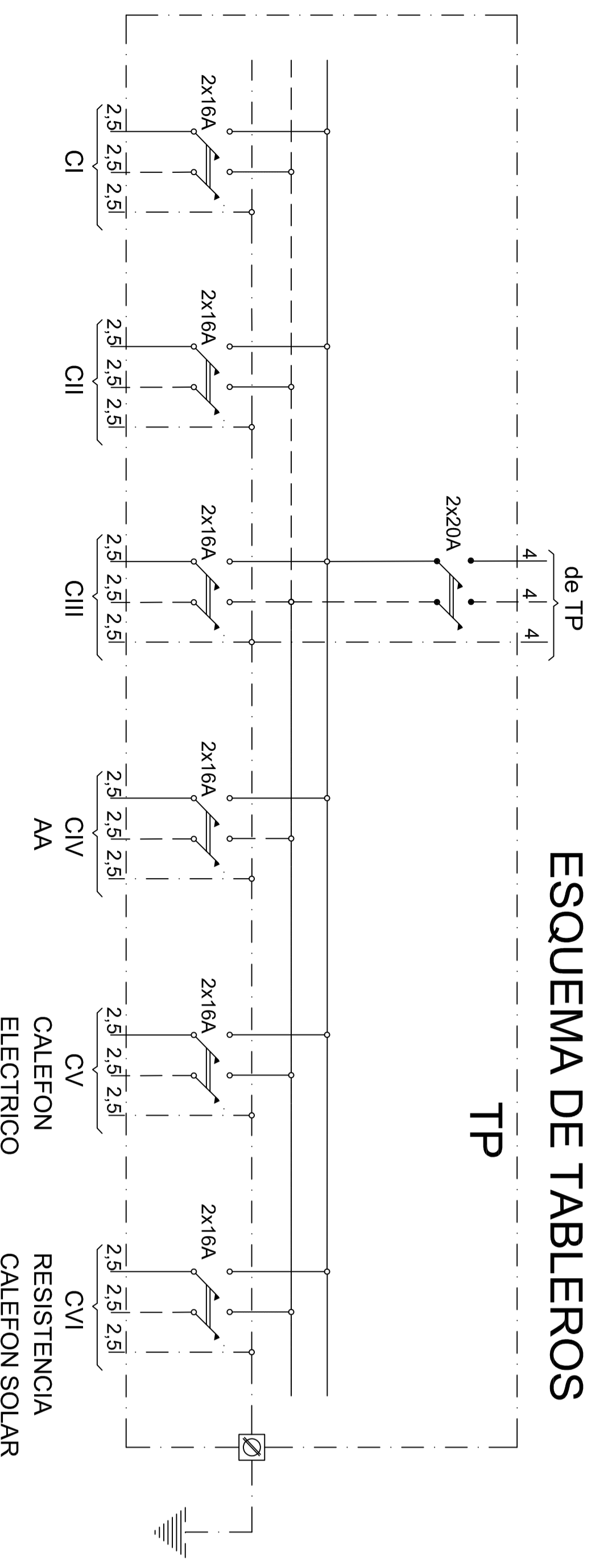

ESQUEMA DE TABLEROS

TP

COMPUTO DE BOCAS

ARTEFACTOS	Cheq I	Cheq II	Cheq III	Cheq IV	Cheq V	TOTAL
TOMAS	3	6	4	1	1	15
LUCES	3	6	2	-	-	11
TOTAL BOCAS	6	12	6	1	1	26

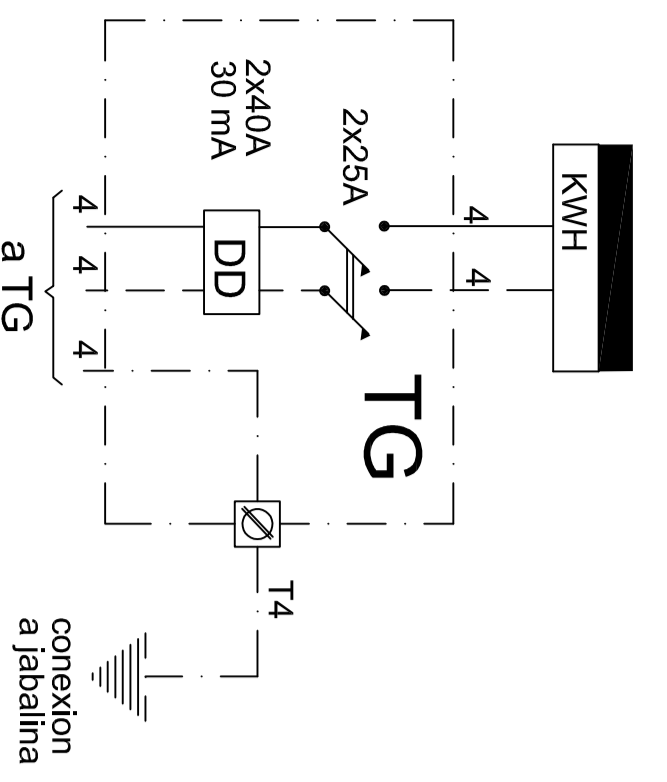

conexión a tierra

CALCULO DE POTENCIA
11 lucas x 100w= 1100W
15 tomas x 150w= 2250W

Potencia = 3350W
Potencia total 100%= 3000W
Potencia al 35%= 123W
Potencia total= 3123W

DETALLE CABLE SUPERPANO

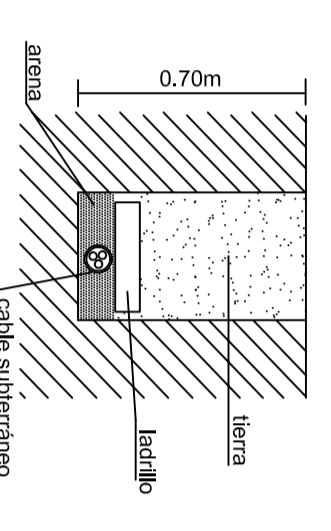

DETALLE PUESTA A TIERRA

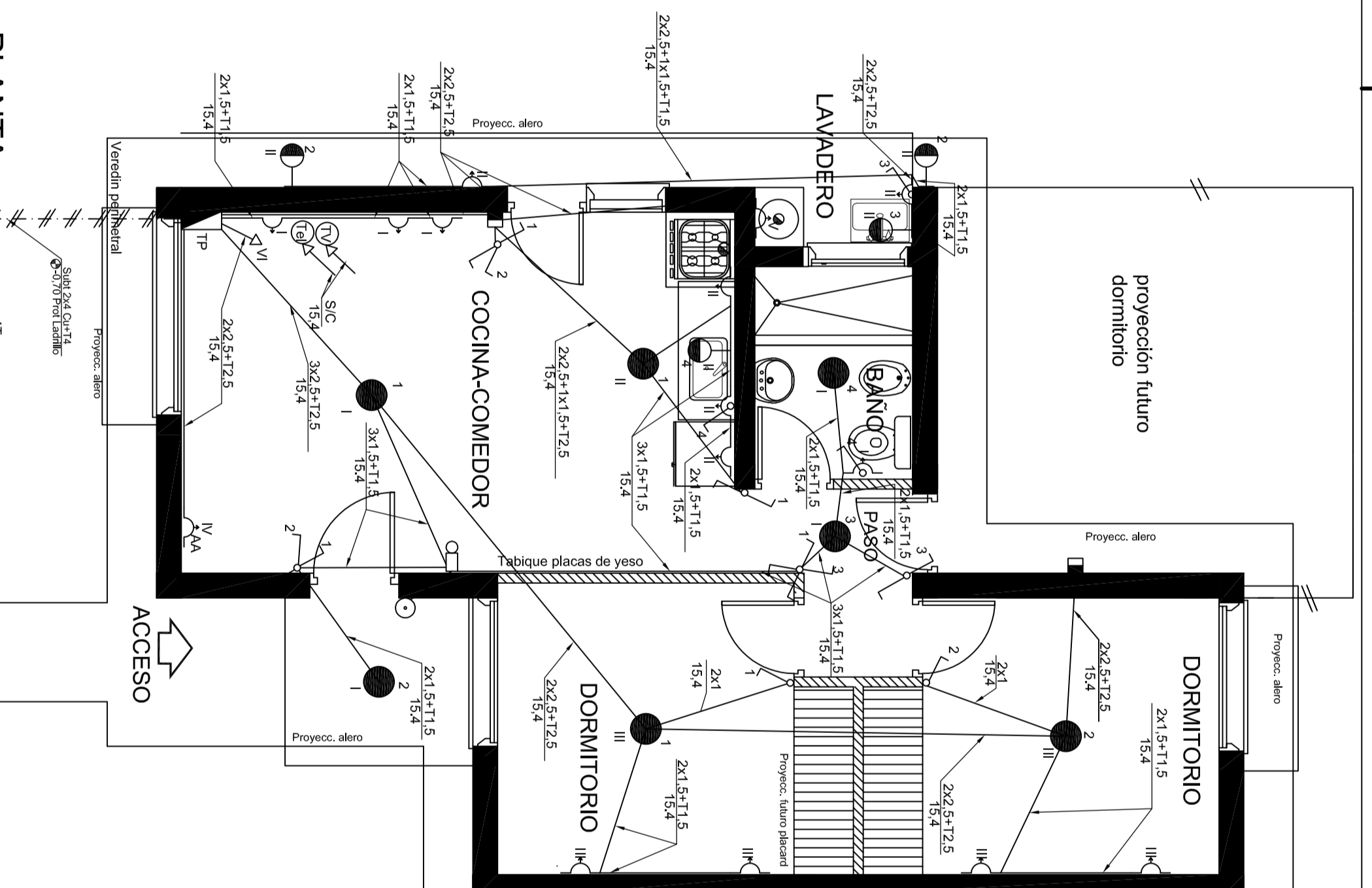
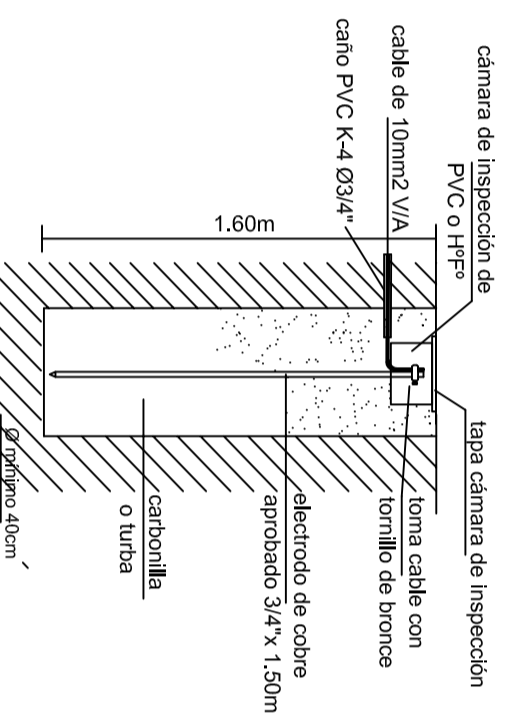

INSTALACION ELECTRICA

OBRA: NUEVA
TIPO: CANTINA DE PVC EMBUTIDA
DESTINO: VIVIENDA UNIFAMILIAR
PROPIETARIO :
UBICADA EN :

EXEJE N°:

CROQUIS DE UBICACION

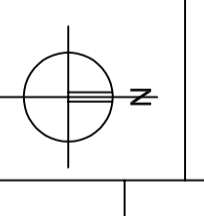

FRMA DEL PROPIETARIO

DIRECCION TECNICA OBRA CIVIL:

MAE: PROYECTO: CHE: A

MAE: CALCULO: CHE: A

MAE: DIRECCION TECNICA: CHE: A

MAE: EJECUCION: CHE: A

V° B° CONSTRUCCION

V° B° OFICINA TECNICA ELECTROMECANICA VISACION

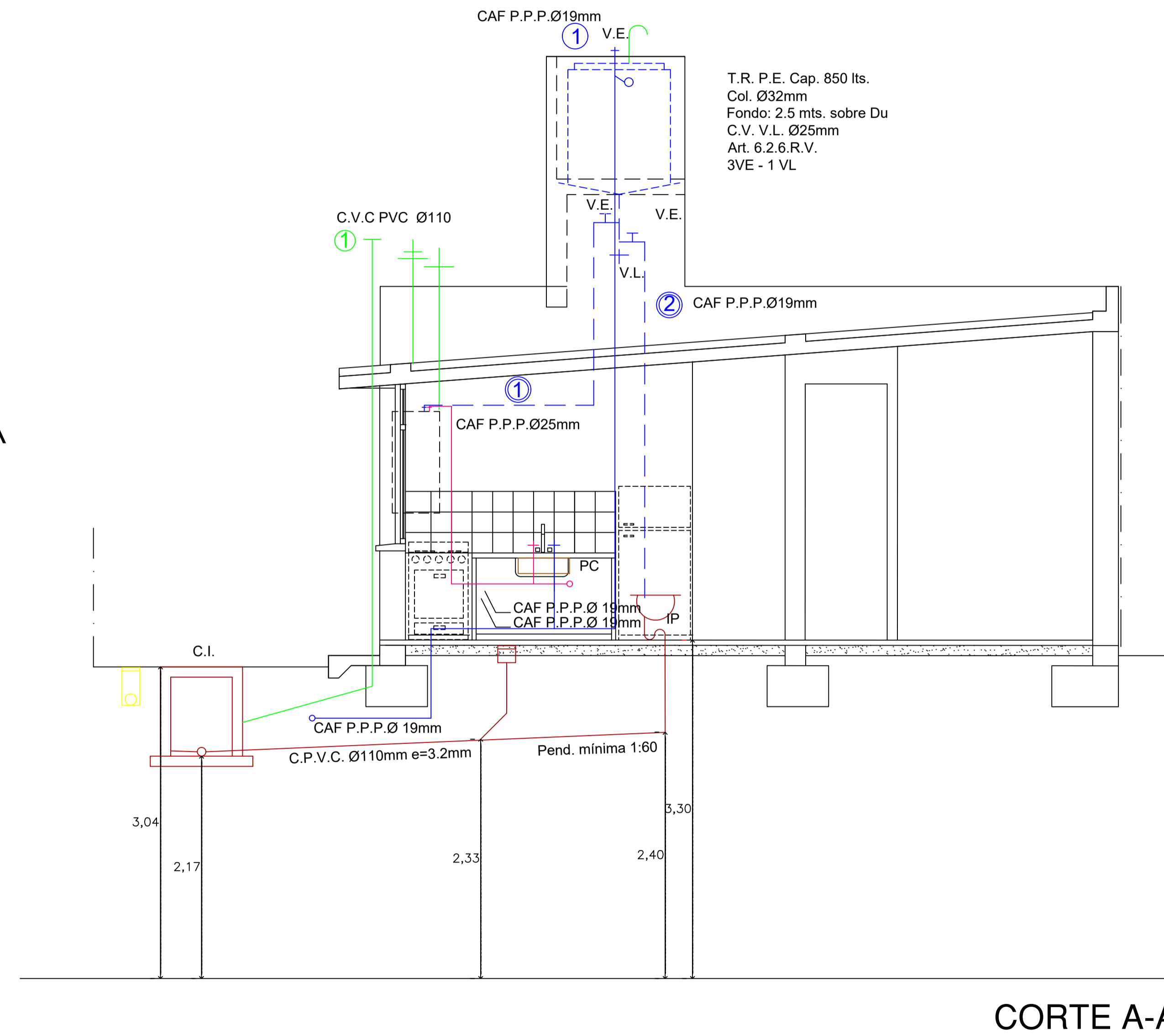
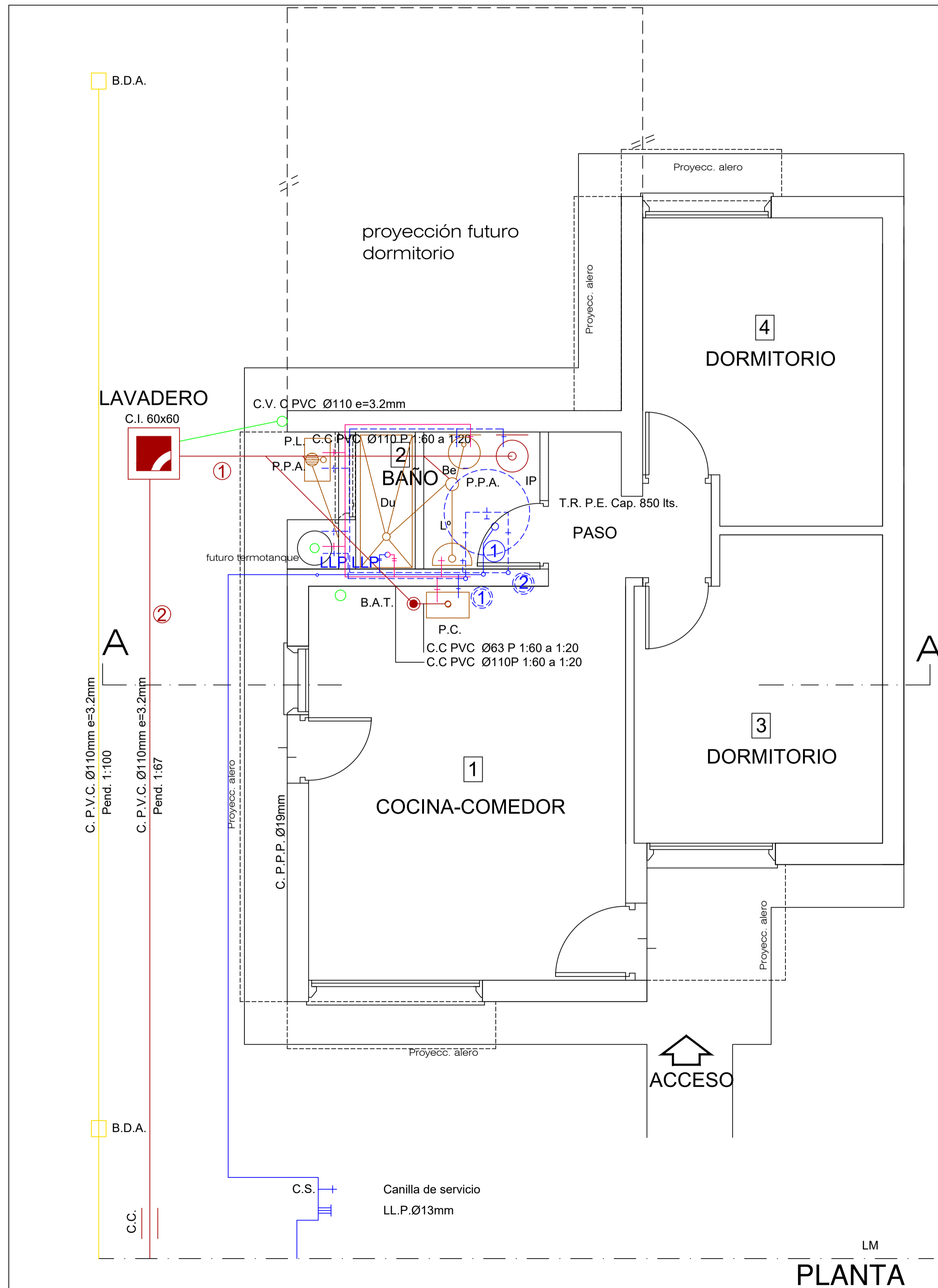

CUADRO RESUMEN									
DESIGNACION	CAÑERIAS DE DESAGUES						VENTILACION		
	PRIMARIAS			PLUVIALES					
	Nº	MAT.	Ø	Nº	MAT.	Ø	Nº	MAT.	Ø
TRAMOS	1-2	PVC	e=3.2mm	110	-	-	-	-	-
HORIZON.	-	-	-	-	-	-	1	PVC	e=3.2mm 110
COLUM.	-	-	-	-	-	-	1	PVC	e=3.2mm 110
ARTEFACTOS Y ACCESORIOS									
I.P.	1	PVC	110	BAÑO	I.P. DAILLº. 2CS. Du. 2LLP-2CS- Bé 2LL_Desc.PVCØ40 a PPA-PVCØ63				
P.P.	2	PVC	110	P.L.	2CS SIFON Ø40 Desc.PVCØ40				
B.Acc.	1	PVC	110	P.C.	2CS Desc.PVCØ63 a base c/codo y ac.				
DISTRIBUCION DE AGUA FRIA Y CALIENTE C. Tricapa fus. Ø19mm									
SUBIDA	①	C. TRICAPA FUSION Ø 19 mm directa a T.R. y P.C.							
BAJADA	①	C. TRICAPA FUSION Ø 25 mm A CALEFON							
BAJADA	②	C. TRICAPA FUSION Ø 19 mm distribución agua fria							
TODAS LAS CAÑERIAS A LA INTERPERIE DEBERAN SER REVESTIDAS CON COVERTOR TERMICO DE ESPUMA DE POLIETILENO APTO A TAL EFECTO.									

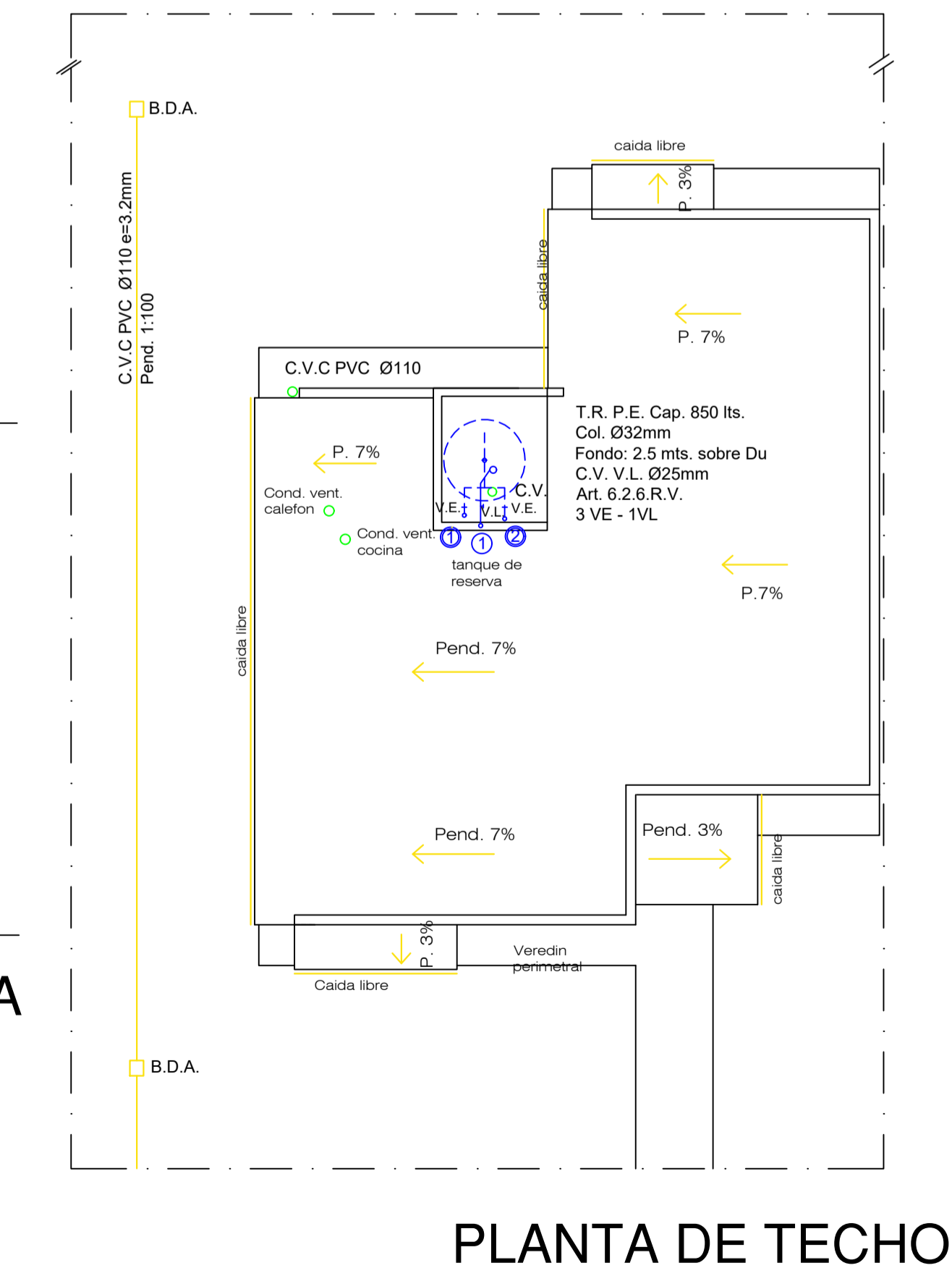

EXPTE.Nº SOL.Nº

PLANO NUEVO

UBICADO EN:

EN LA PROPIEDAD DE: **INSTITUTO PROVINCIAL DE LA VIVIENDA**

DESAGUE: A COLECTORA

CONSTRUCTOR
Domicilio:

PROPIETARIO
Domicilio: Lavalle 92 - Mendoza

ESCALA 1:50

CROQUIS DE UBICACION

Conexión Agua Corriente:
C. PºPº Diam. 13mm

Conexión Cloacas:
C. PVC Ø 110mm

ANTECEDENTES

Expte. O. Civil Nº:
Fecha de Aprobación:
Padrón Municipal:

APROBACION

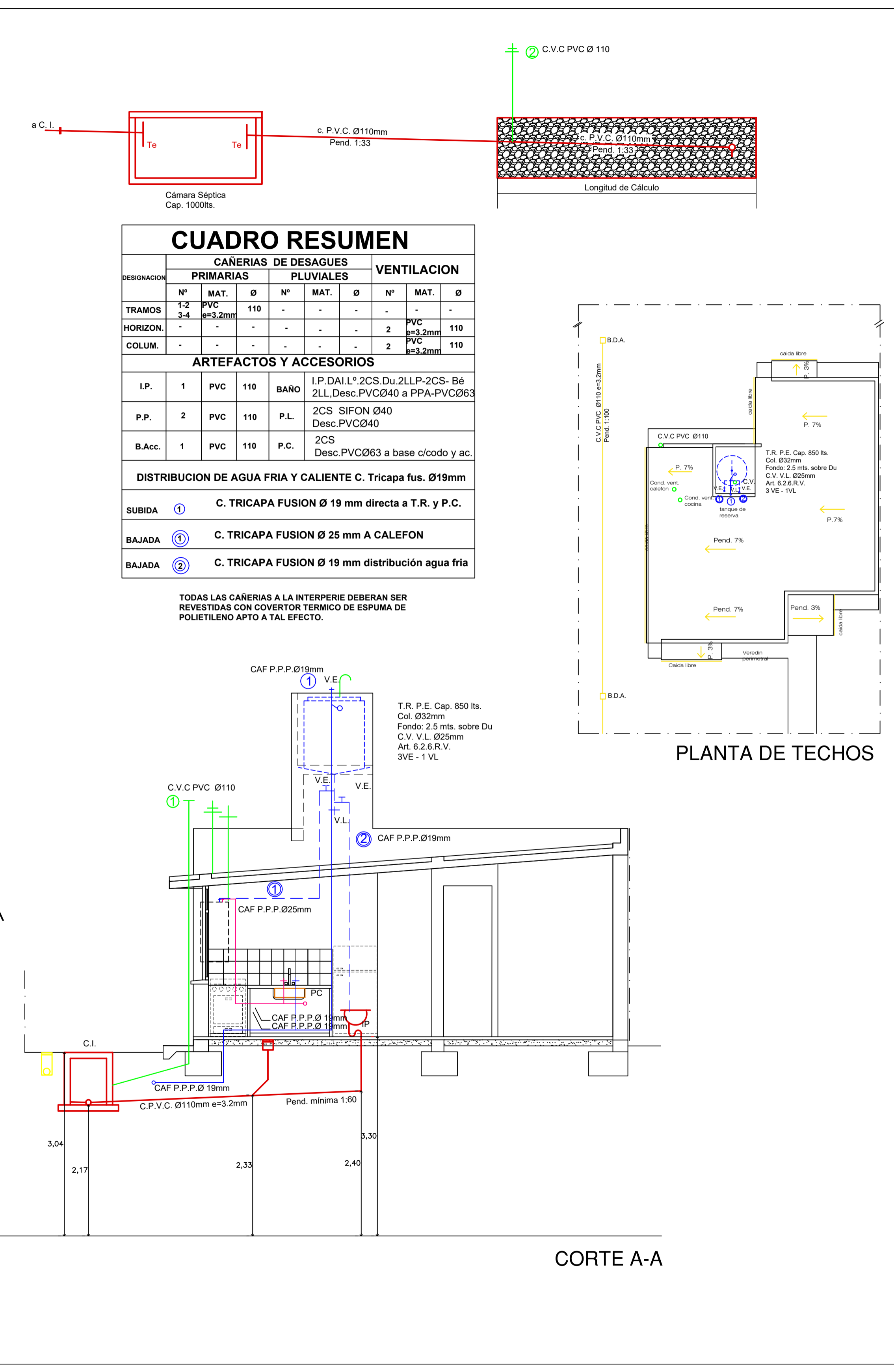
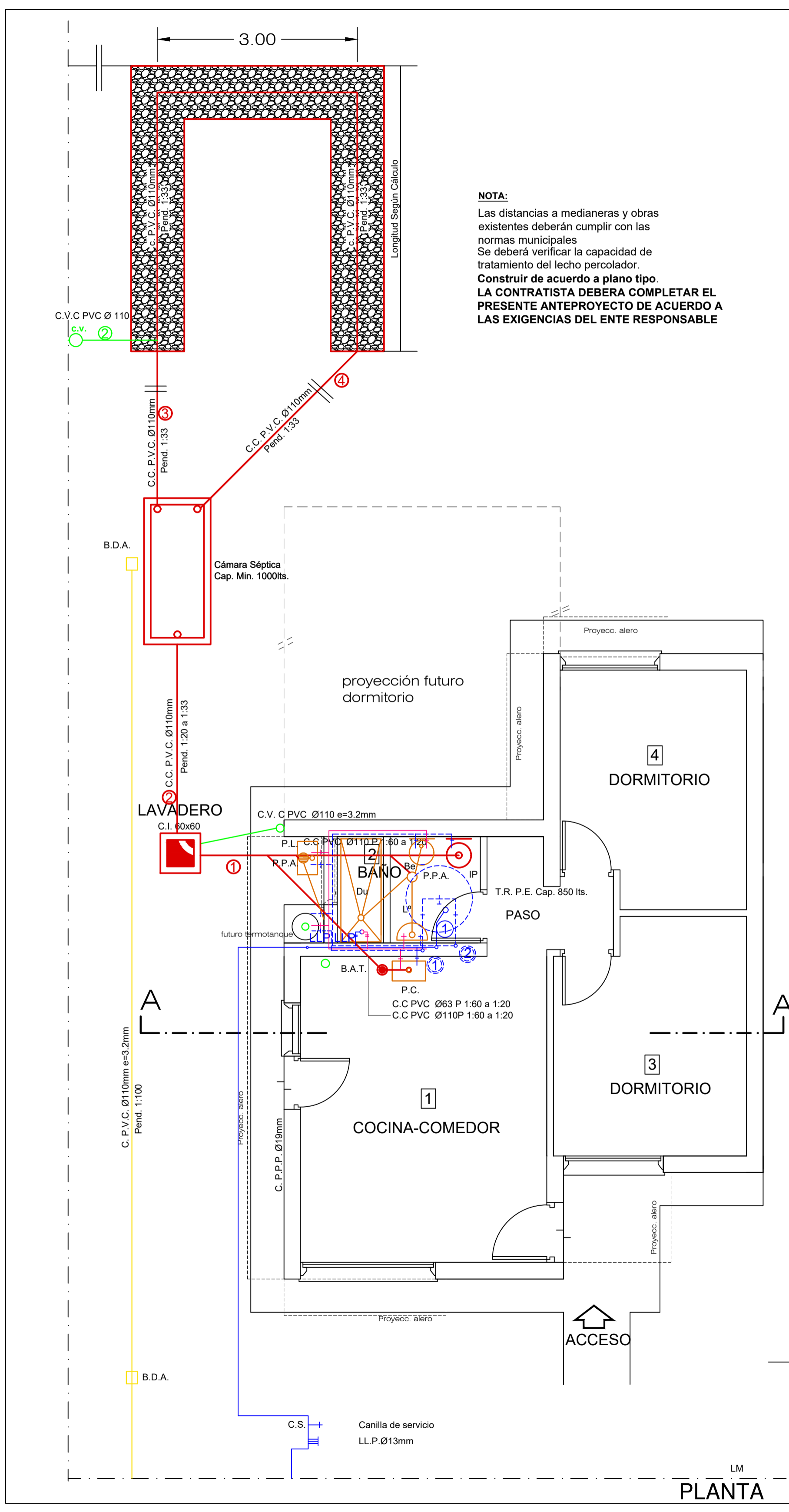

CUADRO RESUMEN

DESIGNACION	CAÑERÍAS DE DESAGUES				VENTILACION	
	PRIMARIAS		PLUVIALES			
	Nº	MAT.	Ø	Nº	MAT.	Ø
TRAMOS	1-2	PVC	110	-	-	-
	3-4	e=3.2mm	-	-	-	-
HORIZON.	-	-	-	-	2	110
	-	-	-	-	e=3.2mm	-
COLUM.	-	-	-	-	2	110
	-	-	-	-	e=3.2mm	-

ARTEFACTOS Y ACCESORIOS						
I.P.	1	PVC	110	BAÑO	1P DAI L² 2CS Du 2LLP-2CS- B6 2LL Desc. PVC Ø40 a PPA-PVC Ø63	
P.P.	2	PVC	110	P.L.	2CS SIFON Ø40 Desc. PVC Ø40	
B.Acc.	1	PVC	110	P.C.	2CS Desc. PVC Ø63 a base c/codo y ac.	

DISTRIBUCION DE AGUA FRIA Y CALIENTE C. Tricapa fus. Ø19mm	
SUBIDA	① C. TRICAPA FUSION Ø 19 mm directa a T.R. y P.C.
BAJADA	② C. TRICAPA FUSION Ø 25 mm A CALEFON
BAJADA	③ C. TRICAPA FUSION Ø 19 mm distribución agua fria

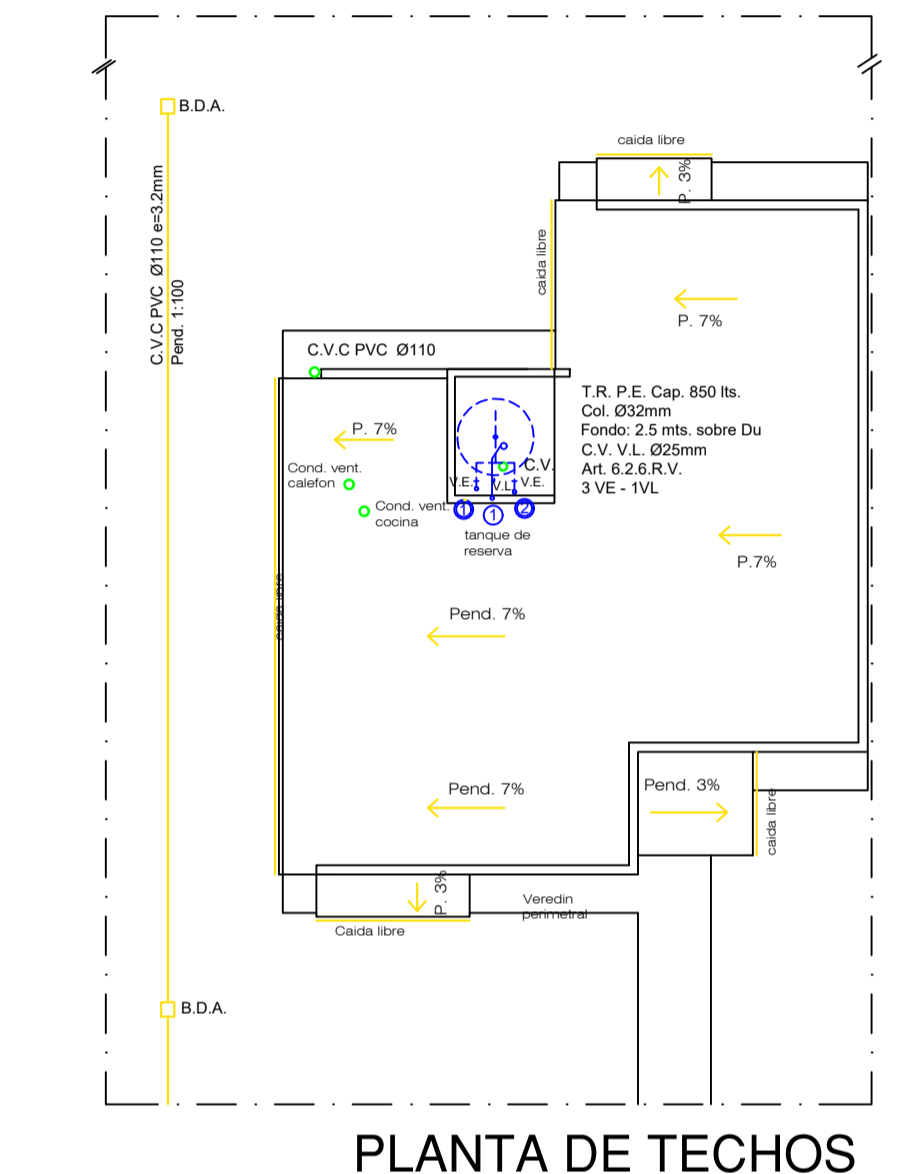

EXPTE. Nº
SOL. Nº

PLANO NUEVO

UBICADO EN:

EN LA PROPIEDAD DE: **INSTITUTO PROVINCIAL DE LA VIVIENDA**

Desagüe: Provisorio a Pozo art.1.10.1 R.V. (LECHO PERCOLADOR)

CONSTRUCTOR

Domicilio:

PROPIETARIO

Domicilio: Lavalle 92 - Mendoza

ESCALA 1:50

CROQUIS DE UBICACION

Conexión Agua Corriente:
C. P"º Diam. 13mm

Conexión Cloacas:
C. PVC Ø 110mm

ANTECEDENTES	APROBACION
<p>Expte. O. Civil Nº:</p> <p>Fecha de Aprobación:</p> <p>Padrón Municipal:</p>	

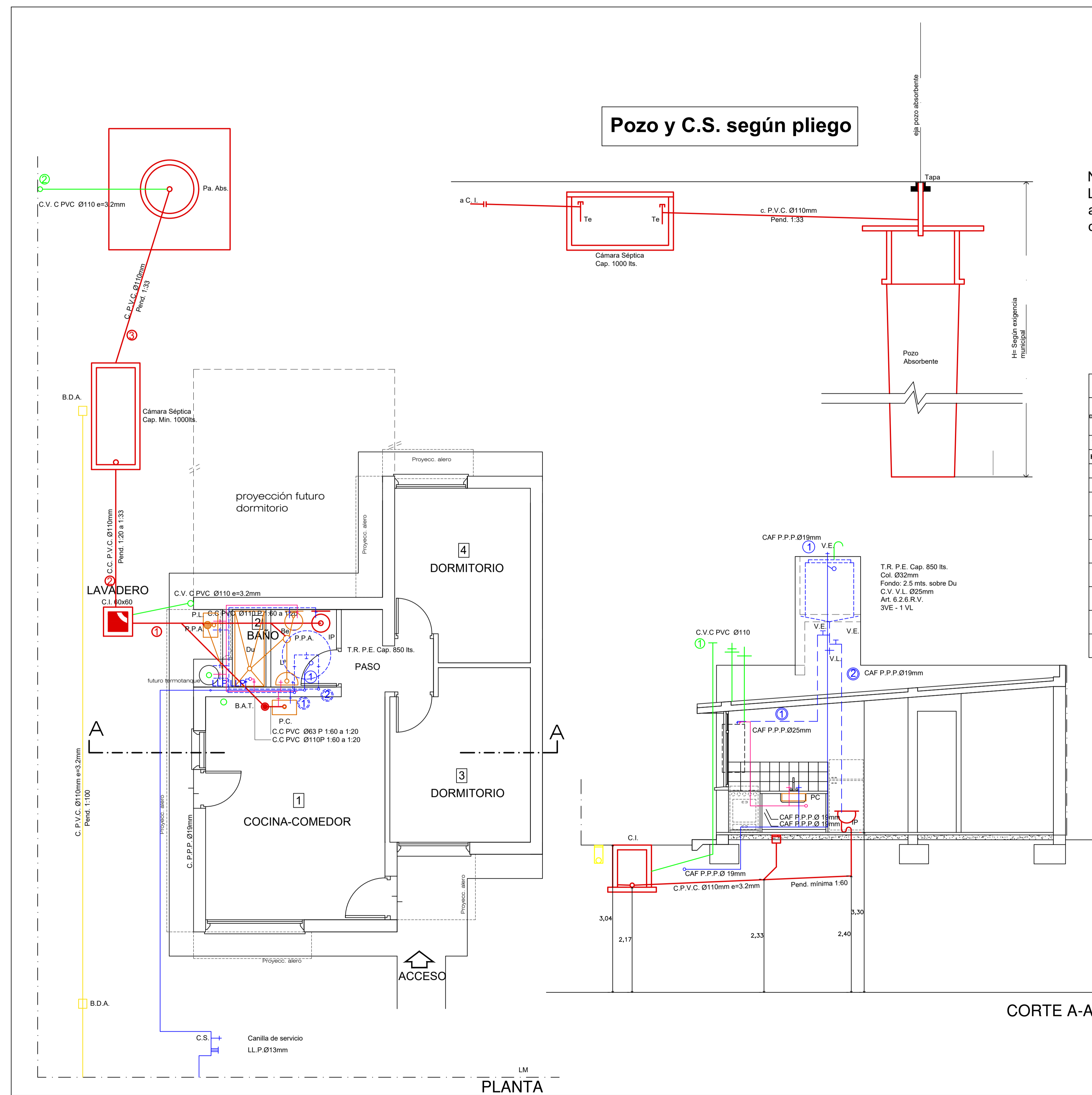

Pozo y C.S. según pliego

NOTA:
La Contratista deberá completar el presente anteproyecto de acuerdo a las exigencias del ente responsable

CUADRO RESUMEN									
DESIGNACION	CAÑERIAS DE DESAGUES						VENTILACION		
	PRIMARIAS			PLUVIALES					
	Nº	MAT.	Ø	Nº	MAT.	Ø	Nº	MAT.	Ø
TRAMOS	1-2-3	PVC	110	-	-	-	-	-	-
HORIZON.	-	-	-	-	-	-	2	PVC	110
COLUM.	-	-	-	-	-	-	2	PVC	110

ARTEFACTOS Y ACCESORIOS									
LP.	1	PVC	110	BANO	I.P. DAI Lº 2CS Du.2LLP-2CS- B6 2LL.Desc.PVCØ40 a PPA-PVCØ63				
P.P.	2	PVC	110	P.L.	2CS SIFON Ø40 Desc.PVCØ40				
B.Acc.	1	PVC	110	P.C.	2CS Desc.PVCØ63 a base c/codo y ac.				

DISTRIBUCION DE AGUA FRIA Y CALIENTE C. Tricapa fus. Ø19mm									
SUBIDA	1	C. TRICAPA FUSION Ø 19 mm directa a T.R. y P.C.							
BAJADA	1	C. TRICAPA FUSION Ø 25 mm A CALEFON							
BAJADA	2	C. TRICAPA FUSION Ø 19 mm distribución agua fría							

TODAS LAS CAÑERIAS A LA INTERPERIE DEBERAN SER REVESTIDAS CON COVERTOR TERMICO DE ESPUMA DE POLIETILENO APTO A TAL EFECTO.

EXPTE. Nº SOL. Nº

PLANO NUEVO

UBICADO EN:

EN LA PROPIEDAD DE: **INSTITUTO PROVINCIAL DE LA VIVIENDA**

Desagüe: Provisorio a Pozo art.1.10.1 R.V.

CONSTRUCTOR PROPIETARIO
Domicilio: Domicilio: Lavalle 92 - Mendoza

ESCALA 1:50

CROQUIS DE UBICACION

Conexión Agua Corriente:
C. P"ºº Diam. 13mm

Conexión Cloacas:
C. PVC Ø 110mm

ANTECEDENTES	APROBACION
Expte. O. Civil Nº: Fecha de Aprobación: Padron Municipal:	

PROTOTIPO OASIS

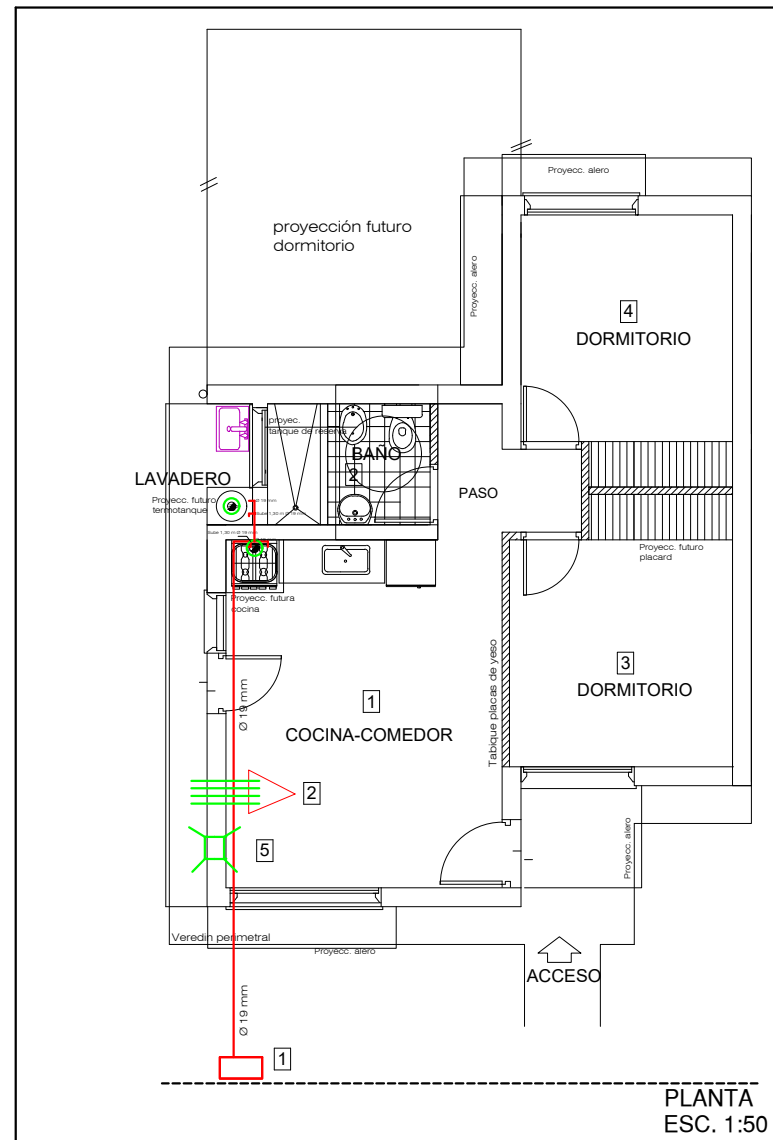

PLANTA
ESC. 1:50

INSTALACION PARA GAS

CALLE:
ENTRE:
LOCALIDAD:
INSTALADOR: MAT.: CAT.:

FIRMA DEL INSTALADOR FIRMA DEL INSTALADOR

FIRMA DIRECTOR DE OBRA FIRMA EMPRESA CONSTRUCTORA

REFERENCIAS

- | | | |
|-------|---|--------------------------------------|
| 1 | GABINETE DE 0,60 x 0,60 m PARA GAS NATURAL
REGULADOR 4 BAR - CAPACIDAD | |
| 2 | ESTUFA T.B | 6000 c/h. |
| 3 | COCINA | 10000 c/h. (vent.chapa Galv Ø 120mm) |
| 4 | CALEFON | 22000 c/h. (vent.chapa Galv Ø 75mm) |
| TOTAL | | 38000 c/h. |
| 5 | VENTILACION APORTE DE AIRE INF. Y SUP. 0.20x0.20m | |
| | CAÑERIA NUEVA REVESTIMIENTO EPOXI | |
| | VENTILACIONES | |

CROQUIS DE UBICACIÓN

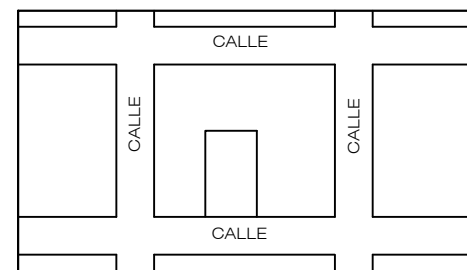

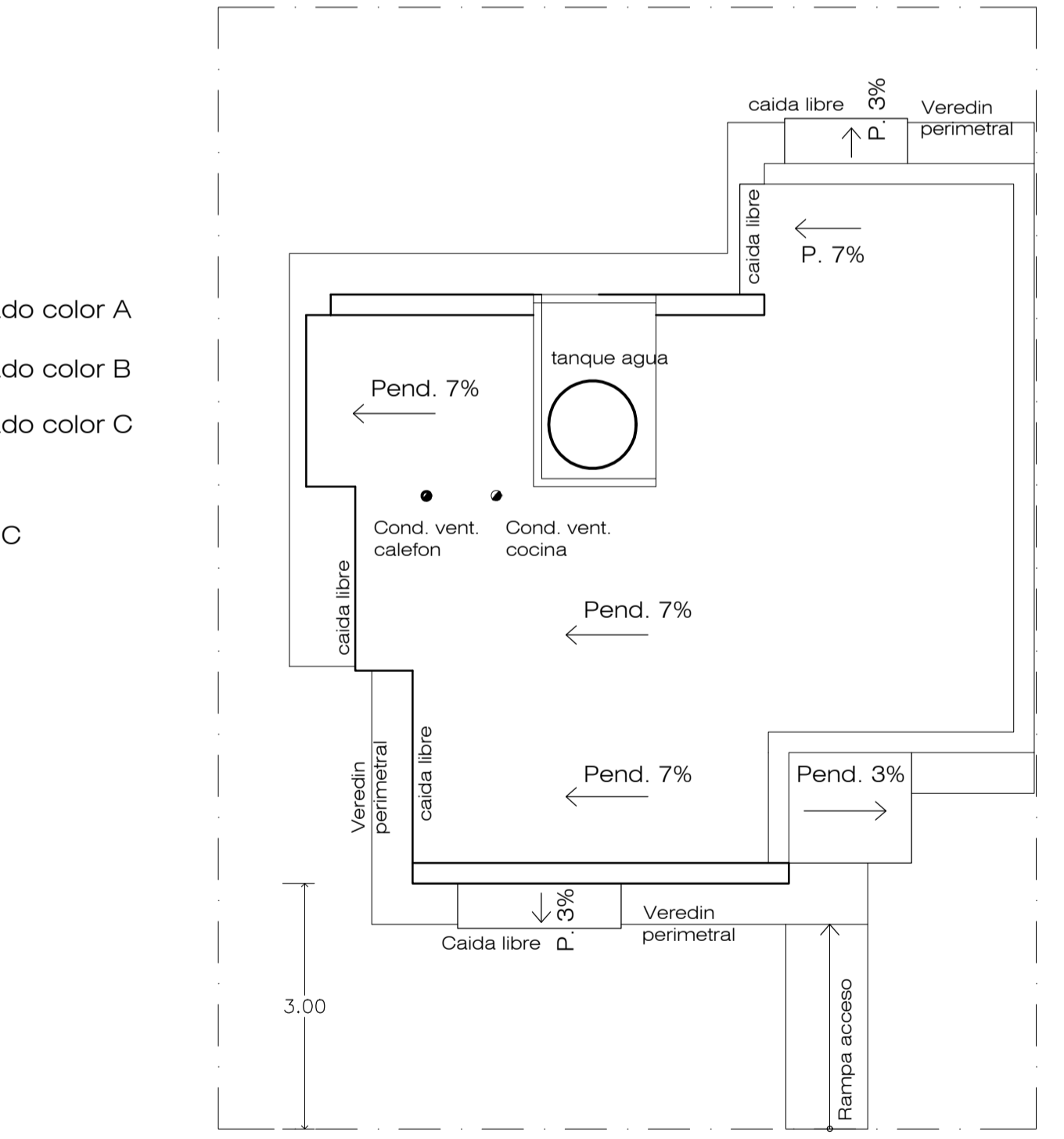
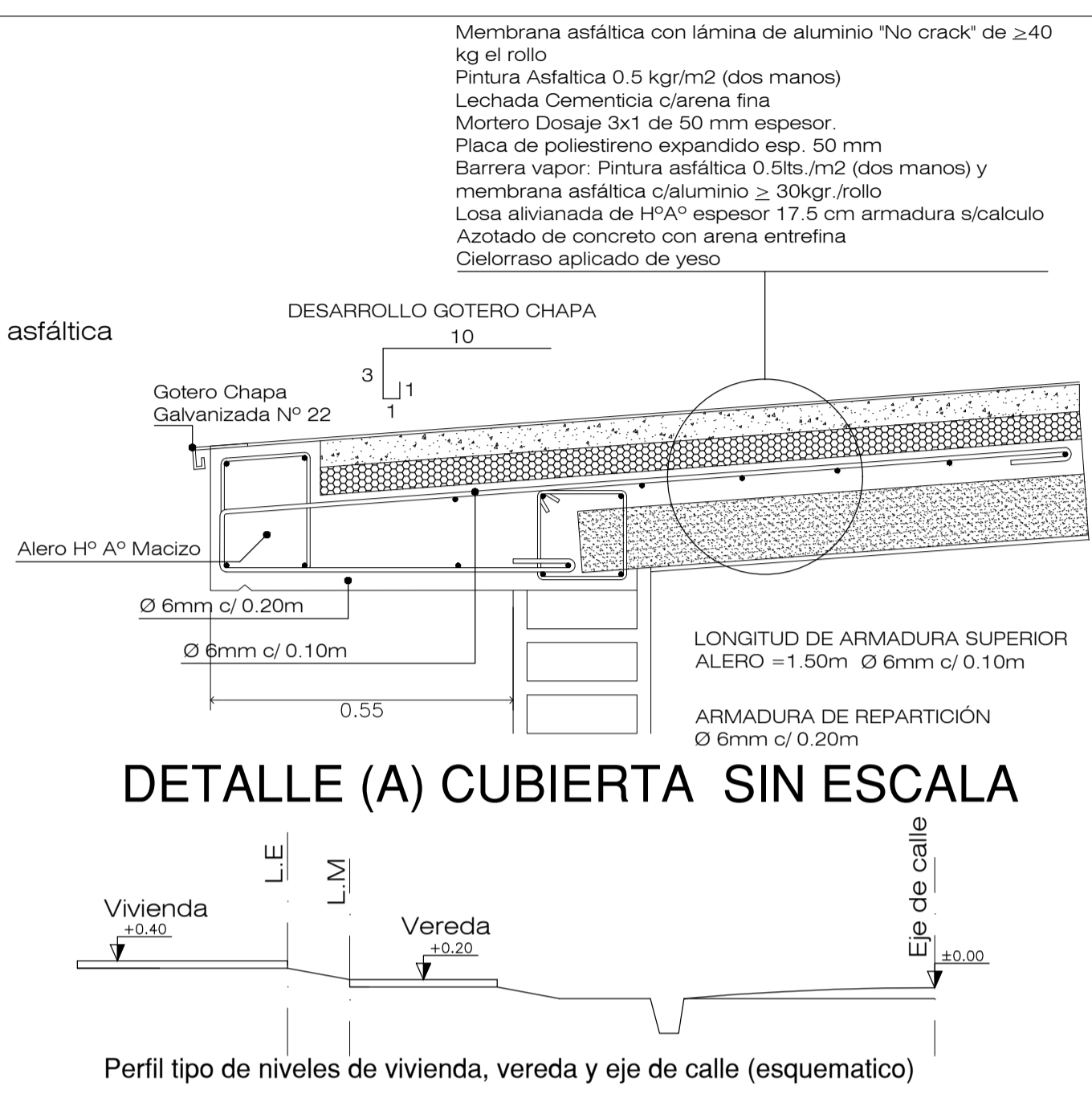
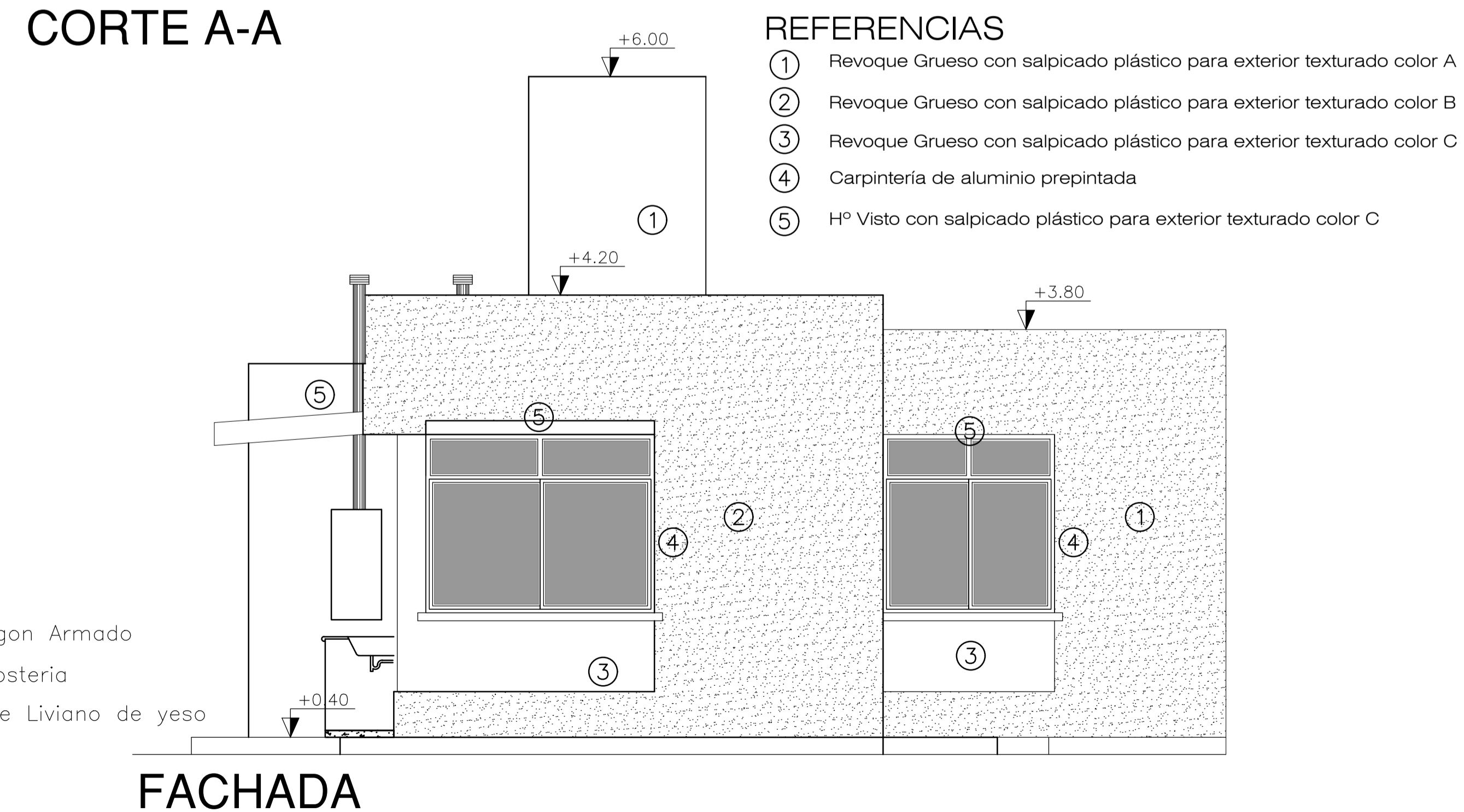
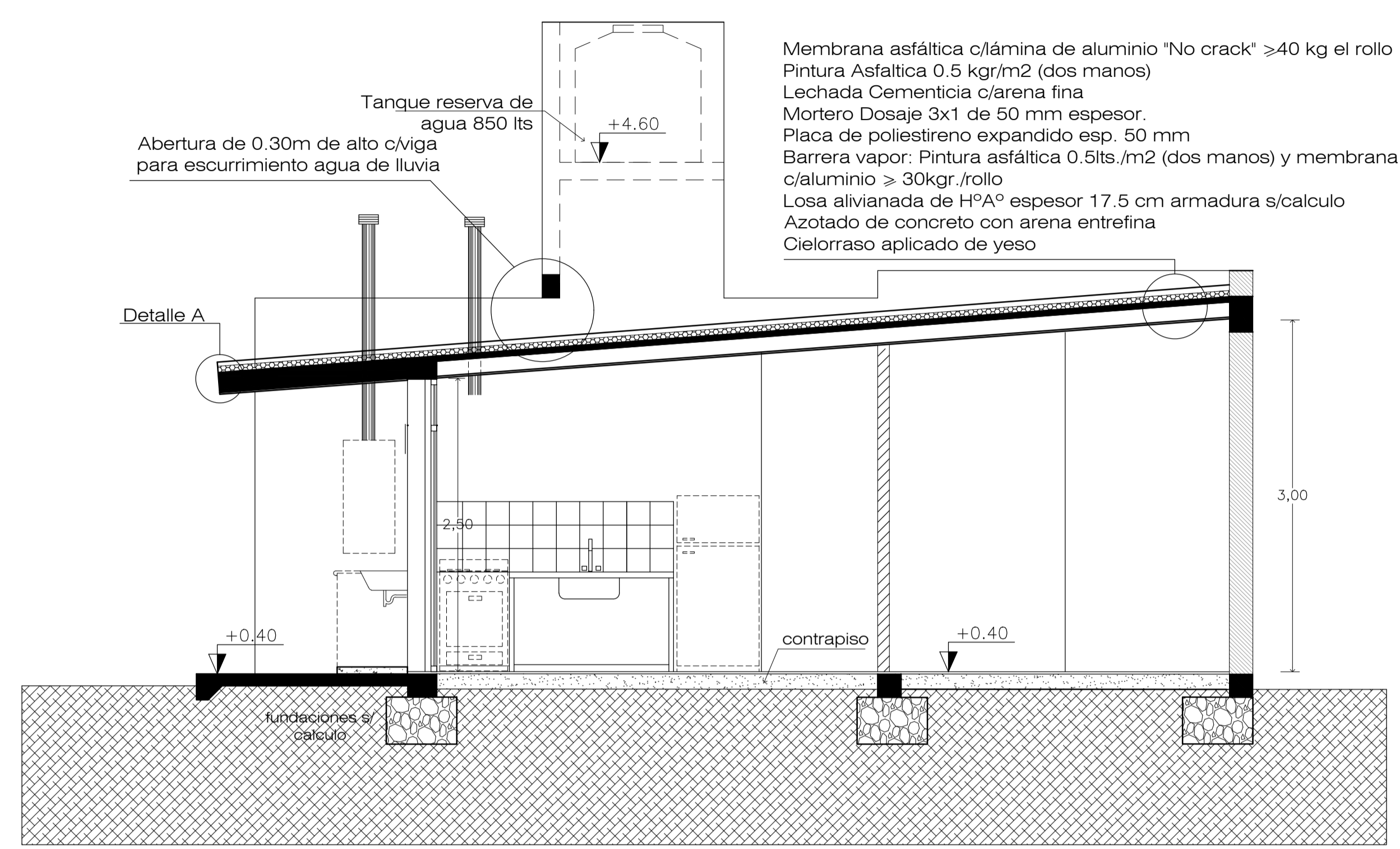
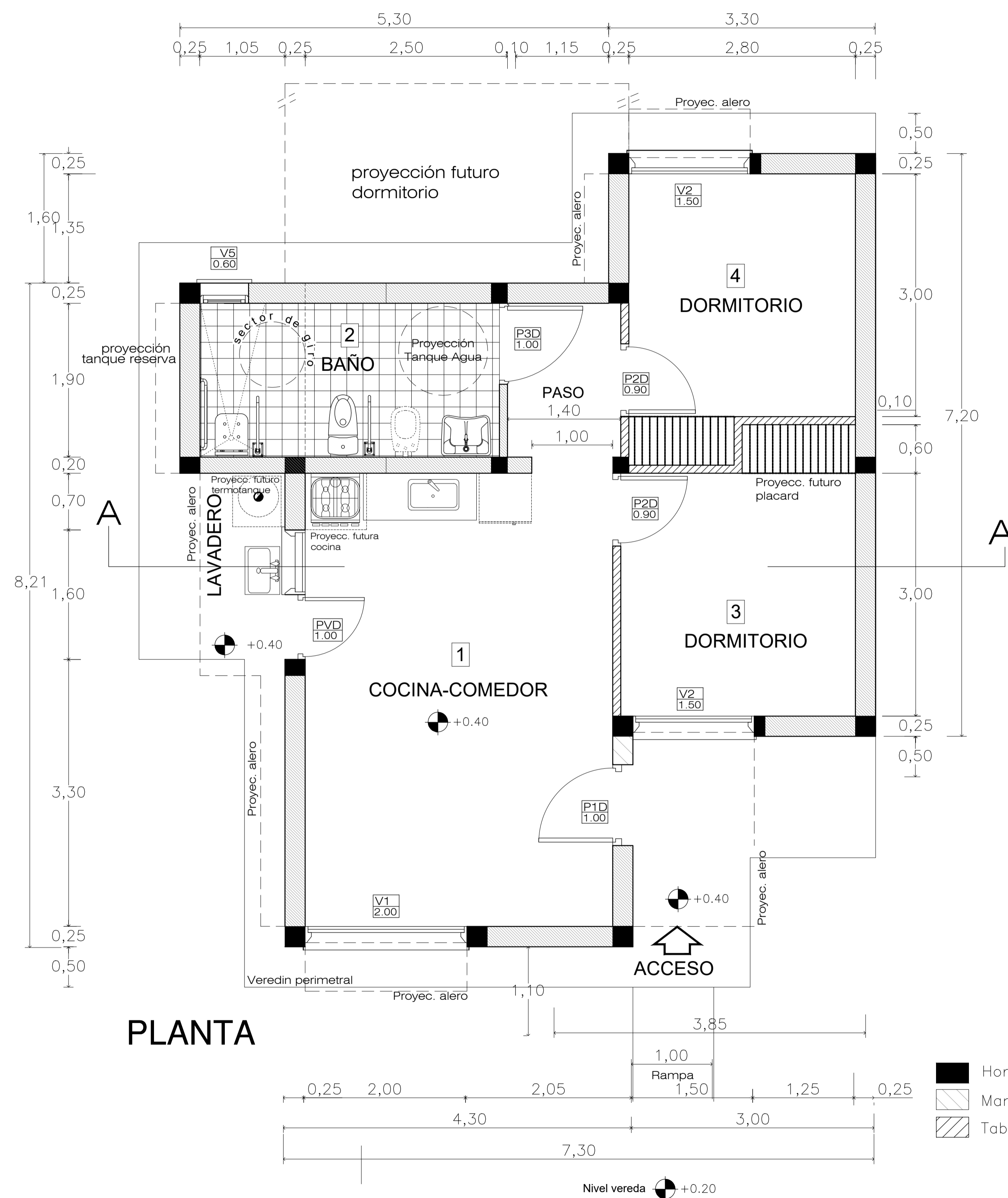

PLANTA DE TECHOS
 esc.: 1:100

NOTA: LAS VIVIENDAS EN LOTES DE 10m DE ANCHO O MAYOR, DEBEN TENER UN RETIRO DE LA LINEA MUNICIPAL MINIMO DE 3 METROS

OBRA: **CONSTRUCCION VIVIENDA PROTOTIPO OASIS DISCAPACITADO MOTOR**

UBICACION: **MENDOZA**

PROPIETARIO: **INSTITUTO PROVINCIAL DE LA VIVIENDA**

DOMICILIO: **LAVALLE 92 - CIUDAD - MENDOZA**

FIRMA PROPIETARIO

SUP. CUBIERTA: 60,40 m²
 SUP. ALEROS : 4,70 m² (50%)
 SUP. TOTAL : 65,10m²

PLANO DE ARQUITECTURA Esc 1:50 **A1**

CROQUIS DE UBICACION:	PROYECTO:
CALCULO Y VERIFICACION SIMICA:	DIR. TECNICA Y DIR. DE ESTRUCTURA:
CONSTRUCCION:	APROBACION:
PADRON MUNICIPAL: N. C.:	VISACION CALCULO:
VISACION PROYECTO:	

ANALISIS DE CARGAS

LOSA MACIZA DE Hªº L1
 Peso propio losa maciza espesor 12 cm 300 Kg/m2
 Mortero alivianado con poliestireno expandido 50 Kg/m2
 Membrana asfáltica con lámina de aluminio 5 Kg/m2
 Cielorraso yeso aplicado 20 Kg/m2
 Sobrecarga accidental inaccesible p = 375 Kg/m2
 q = 475 Kg/m2

LOSA CERAMICA ALIVIANADA L2 - L3
 Peso propio vigueta, loseta y capa compresion 250 Kg/m2
 Mortero alivianado con poliestireno expandido 50 Kg/m2
 Membrana asfáltica con lámina de aluminio 5 Kg/m2
 Cielorraso yeso aplicado 20 Kg/m2
 Sobrecarga accidental inaccesible p = 375 Kg/m2
 q = 425 Kg/m2

LOSA MACIZA DE Hªº TANQUE DE AGUA LT
 Peso propio losa maciza espesor 12 cm 300 Kg/m2
 Membrana asfáltica con lámina de aluminio 5 Kg/m2
 Cielorraso aplicado 25 Kg/m2
 Peso tanque de agua 850 litros 930 Kg/m2
 Sobrecarga accidental inaccesible p = 1245 Kg/m2
 q = 1345 Kg/m2

MUROS DE MAMPOSTERIA

Los muros serán de mampostería de ladrillos comunes, de primera calidad, en aparejo "de sogá", bien cocidos y de tamaño uniforme, sus medidas serán para muros interiores de 0,07 x 0,17 x 0,27 m y para muros exteriores 0,07 x 0,20 x 0,27 m aproximadamente con una tolerancia de variación de estas dimensiones del +10%; estos se colocarán previamente mojados haciéndolos deslizar sobre la mezcla de asiento y oprimiéndolos hasta que la mezcla rebasa las juntas que no deberán superar los 15 mm de espesor.
 Se deberán descartar los ladrillos deformados o los poco cocidos de tipo rojizos que se desgranar al manipularlos, prefiriéndose los de tipo amarillos de aristas vivas y definidas y con sonido "campanil" al golpe.

DETALLE ZAPATA

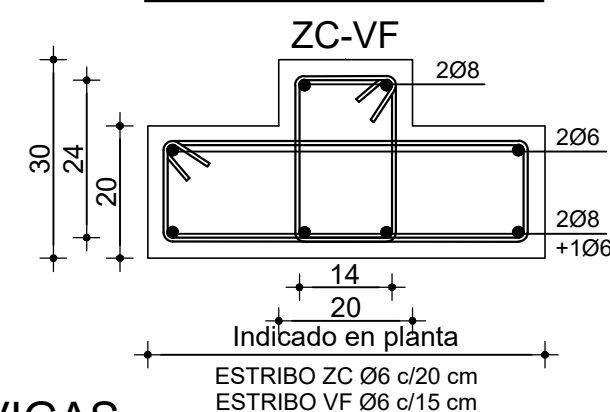

DETALLE ARMADURAS VIGAS

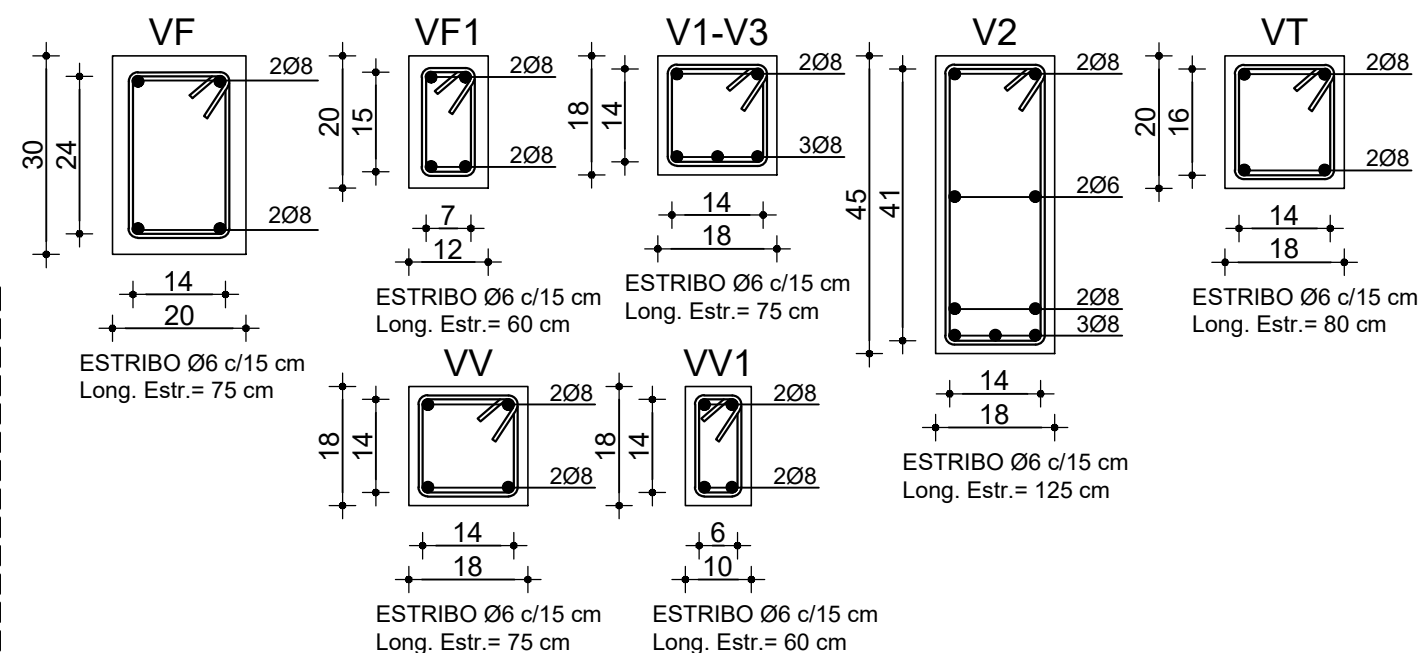

DETALLE ARMADURAS COLUMNAS

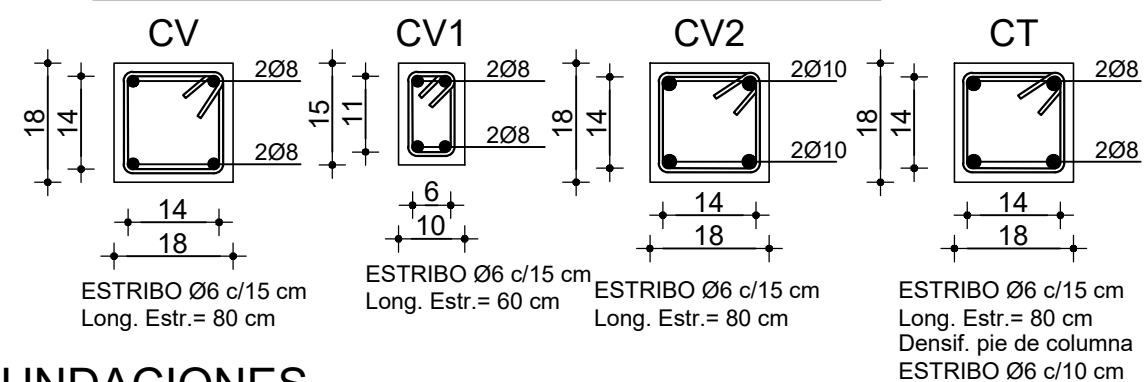

FUNDACIONES

El sistema de fundaciones propuesto consiste en la ejecución de zapata corrida de hormigón armado bajo muros de mampostería indicadas en la planta de estructura. Si la fundación se realiza sobre terreno natural, las excavaciones se realizarán manualmente tratando de mantener los bordes verticales y el ancho centrado respecto a los ejes de replanteo. Todos los fondos de las excavaciones serán compactadas mecánicamente. La viga de fundación forma parte de la zapata. La profundidad de las fundaciones será de -0.30 m y el ancho mínimo corresponde al indicado en la planta de estructura. La armadura inferior será Ø6mm c/20 cm para toda la fundación, de acuerdo a los detalles constructivos. Las tensiones admisibles consideradas en el dimensionamiento de las zapatas son: $\sigma_t (CV) = 0.60 \text{ kg/cm}^2$ y $\sigma_t (CV+S) = 1.20 \text{ kg/cm}^2$. Bajo el contrapiso se rellenará con material estabilizado compactado en capas de no más de 20 cm o con ripio barranca.
LA CONTRATISTA DEBERÁ VERIFICAR EL TIPO DE FUNDACIÓN A UTILIZAR DE ACUERDO A LAS RECOMENDACIONES Y A LAS TENSIONES INDICADAS EN EL ESTUDIO DE SUELOS.

MATERIALES

ESTRUCTURA DE HORMIGON H13 $\beta_r = 130 \text{ Kg/cm}^2$
 ACERO TIPO III ADN 42/50 $\beta_s = 4200 \text{ Kg/cm}^2$
 MAMPOSTERIA Ladrillon cerámico macizo TIPO B (LCM-B)
 MORTERO TIPO 2 (CEMENTO 1 : CAL 1 : ARENA 5)
 CEMENTO PORTLAN según normas IRAM CP40

LOSAS MACIZAS

LOSA L1
 LOSA MACIZA ALERO ESPESOR 12 cm
 ARMADURA PRINCIPAL SUPERIOR Ø6 c/10 cm
 ARMADURA DE REPARTICION Ø6 c/20 cm
 LOSA LT
 LOSA MACIZA TANQUE DE AGUA ESPESOR 12 cm
 ARMADURA PRINCIPAL INFERIOR Ø6 c/15 cm
 ARMADURA DE REPARTICION Ø6 c/20 cm

LOSAS ALIVIANADA CERAMICA

LOSA L2
 VIGUETA SIMPLE PRETENSADA PREAR SERIE 2a
 ALTURA LOSETA 12.5 cm. CAPA DE COMPRESIÓN 5 cm.
 ARMADURA DE REPARTICIÓN #Ø6 c/20 cm.
 LOSA L3
 VIGUETA SIMPLE PRETENSADA PREAR SERIE 1a
 ALTURA LOSETA 12.5 cm. CAPA DE COMPRESIÓN 5 cm.
 ARMADURA DE REPARTICIÓN #Ø6 c/20 cm.

ESPECIFICACION DEL HORMIGON

El hormigón a utilizar en las estructuras deberá cumplir con las siguientes características:
 1) Agua de mezclado: deberá cumplir con norma IRAM 1601 y Cap. 6.5 del IC-201
 2) Cemento: deberá cumplir con norma IRAM 50000 y 50001 y lo especificado en IC-201, el contenido mínimo para un asentamiento entre 5 y 9,5 cm y para una resistencia del hormigón H13 será de 300 kg/m3.
 3) Agregados: deberán cumplir con las normas IRAM 1512 y 1531 y Cap. 6.3. del IC-201, tendrán granulometrías continuas y el tamaño máximo del agrgado grueso será:
 1/5 de la menor dimension lineal del elemento estructural,
 1/3 del espesor de la losa,
 3/4 de la separación mínima entre armaduras,
 3/4 del recubrimiento libre o
 1/2 de la separación mínima entre barras para columnas.
 4) Relación agua-cemento: en ningún caso excederá el valor de 0.5
 5) Curado: se procederá al mojado durante los primeros 8 días y se tomarán las precauciones necesarias en caso de heladas.
 6) Desencofrado: los moldes y puntales deberán ser retirados con precaución y deberá esperarse el tiempo necesario para que los elementos estructurales adquieran resistencia para soportar su peso propio y otras cargas a las que pueda estar sometido. Se deberán respetar los siguientes plazos mínimos:
 Laterales de vigas y columnas 4 días
 Retiro parcial de puntales en losas y vigas 7 días
 Fondo de losas macizas 15 días
 Remoción de puntales en losas alivianadas 21 días
 Los puntales de seguridad que debieran quedar, permanecerán el tiempo que la Dirección de Obra considere necesario.

OBRA: **CONSTRUCCION VIVIENDA**
PROTOTIPO OASIS (Disc. motor - Zona Sismica 1)
 UBICACION: **MENDOZA**
 PROPIETARIO: **INSTITUTO PROVINCIAL DE LA VIVIENDA**
 DOMICILIO: **LAVALLE 92 - CIUDAD - MENDOZA**

PLANO DE ESTRUCTURA Esc 1:50 E1

CROQUIS DE UBICACION:

PROYECTO:

CÁLCULO Y VERIFICACION SISMICA:

DIR. TECNICA Y DIR. DE ESTRUCTURA:

CONSTRUCCION:

PADRON MUNICIPAL: N. C.

VISACION PROYECTO:

VISACION CALCULO:

APROBACION:

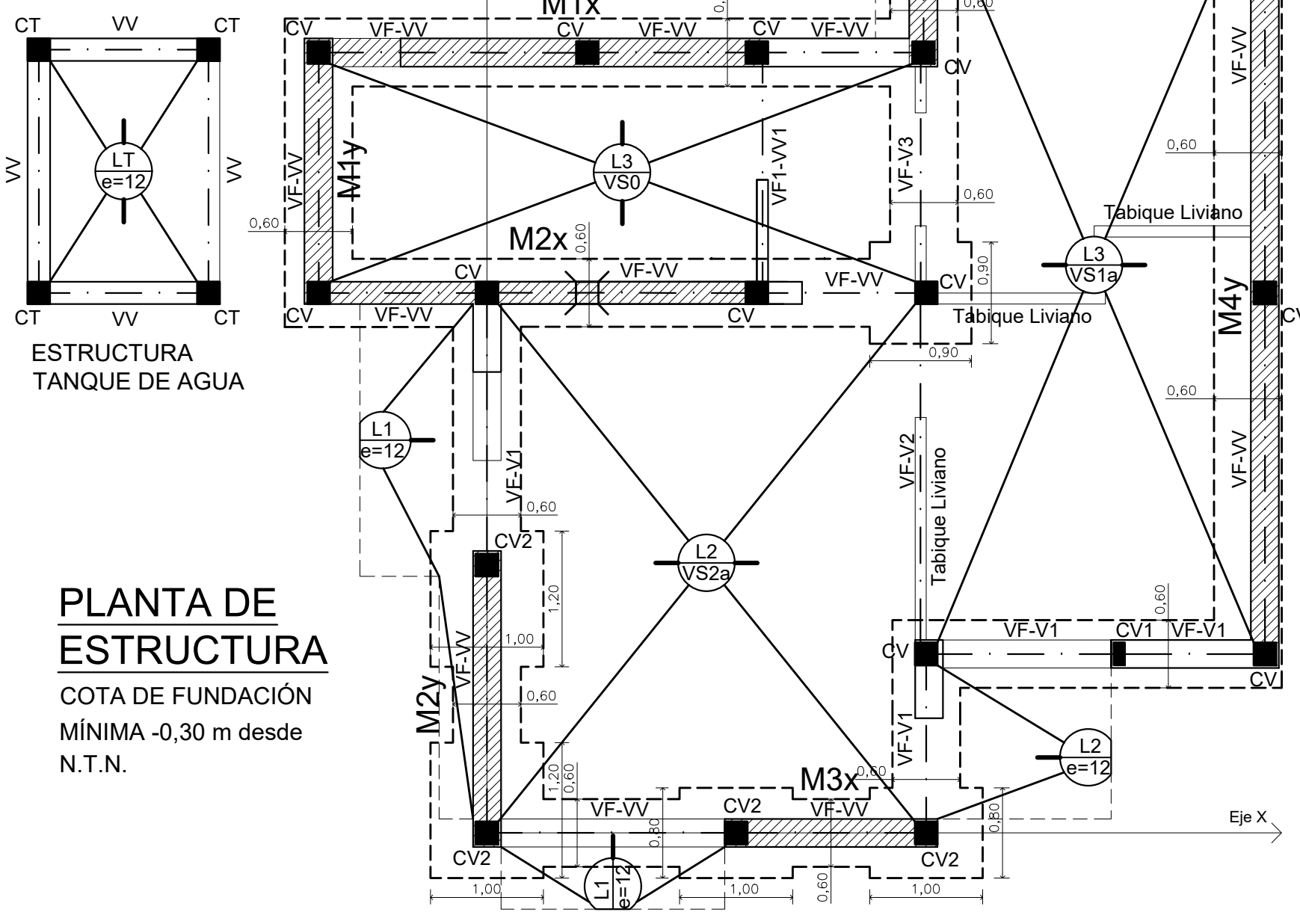

PLANTA DE ESTRUCTURA
 COTA DE FUNDACIÓN MÍNIMA -0,30 m desde N.T.N.

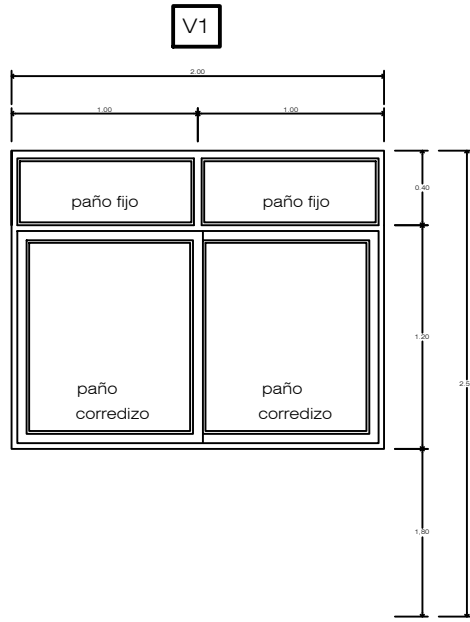

VENTANA CORREDIZA
Carpintería aluminio

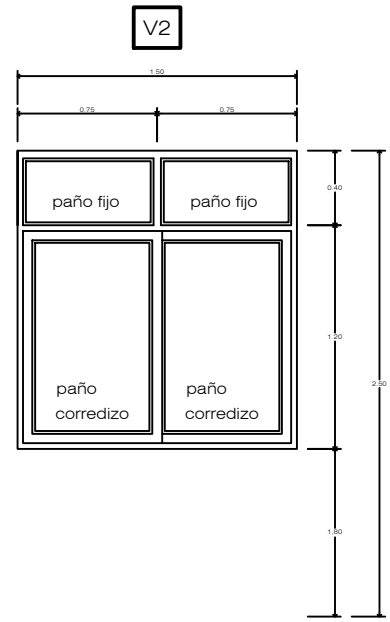

VENTANA CORREDIZA
Carpintería aluminio

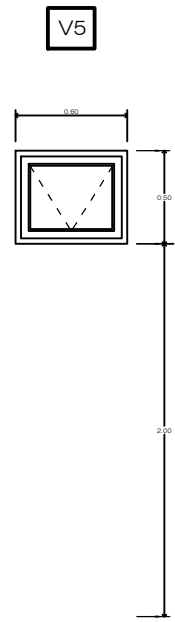

VENTANA BANDEROLA
carpintería de aluminio

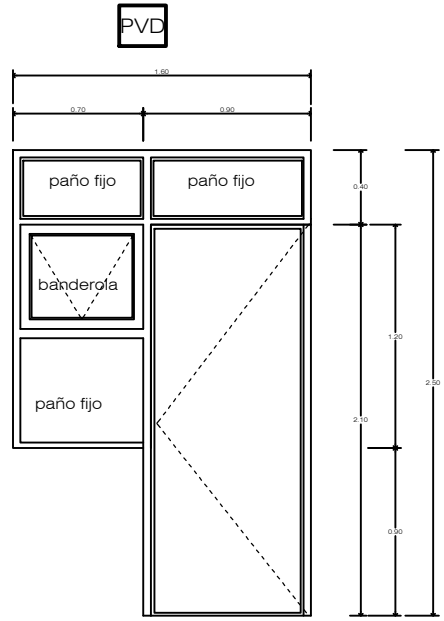

VENTANA Y PUERTA DE COCINA
marco de chapa / hoja de chapa inyectada

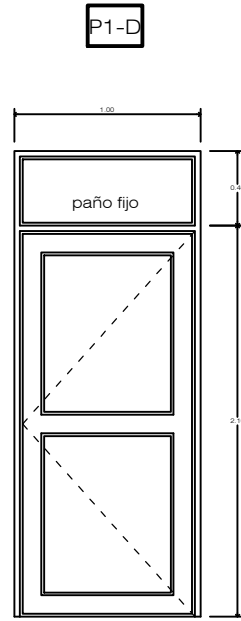

PUERTA DE ABRIR
carpintería marco metálico - hoja de chapa inyect

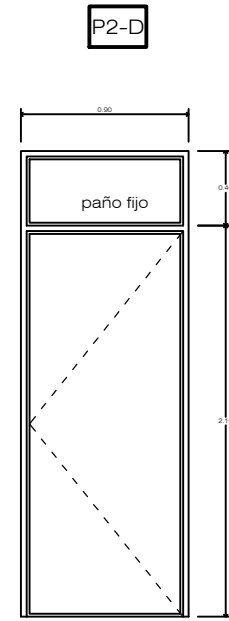

PUERTA DE ABRIR
carpintería marco metál / hoja placa en mdf

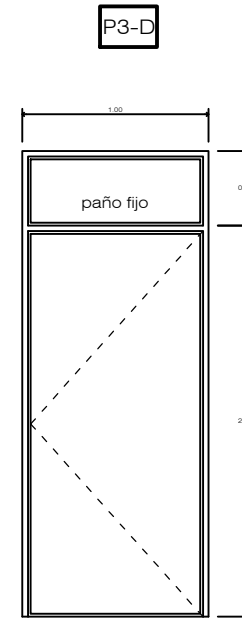

PUERTA DE ABRIR
carpintería marco metál. / hoja placa en mdf

OBRA: **CONSTRUCCION VIVIENDA
PROTOTIPO OASIS**

UBICACION: **MENDOZA**

PROPIETARIO: **INSTITUTO PROVINCIAL DE LA VIVIENDA**
DOMICILIO: **LAVALLE 92 - CIUDAD - MENDOZA**

FIRMA PROPIETARIO

PLANO DE CARPINTERÍA

Esc 1:25 **C1**

CROQUIS DE UBICACION:

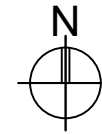

PROYECTO:

CÁLCULO Y VERIFICACION SISMICA:

DIR. TECNICA Y DIR. DE ESTRUCTURA:

CONSTRUCCION:

PADRON MUNICIPAL:
N. C :

VISACION PROYECTO:

APROBACION:

VISACION CALCULO:

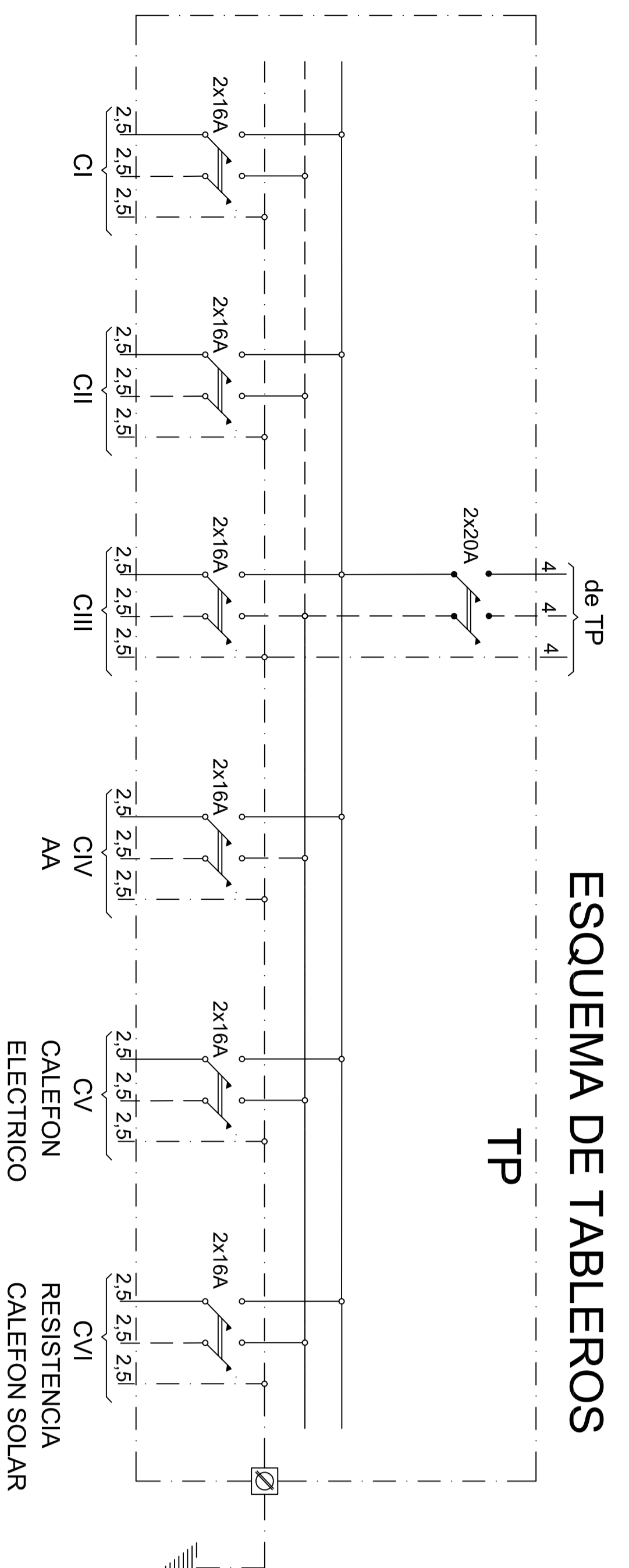

ESQUEMA DE TABLEROS TP

COMPUTO DE BOCAS

ARTEFACTOS	Che.I	Che.II	Che.III	Che.IV	Che.V	TOTAL
TOMAS	3	6	4	1	-	14
LUCES	3	6	2	-	-	11
TOTAL BOCAS	6	12	6	1	1	26

CALCULO DE POTENCIA
 11 lucas x 100w= 1100W
 15 tomas x 150w= 2250W

Potencia = 3350W
 Potencia total 100%= 3000W
 Potencia al 35%= 123W
 Potencia total= 3123W

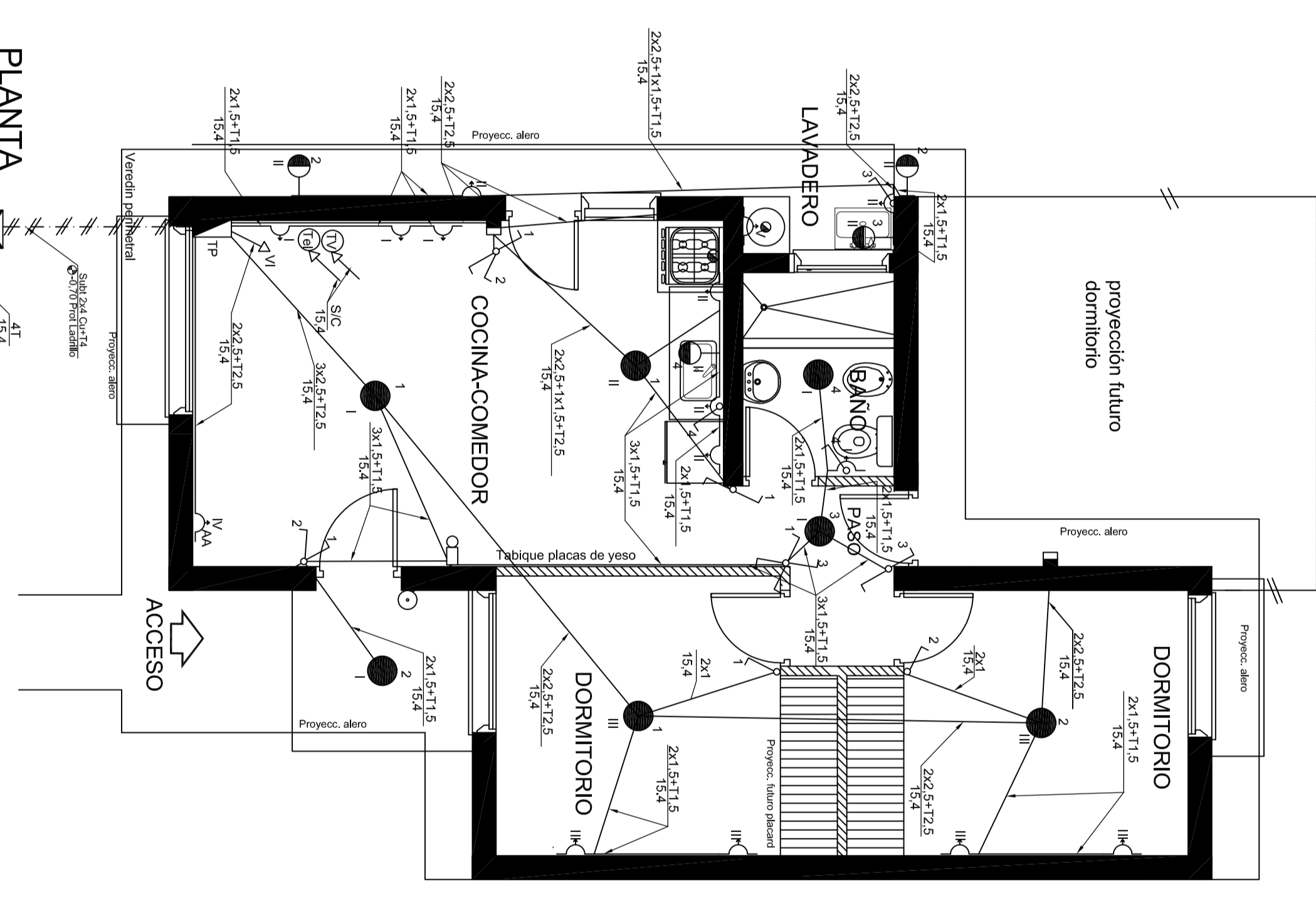
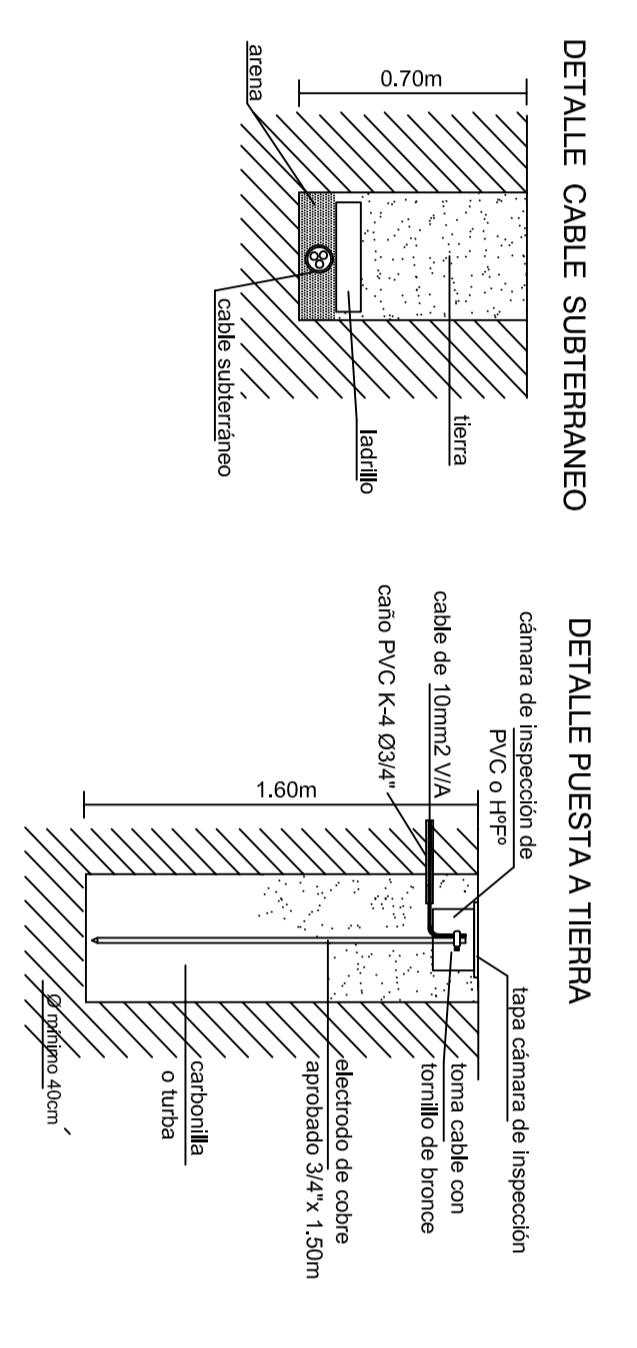

esc:1:50 ELECTRICO - TABLEROS PLAN# 1/1

INSTALACION ELECTRICA

OBRA: NUEVA
 TIPO: CANERIA DE PVC EMBUTIDA
 DESTINO: VIVIENDA UNIFAMILIAR
 PROPIETARIO :
 UBICADA EN :

Expte. N°:
 CROQUIS DE UBICACION

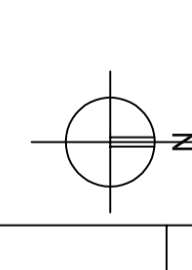

FRMA DEL PROPIETARIO	
DOE. RES/CARLA	DIRECCION TECNICA OBRA CIVIL:
MAR:	PROYECTO: CHE. A.
MAR:	PROYECTO: CHE. A.
MAR:	PROYECTO: CHE. A.
MAR:	PROYECTO: CHE. A.

V° B° ORIGINAL TECNICA	ELECTROMECANICA	VISACION
V° B° CONSTRUCCION		

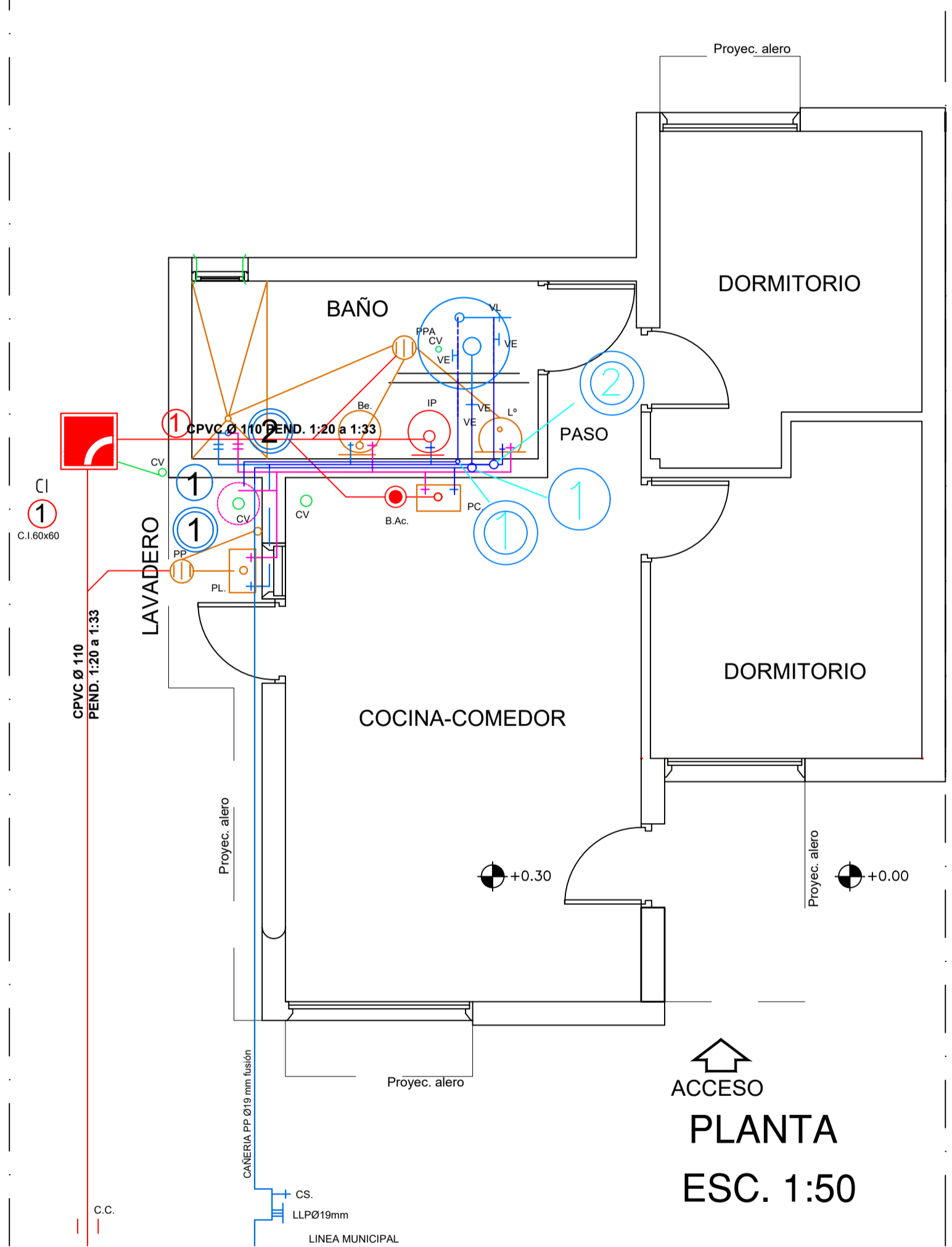

NOTA:
 EL OFERENTE DEBERÁ COMPLETAR EL PRESENTE ANTEPROYECTO DE ACUERDO A LAS EXIGENCIAS DEL ENTE RESPONSABLE Y TRAMITAR LA APROBACION DE LOS PLANOS.

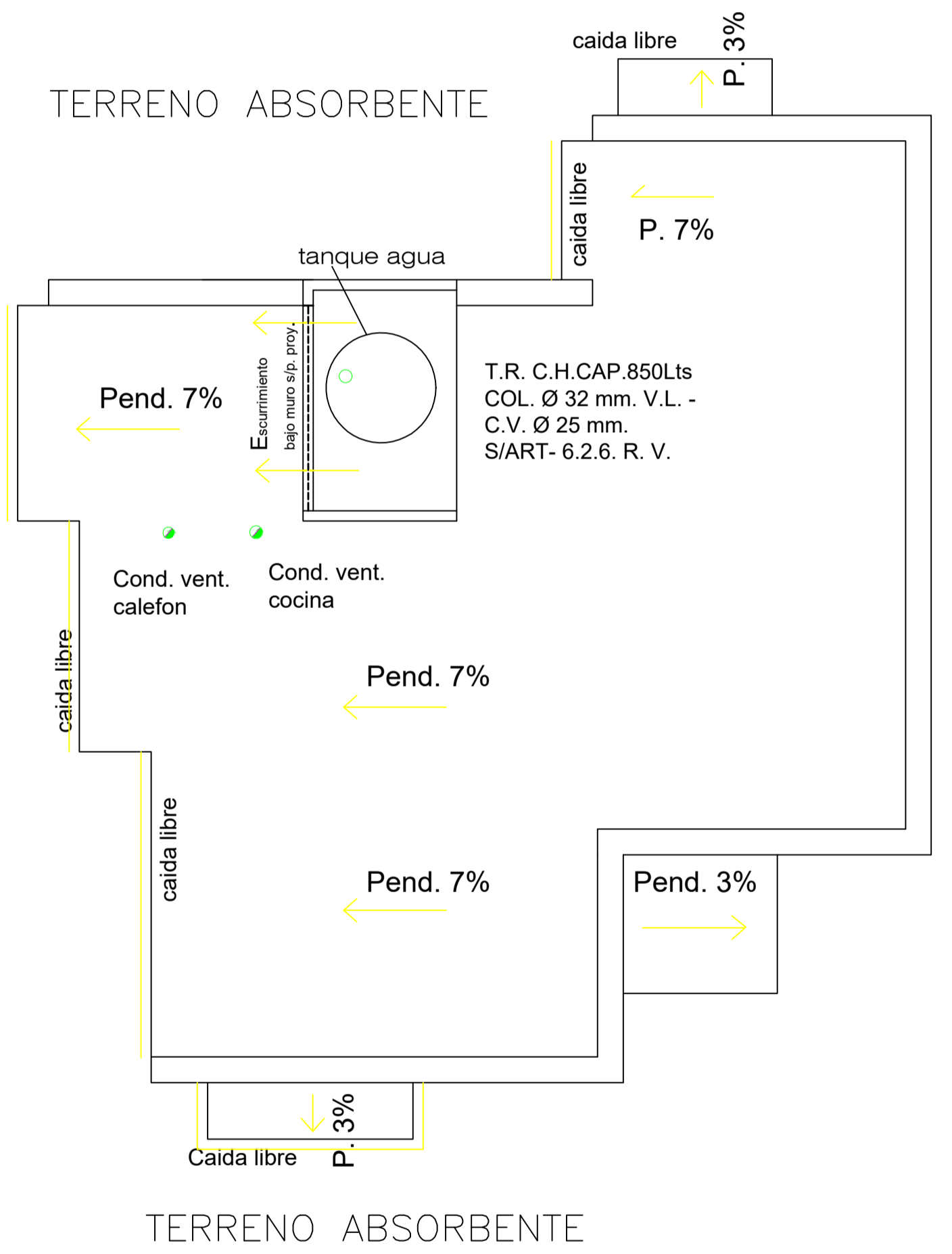

NOTA: LAS VIVIENDAS EN LOTES DE 10m DE ANCHO O MAYOR, DEBEN TENER UN RETIRO DE LA LINEA MUNICIPAL MINIMO DE 3 METROS

CUADRO RESUMEN										
DESIGNACION	CANERIAS DE DESAGUES					VENTILACION				
	PRIMARIAS		PLUVIALES			N°		MAT.		Ø
TRAMOS	2	PVC	110	-	-	-	-	-	-	-
HORIZON.	1	PVC	110	-	-	-	1	PVC	110	-
COLUM.	-	-	-	-	-	-	1	PVC	110	-
ARTEFACTOS Y ACCESORIOS										
I.P.	1	PVC	110	BAÑO	I.P. DAI L° 2CS. Du. 2LLP-2CS- B6 2LL_Desc. PVCØ40 a PPA-PVCØ63					
P.P.	2	PVC	110	P.L.	2CS SIFON Ø40 Desc. PVCØ40					
B.Acc.	1	PVC	110	P.C.	2CS Desc. PVCØ63 a base c/codo y ac.					
DISTRIBUCION DE AGUA FRIA Y CALIENTE C. Tricapa fus. Ø19mm										
SUBIDA	1	C. TRICAPA FUSION Ø 19 mm directa a T.R. y P.C.								
BAJADA	1	C. TRICAPA FUSION Ø 25 mm A CALEFON								
BAJADA	2	C. TRICAPA FUSION Ø 19 mm distribución agua fría								
TODAS LAS CANERIAS A LA INTERPERIE DEBERAN SER REVESTIDAS CON COVERTOR TERMICO DE ESPUMA DE POLIETILENO APTO A TAL EFECTO.										

EXPTE. N°	SOL. N°
PLANO NUEVO	
UBICADO EN:	
EN LA PROPIEDAD DE: INSTITUTO PROVINCIAL DE LA VIVIENDA	
DESAGUE: A COLECTORA	
CONSTRUCTOR	PROPIETARIO
Domicilio:	Domicilio: Lavalle 92 - Mendoza
ESCALA 1:50	
CROQUIS DE UBICACION	
<p>Conexión Agua Corriente: C. PºPº Diam. 13mm</p> <p>Conexión Cloacas: C. PVC Ø 110mm</p>	
ANTECEDENTES	APROBACION
Expte. O. Civil N°: Fecha de Aprobación: Padrón Municipal:	

NOTA:
Las distancias a medianeras y obras existentes deberán cumplir con las normas municipales. Se deberá verificar la capacidad de tratamiento del lecho percolador. Construir de acuerdo a plano tipo.

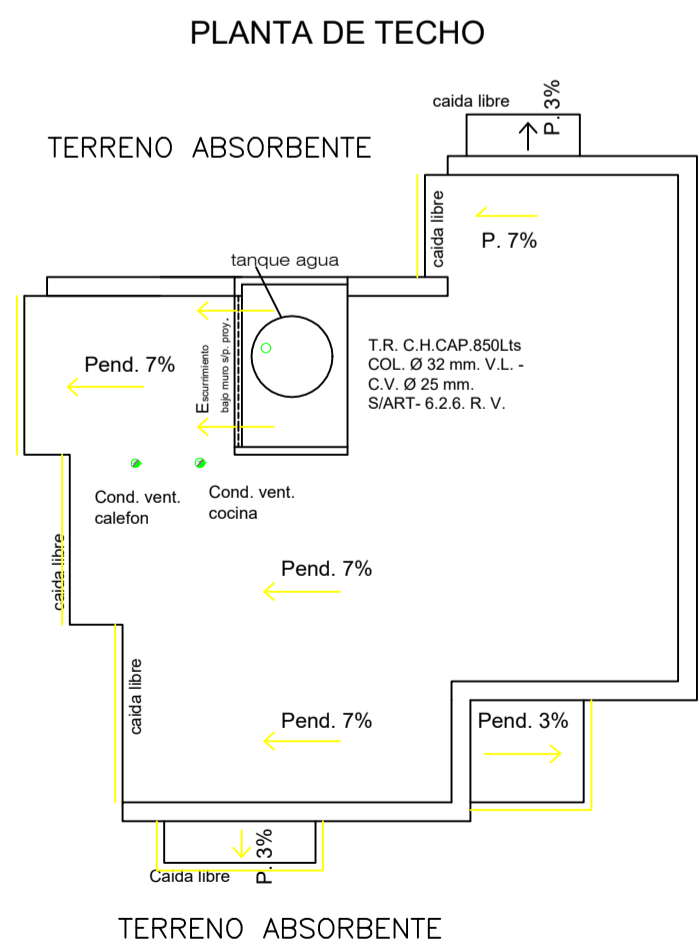
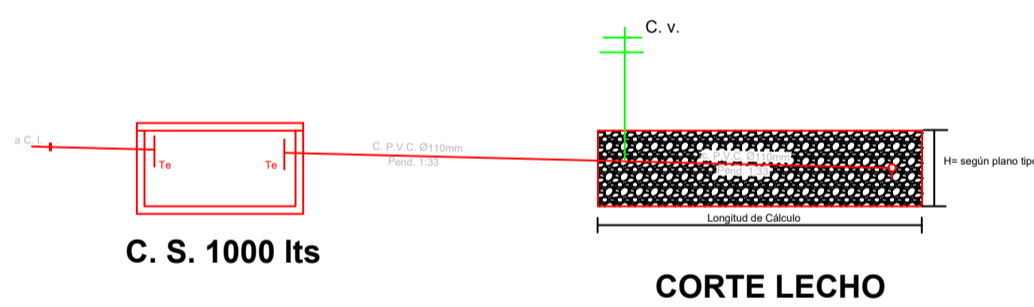
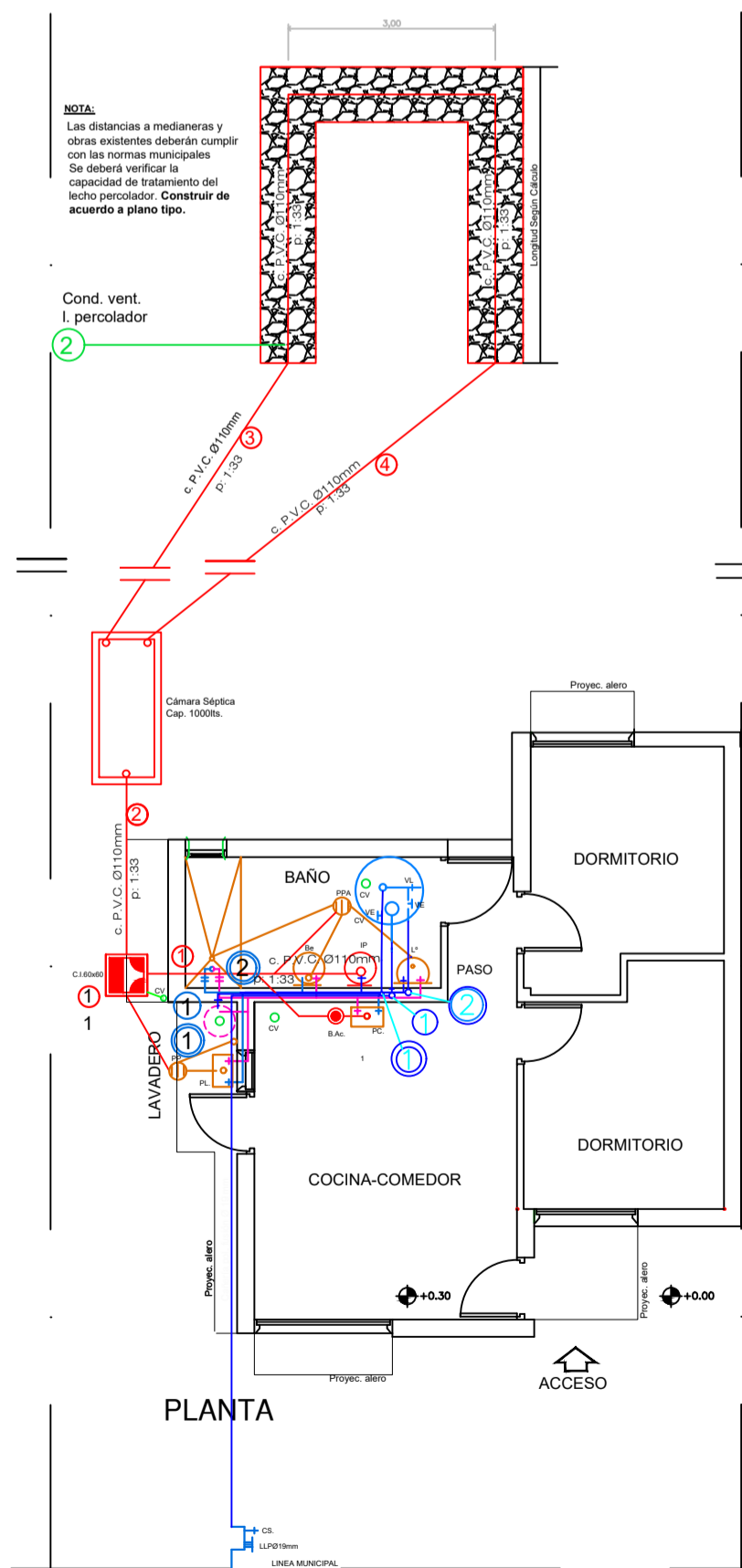

NOTA:
EL OFERENTE DEBERÁ COMPLETAR EL PRESENTE ANTEPROYECTO DE ACUERDO A LAS EXIGENCIAS DEL ENTE RESPONSABLE Y TRAMITAR LA APROBACION DE LOS PLANOS.

CUADRO RESUMEN									
DESIGNACION	CANERIAS DE DESAGÜES PRIMARIAS			CANERIAS DE DESAGÜES PLUVIALES			VENTILACION		
	Nº	MAT.	Ø	Nº	MAT.	Ø	Nº	MAT.	Ø
TRAMOS	2	PVC	110	-	-	-	-	-	-
HORIZON.	2	PVC	110	-	-	-	2	PVC	110
COLUM.	-	-	-	-	-	-	2	PVC	110

ARTEFACTOS Y ACCESORIOS									
I.P.	1	PVC	110	BAÑO	I.P. DAI L* 2CS Du 2LP-2CS- B6 2L1 Desc: PVC Ø50 a PPA-PVC Ø60				
P.P.	2	PVC	110	P.L.	2CS SIFON Ø40 Desc: PVC Ø40				
B.ACC.	1	PVC	110	P.C.	2CS Desc: PVC Ø63 a base c/rodo y ac.				

DISTRIBUCION DE AGUA FRIA Y CALIENTE C. Tricapa fus. Ø19mm

SUBIDA	1	C. TRICAPA FUSION Ø 19 mm	directa a T.R. y P.C.
BAJADA	1	C. TRICAPA FUSION Ø 25 mm	A CALEFON
BAJADA	2	C. TRICAPA FUSION Ø 19 mm	distribución agua fria

TODAS LAS CANERIAS A LA INTERFERIE DEBERAN SER REVESTIDAS CON COBERTOR TERMICO DE ESPUMA DE POLIETILENO APTO A TAL EFECTO.

EXPTE. Nº _____ SOL. Nº _____

PLANO NUEVO

UBICADO EN:

EN LA PROPIEDAD DE: **INSTITUTO PROVINCIAL DE LA VIVIENDA**

Desagüe: Provisorio a Pozo art.1.10.1 R.V. (LECHO PERCOLADOR)

CONSTRUCTOR _____ PROPIETARIO _____
Domicilio: Lavalle 92 - Mendoza

ESCALA 1:50

CROQUIS DE UBICACION

ANTECEDENTES _____ APROBACION _____

Exp. O. Civil Nº: _____
Fecha de Aprobación: _____
Padrón Municipal: _____

NOTA: LAS VIVIENDAS EN LOTES DE 10m DE ANCHO O MAYOR, DEBEN TENER UN RETIRO DE LA LINEA MUNICIPAL MINIMO DE 3 METROS

NOTA:
La Contratista deberá completar el presente proyecto de acuerdo a las exigencias del ente responsable

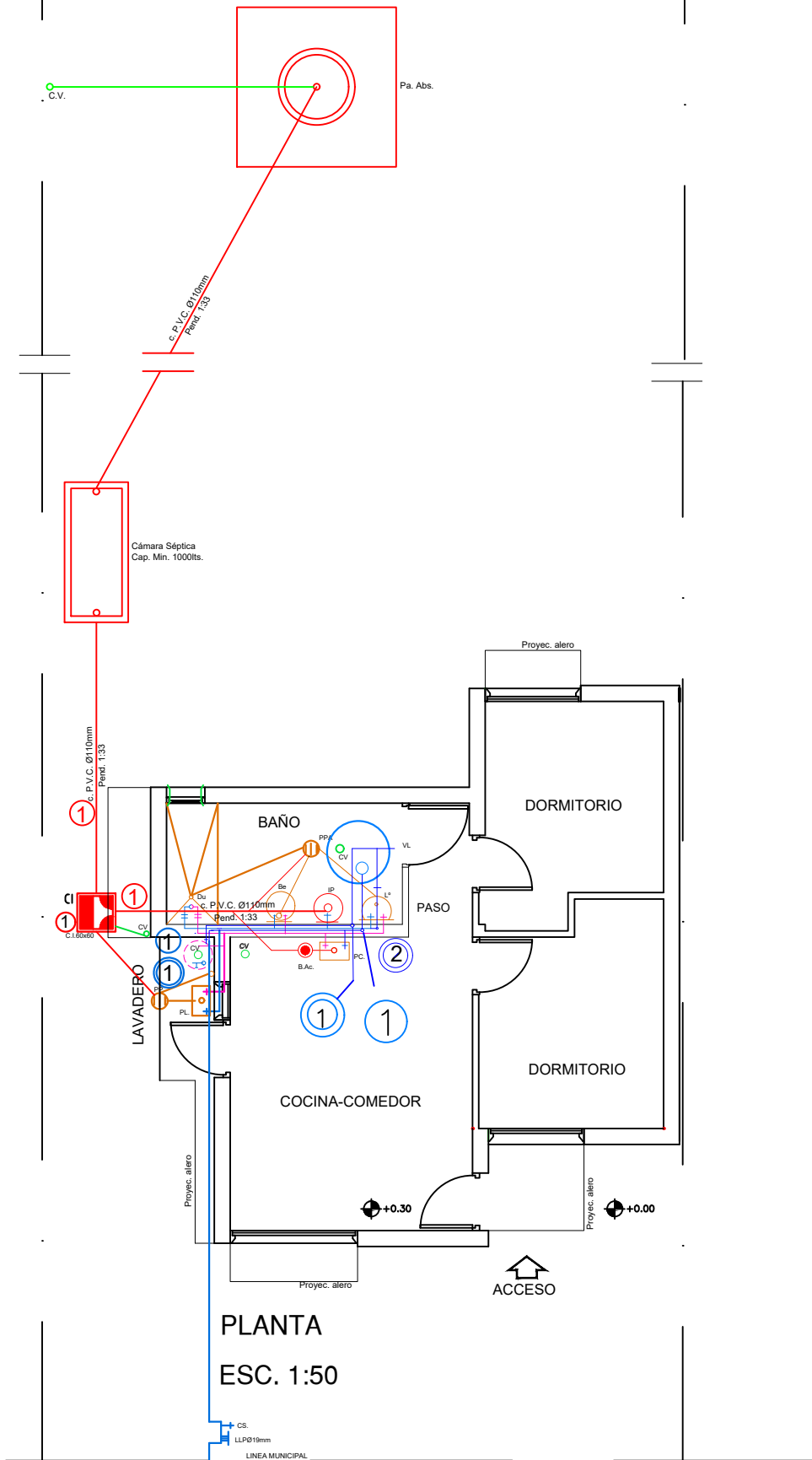

PLANTA
ESC. 1:50

Pozo y C.S. según pliego

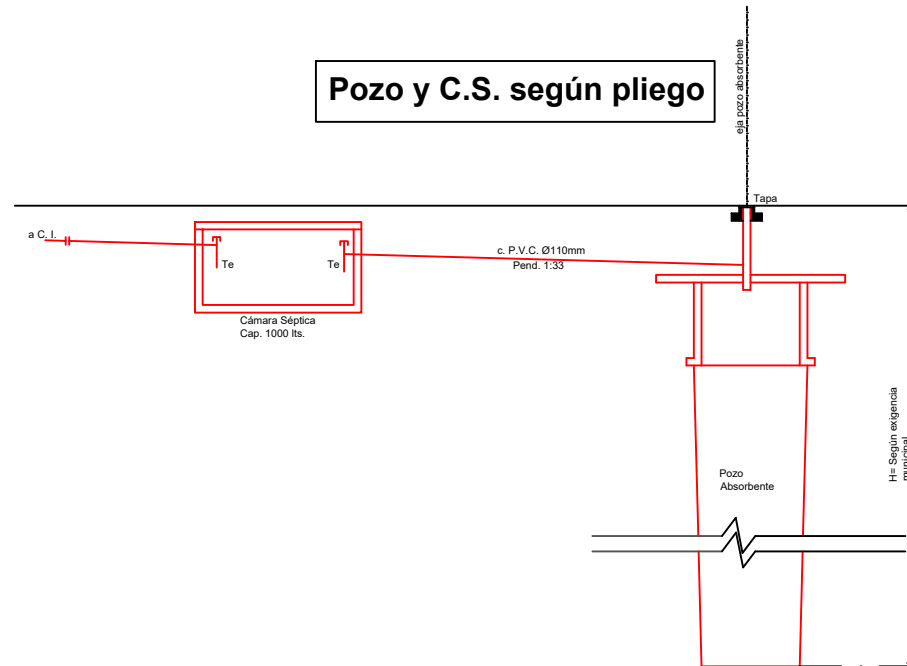

PLANTA DE TECHO
ESC. 1:50

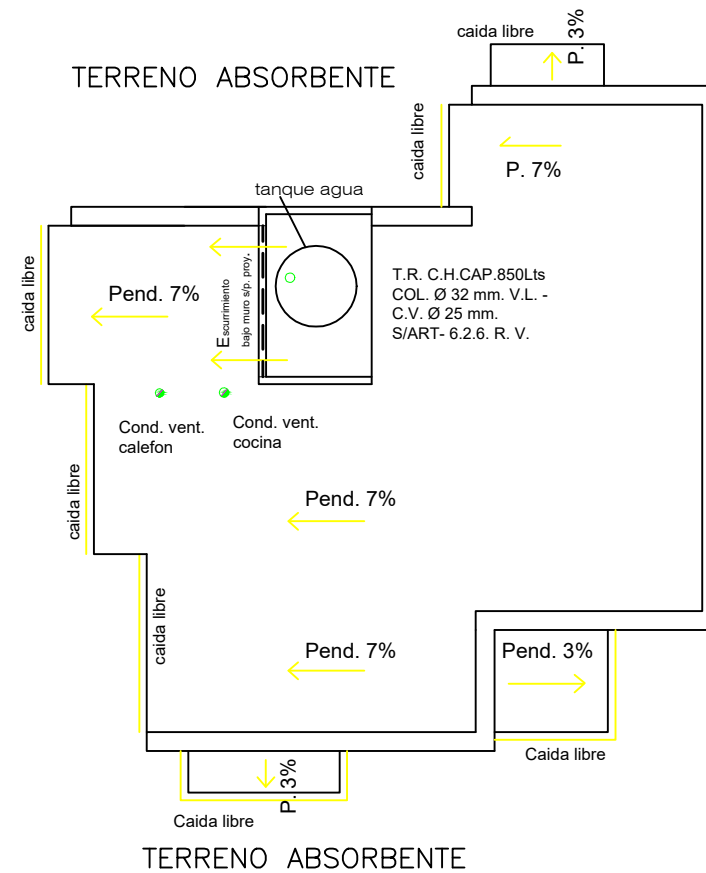

NOTA: LAS VIVIENDAS EN LOTES DE 10m DE ANCHO O MAYOR, DEBEN TENER UN RETIRO DE LA LINEA MUNICIPAL MINIMO DE 3 METROS

NOTA:
EL OFERENTE DEBERÁ COMPLETAR EL PRESENTE ANTEPROYECTO DE ACUERDO A LAS EXIGENCIAS DEL ENTE RESPONSABLE Y TRAMITAR LA APROBACION DE LOS PLANOS.

DESIGNACION		CAÑERÍAS DE DESAGUES				VENTILACION	
		PRIMARIAS		PLUVIALES		Nº	Ø
Nº	MAT.	Ø	Nº	MAT.	Ø	Nº	MAT.
TRAMOS	2	PVC	110	-	-	-	-
HORIZON.	1	PVC	110	-	-	2	PVC 110
COLUM.	-	-	-	-	-	2	PVC 110

ARTEFACTOS Y ACCESORIOS							
I.P.	1	PVC	110	BAÑO	I.P. DAI Lº 2CS. Du. 2LLP-2CS- B6 2LL Desc. PVCØ40 a PPA-PVCØ63		
P.P.	2	PVC	110	P.L.	2CS SIFON Ø40 Desc. PVCØ40		
B.Acc.	1	PVC	110	P.C.	2CS Desc. PVCØ63 a base c/codo y ac.		

DISTRIBUCION DE AGUA FRIA Y CALIENTE C. Tricapa fus. Ø19mm

SUBIDA	①	C. TRICAPA FUSION Ø 19 mm directa a T.R. y P.C.					
BAJADA	①	C. TRICAPA FUSION Ø 25 mm A CALEFON					
BAJADA	②	C. TRICAPA FUSION Ø 19 mm distribución agua fria					

TODAS LAS CAÑERÍAS A LA INTERPERIE DEBERAN SER REVESTIDAS CON COVERTOR TERMICO DE ESPUMA DE POLIETILENO APTO A TAL EFECTO.

EXPT.E.Nº	SOL.Nº
PLANO NUEVO	
UBICADO EN:	
EN LA PROPIEDAD DE: INSTITUTO PROVINCIAL DE LA VIVIENDA	
Desagüe: Provisorio a Pozo art.1.10.1 R.V.	
CONSTRUCTOR	PROPIETARIO
Domicilio:	Domicilio: Lavalle 92 - Mendoza
ESCALA 1:50	
CROQUIS DE UBICACION	
ANTECEDENTES	APROBACION
Expte. O. Civil Nº: Fecha de Aprobación: Padrón Municipal:	

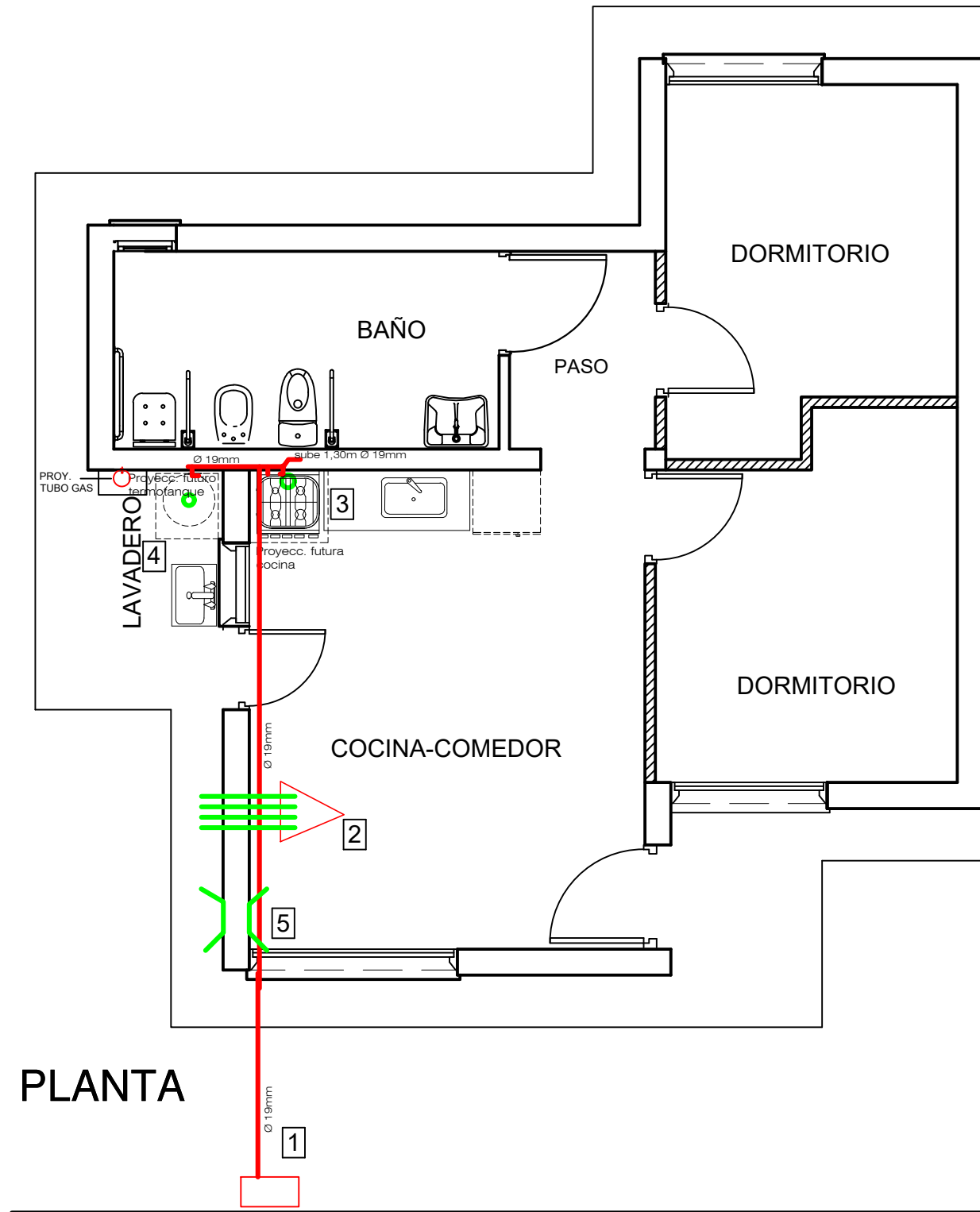

INSTALACION PARA GAS

CALLE:
 ENTRE:
 LOCALIDAD:
 INSTALADOR: MAT.: CAT.:

FIRMA DEL INSTALADOR FIRMA DEL INSTALADOR
 FIRMA DIRECTOR DE OBRA FIRMA EMPRESA CONSTRUCTORA

REFERENCIAS

- | | | |
|-------|---|--------------------------------------|
| 1 | GABINETE DE 0,60 x 0,60 m PARA GAS NATURAL | |
| | REGULADOR 4 BAR - CAPACIDAD | |
| 2 | ESTUFA T.B | 6000 c/h. |
| 3 | COCINA | 10000 c/h. (vent.chapa Galv Ø 120mm) |
| 4 | CALEFON INST. | 22000 c/h. (vent.chapa Galv Ø 75mm) |
| TOTAL | | 38000 c/h. |
| 5 | VENTILACION APORTE DE AIRE INF. Y SUP. 0.20x0.20m | |
- CAÑERIA NUEVA REVESTIMIENTO EPOXI
 ○ VENTILACIONES

CROQUIS DE UBICACIÓN

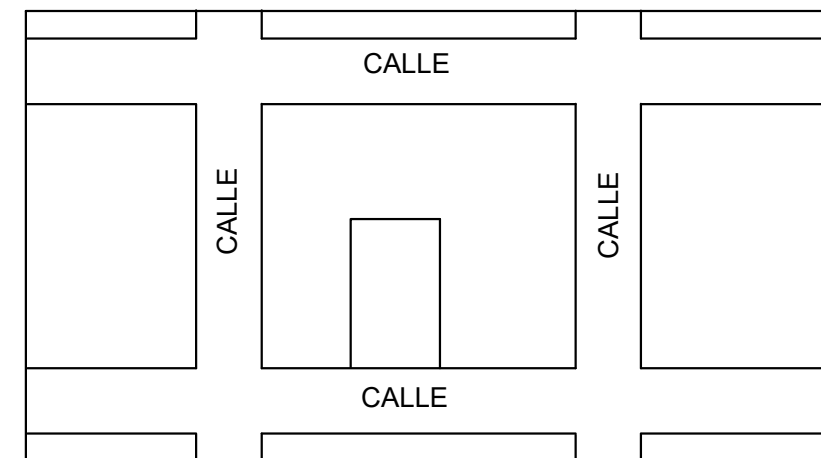

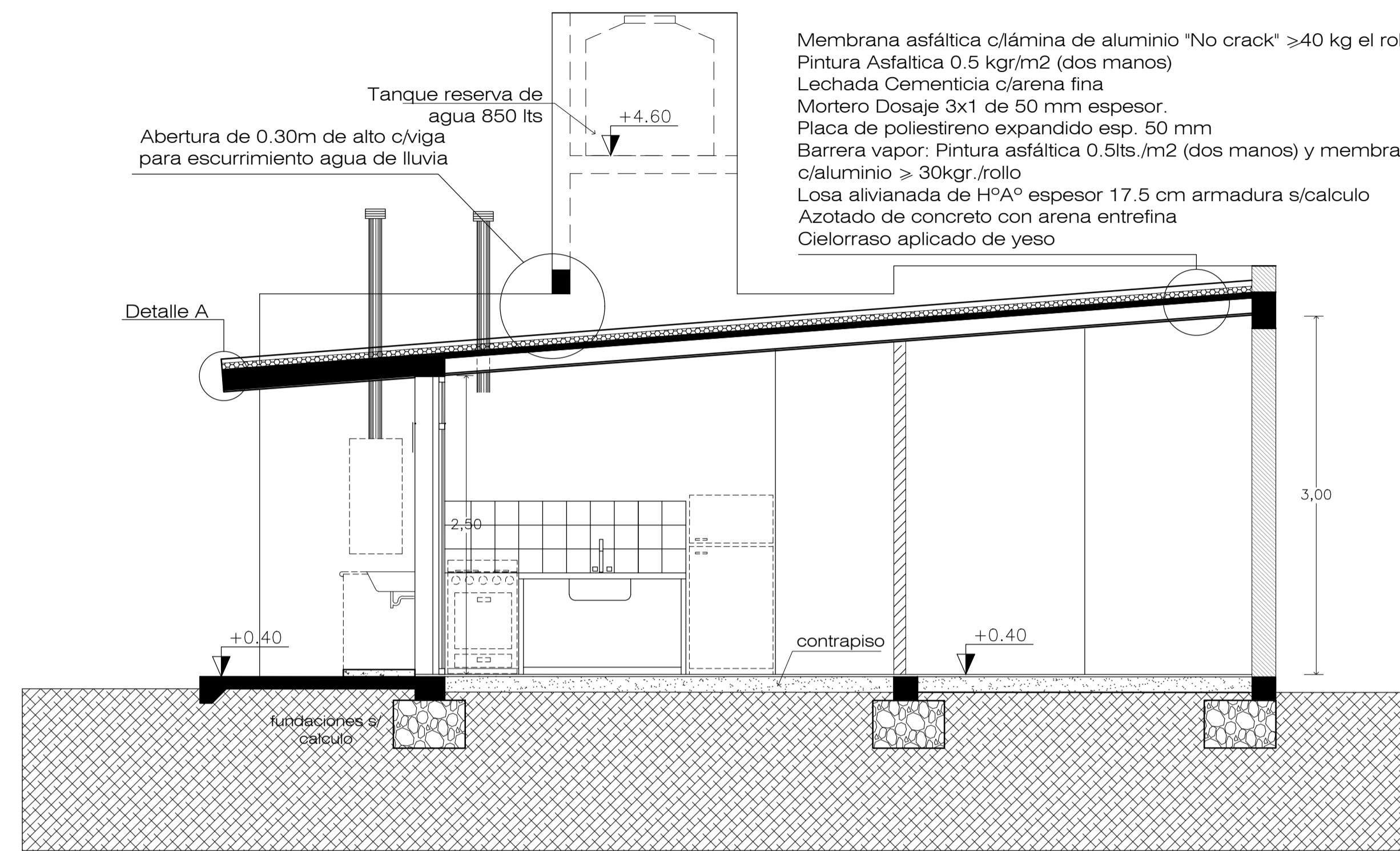
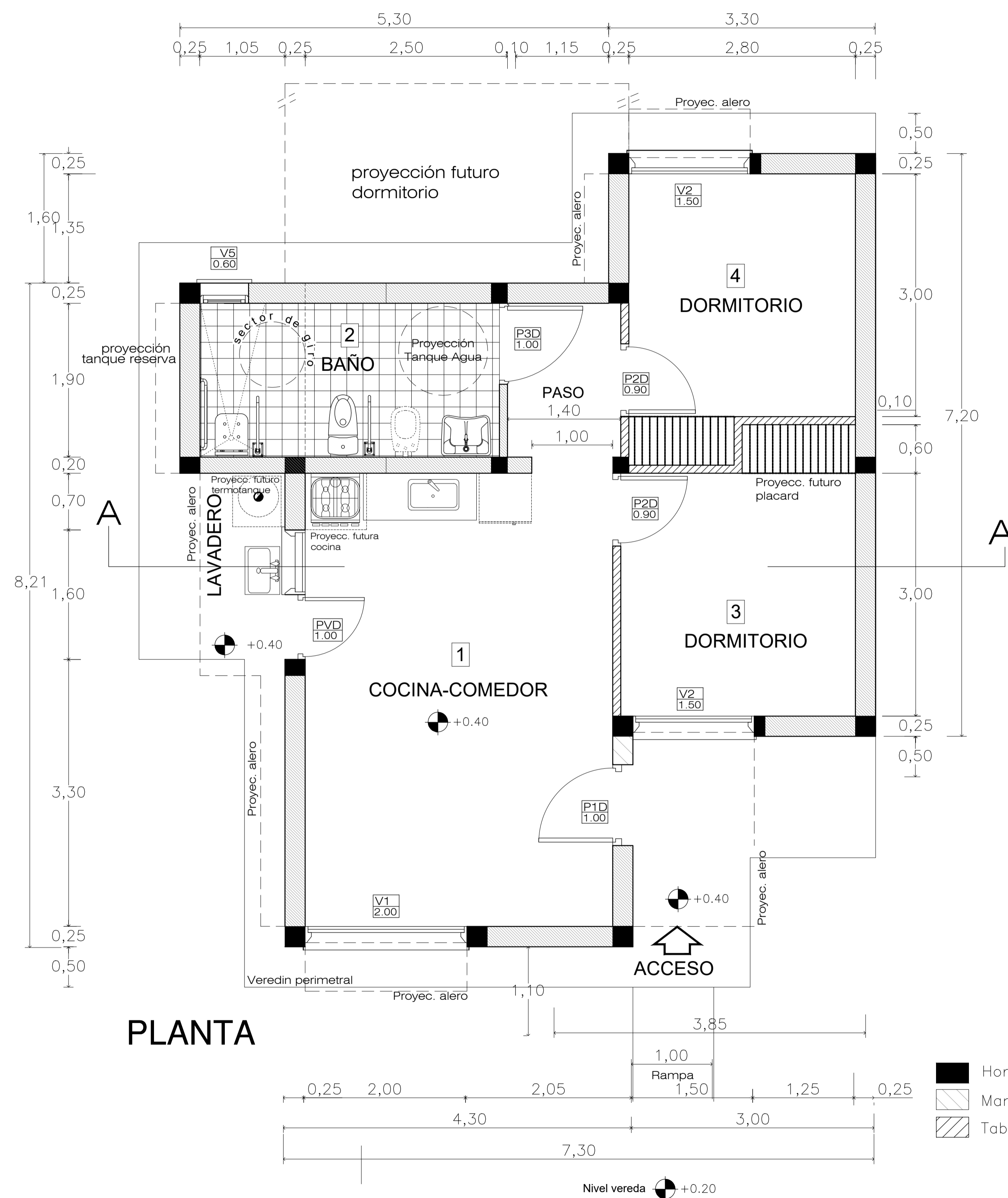

REFERENCIAS

- ① Revoque Grueso con salpicado plástico para exterior texturado color A
- ② Revoque Grueso con salpicado plástico para exterior texturado color B
- ③ Revoque Grueso con salpicado plástico para exterior texturado color C
- ④ Carpintería de aluminio prepintada
- ⑤ Hº Visto con salpicado plástico para exterior texturado color C

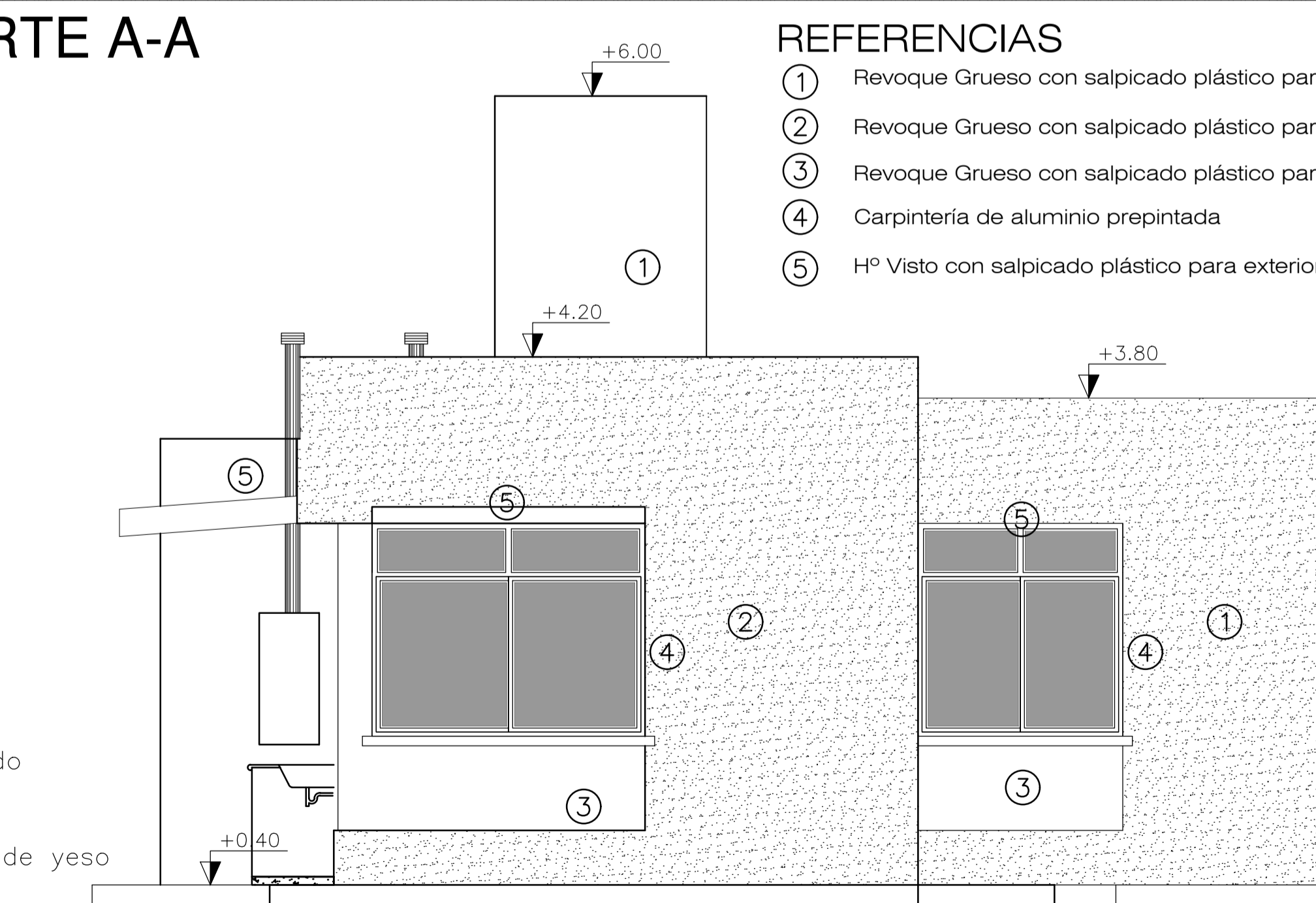

- Hormigón Armado
- ▨ Mampostería
- ▧ Tabique Liviano de yeso

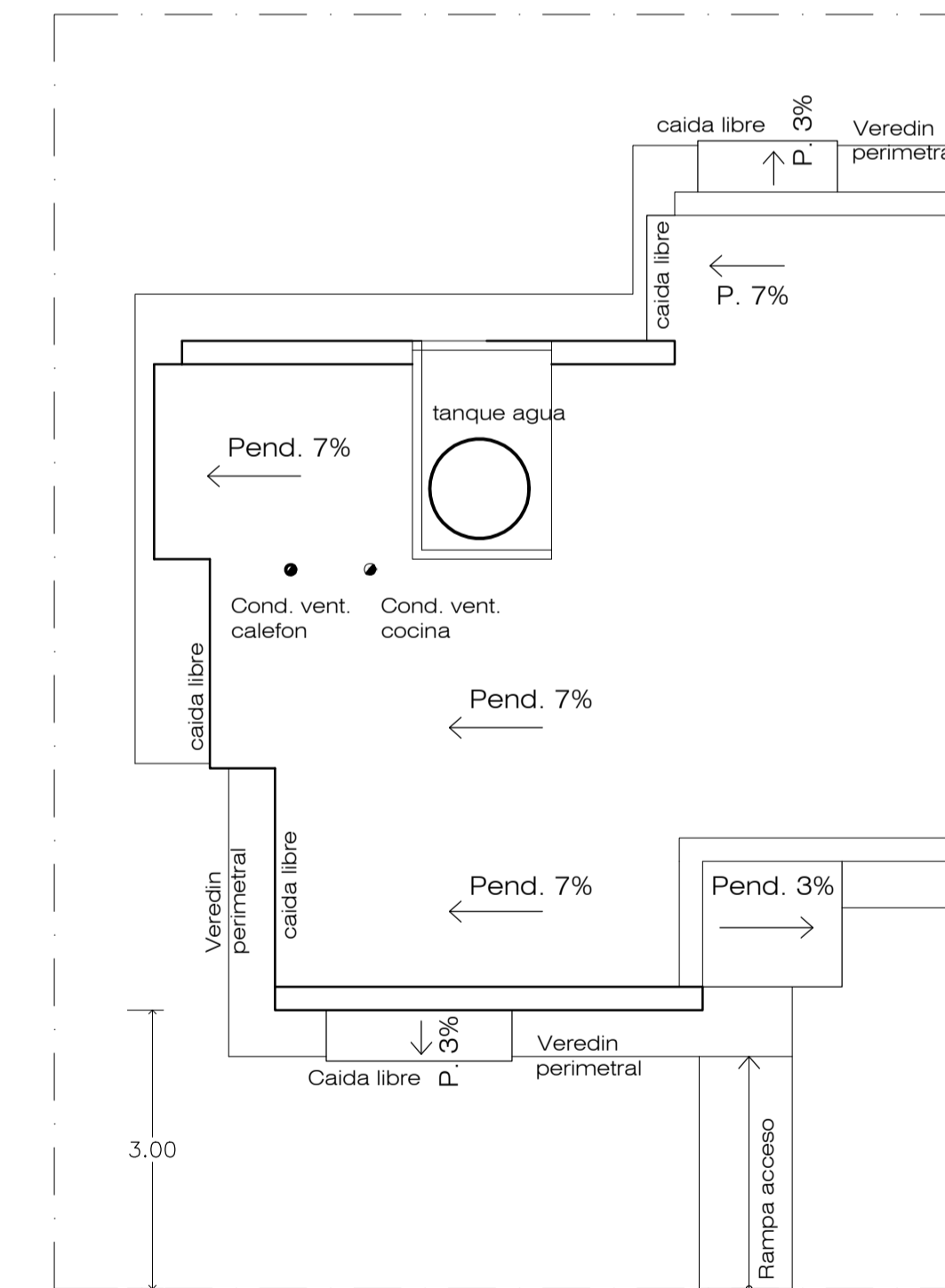
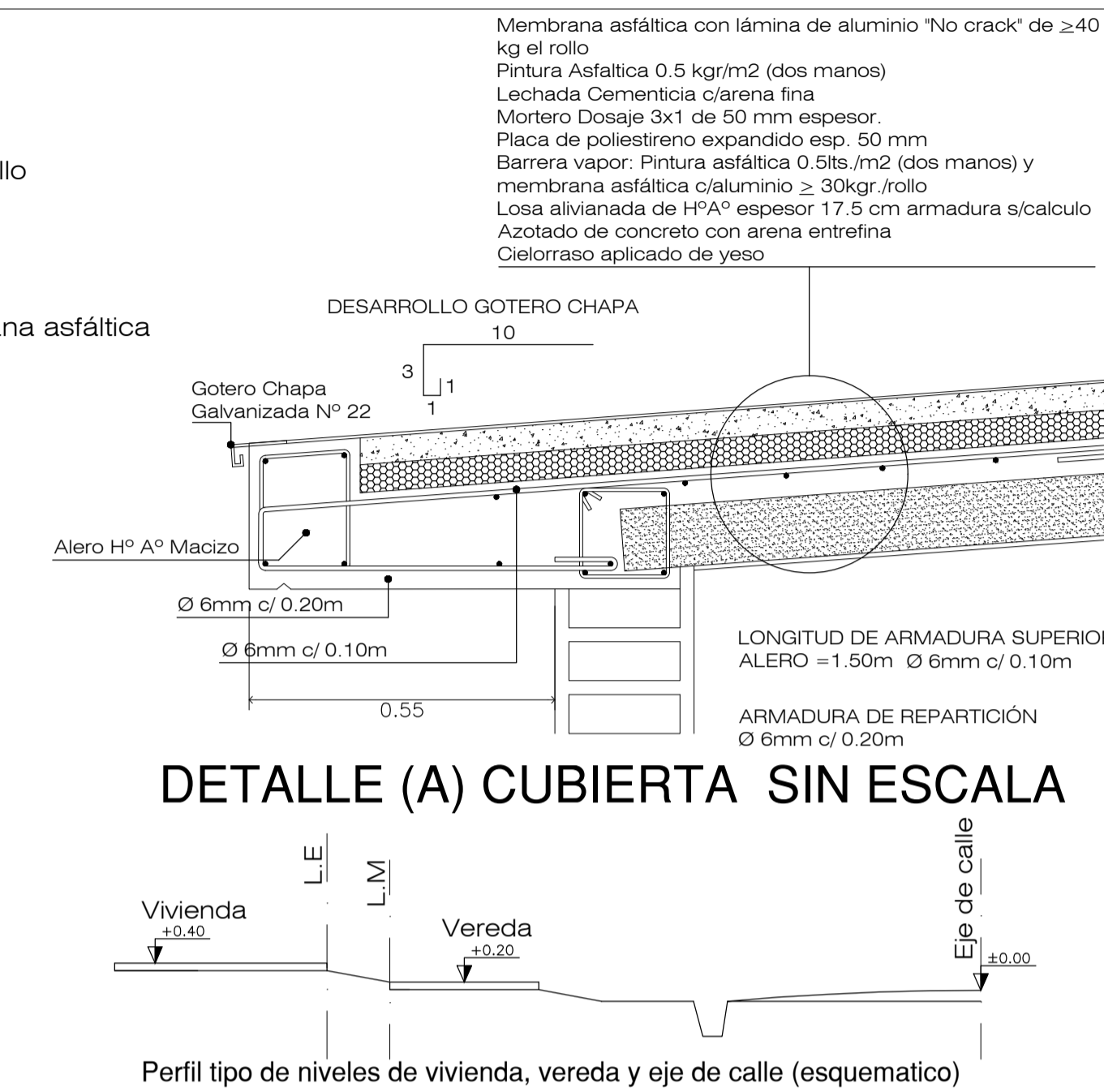

NOTA: LAS VIVIENDAS EN LOTES DE 10m DE ANCHO O MAYOR, DEBEN TENER UN RETIRO DE LA LINEA MUNICIPAL MINIMO DE 3 METROS

OBRA: **CONSTRUCCION VIVIENDA PROTOTIPO OASIS DISCAPACITADO MOTOR**

UBICACION: **MENDOZA**

PROPIETARIO: **INSTITUTO PROVINCIAL DE LA VIVIENDA**

DOMICILIO: **LAVALLE 92 - CIUDAD - MENDOZA**

FIRMA PROPIETARIO

SUP. CUBIERTA: 60,40 m2
 SUP. ALEROS : 4,70 m2 (50%)
 SUP. TOTAL : 65,10m2

PLANO DE ARQUITECTURA Esc 1:50 **A1**

CROQUIS DE UBICACION:

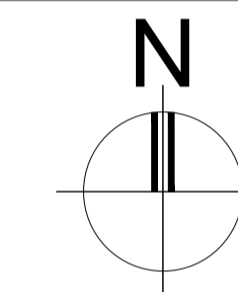

PROYECTO:

CÁLCULO Y VERIFICACION SISMICA:

DIR. TECNICA Y DIR. DE ESTRUCTURA:

CONSTRUCCION:

PADRON MUNICIPAL:
N. C.:

VISACION PROYECTO:

APROBACION:

VISACION CALCULO:

ANALISIS DE CARGAS

LOSA MACIZA DE Hªº L1
 Peso propio losa maciza espesor 12 cm 300 Kg/m2
 Mortero alivianado con poliestireno expandido 50 Kg/m2
 Membrana asfáltica con lámina de aluminio 5 Kg/m2
 Cielorraso yeso aplicado 20 Kg/m2
 Sobrecarga accidental inaccesible p = 375 Kg/m2
 q = 475 Kg/m2

LOSA CERAMICA ALIVIANADA L2 - L3
 Peso propio vigueta, loseta y capa compresion 250 Kg/m2
 Mortero alivianado con poliestireno expandido 50 Kg/m2
 Membrana asfáltica con lámina de aluminio 5 Kg/m2
 Cielorraso yeso aplicado 20 Kg/m2
 Sobrecarga accidental inaccesible p = 375 Kg/m2
 q = 425 Kg/m2

LOSA MACIZA DE Hªº TANQUE DE AGUA LT
 Peso propio losa maciza espesor 12 cm 300 Kg/m2
 Membrana asfáltica con lámina de aluminio 5 Kg/m2
 Cielorraso aplicado 25 Kg/m2
 Peso tanque de agua 850 litros 930 Kg/m2
 Sobrecarga accidental inaccesible p = 1245 Kg/m2
 q = 1345 Kg/m2

MUROS DE MAMPOSTERIA

Los muros serán de mampostería de ladrillos comunes, de primera calidad, en aparejo "de sogá", bien cocidos y de tamaño uniforme, sus medidas serán para muros interiores de 0,07 x 0,17 x 0,27 m y para muros exteriores 0,07 x 0,20 x 0,27 m aproximadamente con una tolerancia de variación de estas dimensiones del +10%; estos se colocarán previamente mojados haciéndolos deslizar sobre la mezcla de asiento y oprimiéndolos hasta que la mezcla rebasa las juntas que no deberán superar los 15 mm de espesor.

Se deberán descartar los ladrillos deformados o los poco cocidos de tipo rojizos que se desgranar al manipularlos, prefiriéndose los de tipo amarillos de aristas vivas y definidas y con sonido "campanil" al golpe.

DETALLE ZAPATA

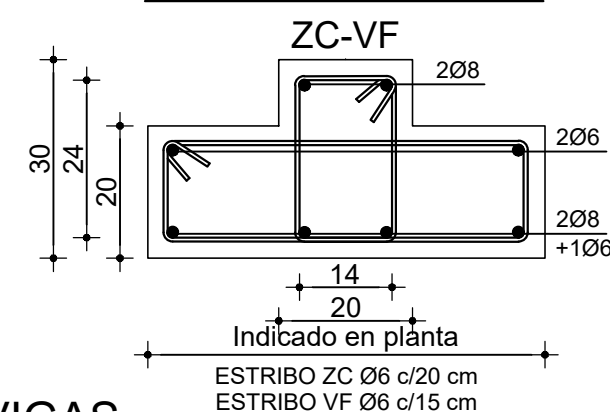

DETALLE ARMADURAS VIGAS

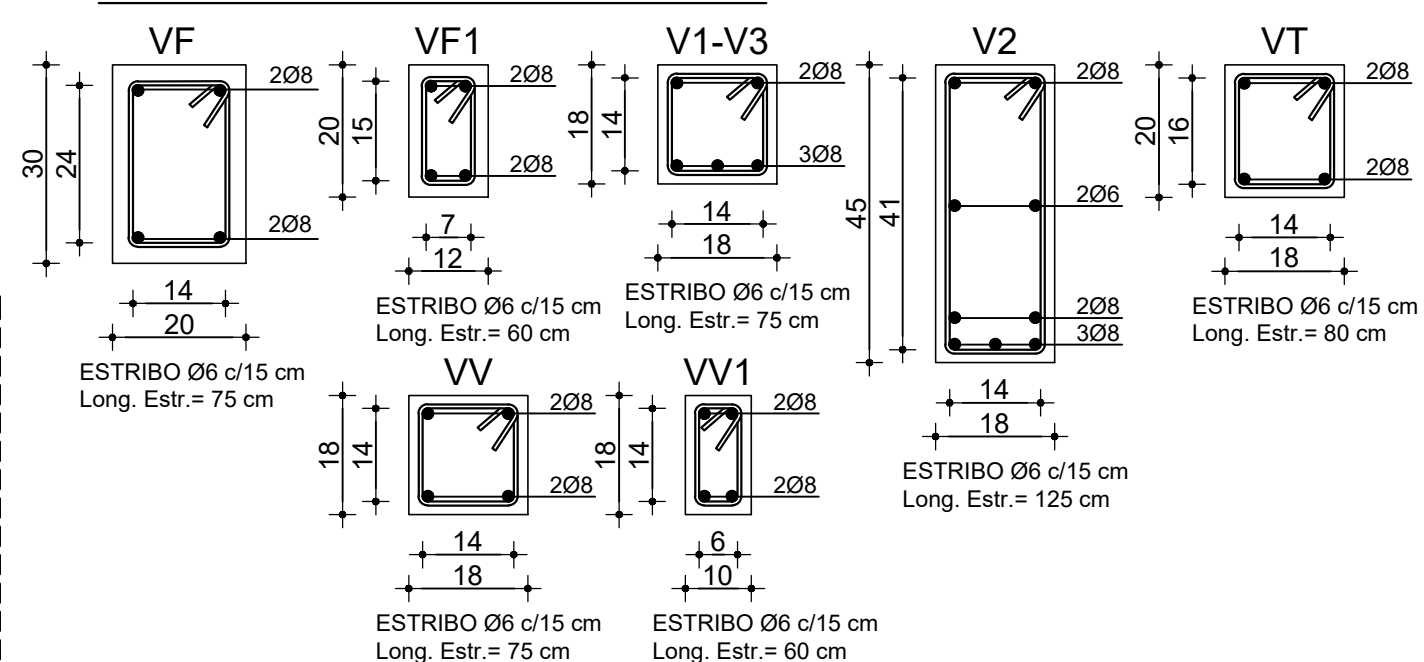

DETALLE ARMADURAS COLUMNAS

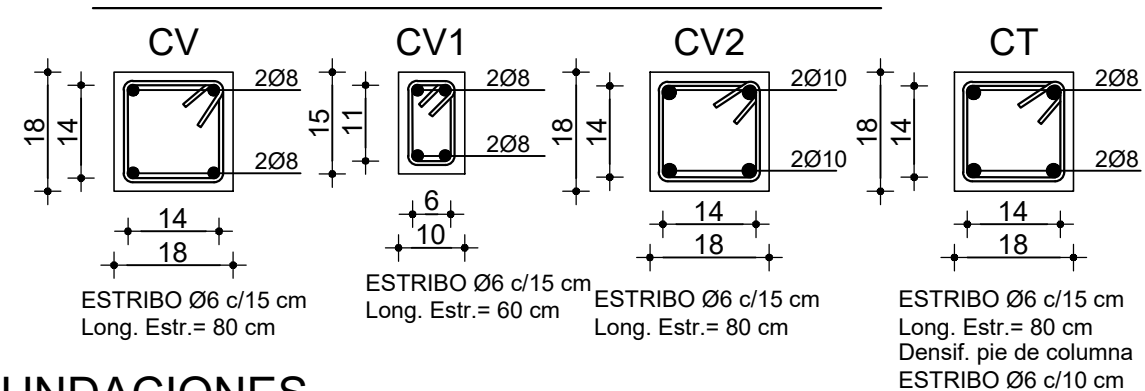

FUNDACIONES

El sistema de fundaciones propuesto consiste en la ejecución de zapata corrida de hormigón armado bajo muros de mampostería indicadas en la planta de estructura. Si la fundación se realiza sobre terreno natural, las excavaciones se realizarán manualmente tratando de mantener los bordes verticales y el ancho centrado respecto a los ejes de replanteo. Todos los fondos de las excavaciones serán compactadas mecánicamente. La viga de fundación forma parte de la zapata. La profundidad de las fundaciones será de -0.30 m y el ancho mínimo corresponde al indicado en la planta de estructura. La armadura inferior será Ø6mm c/20 cm para toda la fundación, de acuerdo a los detalles constructivos. Las tensiones admisibles consideradas en el dimensionamiento de las zapatas son:

$\sigma_t (CV) = 0.60 \text{ kg/cm}^2$ y $\sigma_t (CV+S) = 1.20 \text{ kg/cm}^2$.
 Bajo el contrapiso se rellenará con material estabilizado compactado en capas de no más de 20 cm o con ripio barranca.

LA CONTRATISTA DEBERÁ VERIFICAR EL TIPO DE FUNDACIÓN A UTILIZAR DE ACUERDO A LAS RECOMENDACIONES Y A LAS TENSIONES INDICADAS EN EL ESTUDIO DE SUELOS.

MATERIALES

ESTRUCTURA DE HORMIGON H13 $\beta_r = 130 \text{ Kg/cm}^2$
 ACERO TIPO III ADN 42/50 $\beta_s = 4200 \text{ Kg/cm}^2$
 MAMPOSTERIA Ladrillon cerámico macizo TIPO B (LCM-B)
 MORTERO TIPO 2 (CEMENTO 1 : CAL 1 : ARENA 5)
 CEMENTO PORTLAN según normas IRAM CP40

LOSAS MACIZAS

LOSA L1
 LOSA MACIZA ALERO ESPESOR 12 cm
 ARMADURA PRINCIPAL SUPERIOR Ø6 c/10 cm
 ARMADURA DE REPARTICION Ø6 c/20 cm
 LOSA LT
 LOSA MACIZA TANQUE DE AGUA ESPESOR 12 cm
 ARMADURA PRINCIPAL INFERIOR Ø6 c/15 cm
 ARMADURA DE REPARTICION Ø6 c/20 cm

LOSAS ALIVIANADAS CERAMICAS

LOSA L2
 VIGUETA SIMPLE PRETENSADA PREAR SERIE 2a
 ALTURA LOSETA 12.5 cm. CAPA DE COMPRESIÓN 5 cm.
 ARMADURA DE REPARTICIÓN #Ø6 c/20 cm.
 LOSA L3
 VIGUETA SIMPLE PRETENSADA PREAR SERIE 1a
 ALTURA LOSETA 12.5 cm. CAPA DE COMPRESIÓN 5 cm.
 ARMADURA DE REPARTICIÓN #Ø6 c/20 cm.

ESPECIFICACION DEL HORMIGON

El hormigón a utilizar en las estructuras deberá cumplir con las siguientes características:

- 1) Agua de mezclado: deberá cumplir con norma IRAM 1601 y Cap. 6.5 del IC-201
- 2) Cemento: deberá cumplir con norma IRAM 50000 y 50001 y lo especificado en IC-201, el contenido mínimo para un asentamiento entre 5 y 9,5 cm y para una resistencia del hormigón H13 será de 300 kg/m3.
- 3) Agregados: deberán cumplir con las normas IRAM 1512 y 1531 y Cap. 6.3. del IC-201, tendrán granulometrías continuas y el tamaño máximo del agrgado grueso será:

- $\frac{1}{5}$ de la menor dimension lineal del elemento estructural,
- $\frac{1}{3}$ del espesor de la losa,
- $\frac{3}{4}$ de la separación mínima entre armaduras,
- $\frac{3}{4}$ del recubrimiento libre o
- $\frac{1}{2}$ de la separación mínima entre barras para columnas.

- 4) Curado: se procederá al mojado durante los primeros 8 días y se tomarán las precauciones necesarias en caso de heladas.
 - 5) Desencofrado: los moldes y puntales deberán ser retirados con precaución y deberá esperarse el tiempo necesario para que los elementos estructurales adquieran resistencia para soportar su peso propio y otras cargas a las que pueda estar sometido. Se deberán respetar los siguientes plazos mínimos:

Laterales de vigas y columnas	4 días
Retiro parcial de puntales en losas y vigas	7 días
Fondo de losas macizas	15 días
Remoción de puntales en losas alivianadas	21 días
- Los puntales de seguridad que debieran quedar, permanecerán el tiempo que la Dirección de Obra considere necesario.

OBRA: **CONSTRUCCION VIVIENDA**
PROTOTIPO OASIS (Disc. motor - Zona Sismica 1)
 UBICACION: **MENDOZA**
 PROPIETARIO: **INSTITUTO PROVINCIAL DE LA VIVIENDA**
 DOMICILIO: **LAVALLE 92 - CIUDAD - MENDOZA**

PLANO DE ESTRUCTURA Esc 1:50 E1

CROQUIS DE UBICACION:

PROYECTO:

CÁLCULO Y VERIFICACION SISMICA:

DIR. TECNICA Y DIR. DE ESTRUCTURA:

CONSTRUCCION:

PADRON MUNICIPAL: N. C.

VISACION PROYECTO:

VISACION CALCULO:

APROBACION:

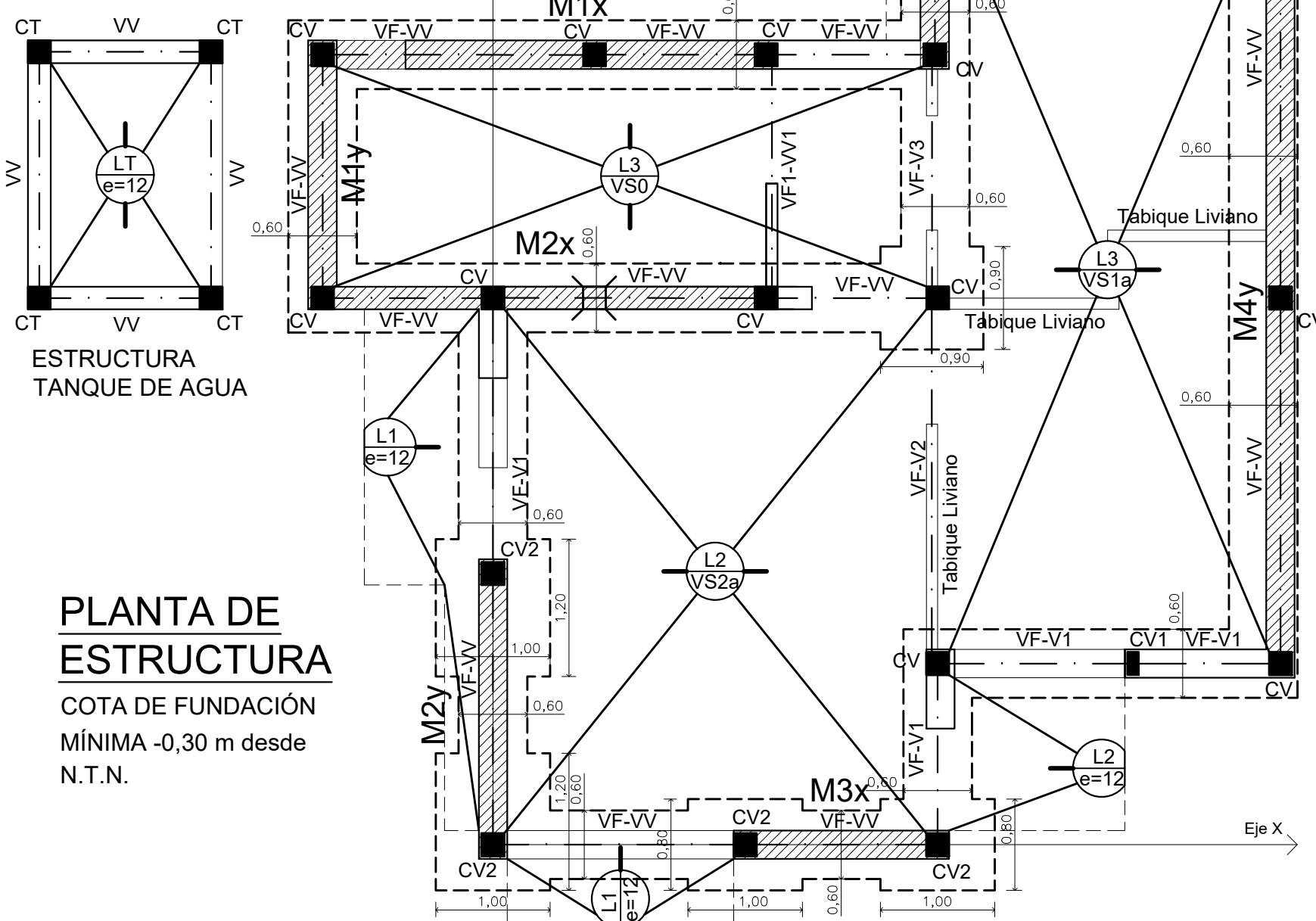

PLANTA DE ESTRUCTURA

COTA DE FUNDACIÓN
 MÍNIMA -0,30 m desde
 N.T.N.

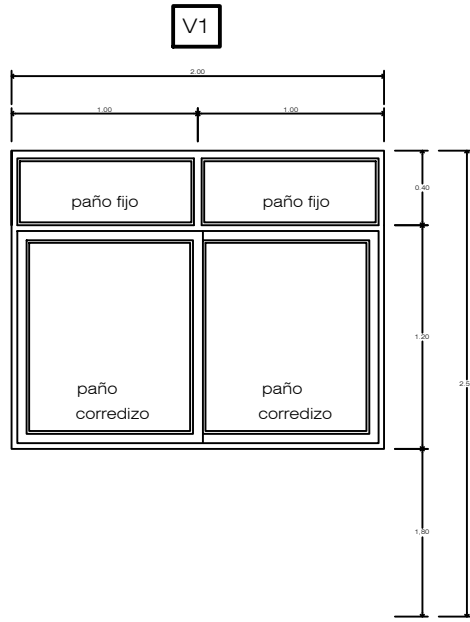

VENTANA CORREDIZA
Carpintería aluminio

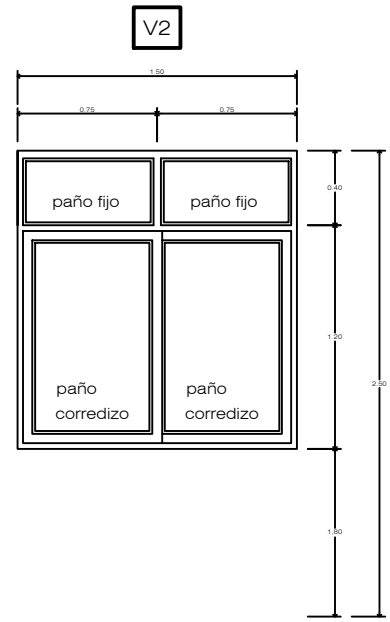

VENTANA CORREDIZA
Carpintería aluminio

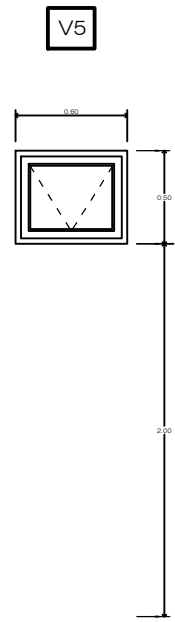

VENTANA BANDEROLA
carpintería de aluminio

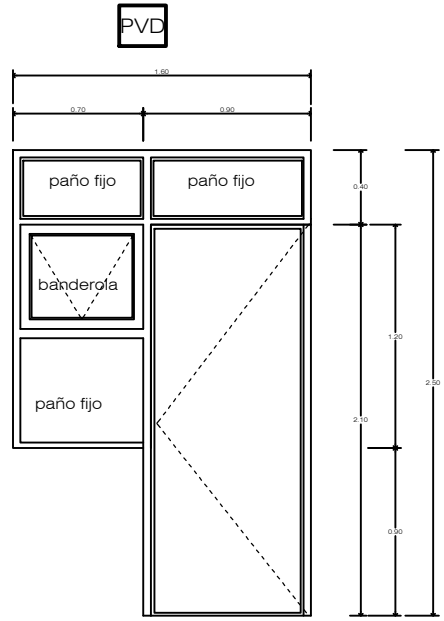

VENTANA Y PUERTA DE COCINA
marco de chapa / hoja de chapa inyectada

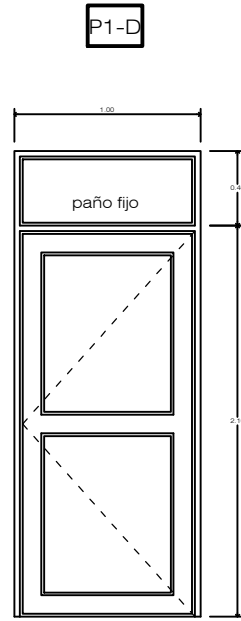

PUERTA DE ABRIR
carpintería marco metálico - hoja de chapa inyect

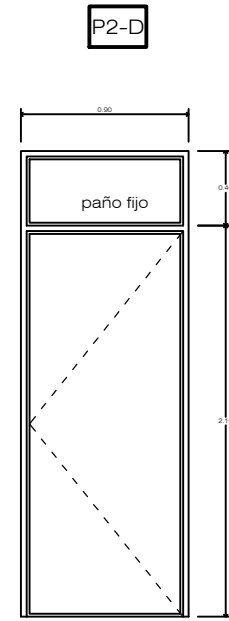

PUERTA DE ABRIR
carpintería marco metál / hoja placa en mdf

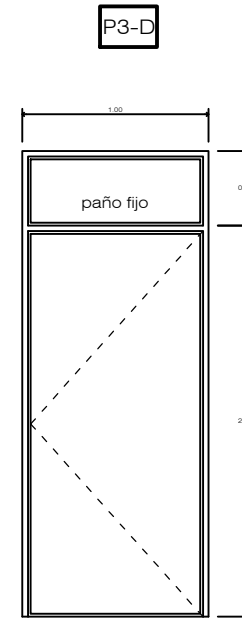

PUERTA DE ABRIR
carpintería marco metál. / hoja placa en mdf

OBRA: **CONSTRUCCION VIVIENDA
PROTOTIPO OASIS**

UBICACION: **MENDOZA**

PROPIETARIO: **INSTITUTO PROVINCIAL DE LA VIVIENDA**
DOMICILIO: **LAVALLE 92 - CIUDAD - MENDOZA**

FIRMA PROPIETARIO

PLANO DE CARPINTERÍA

Esc 1:25 **C1**

CROQUIS DE UBICACION:

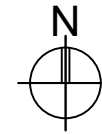

PROYECTO:

CÁLCULO Y VERIFICACION SISMICA:

DIR. TECNICA Y DIR. DE ESTRUCTURA:

CONSTRUCCION:

PADRON MUNICIPAL:
N. C :

VISACION PROYECTO:

APROBACION:

VISACION CALCULO:

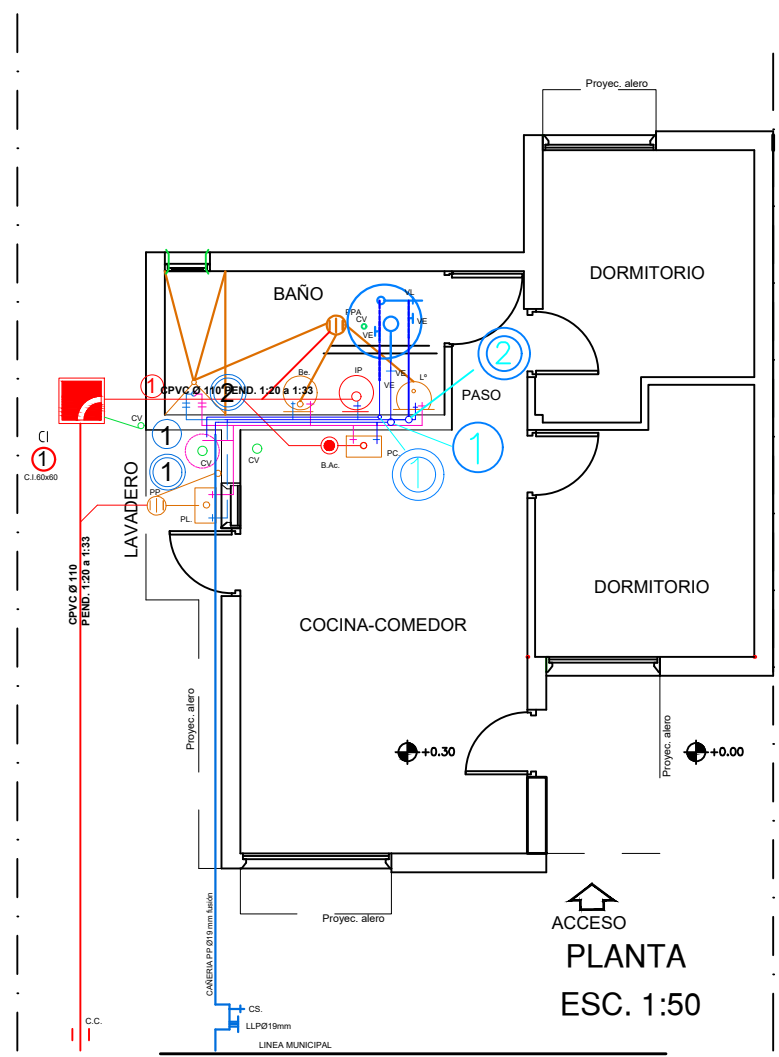

NOTA: LAS VIVIENDAS EN LOTES DE 10m DE ANCHO O MAYOR, DEBEN TENER UN RETIRO DE LA LINEA MUNICIPAL MINIMO DE 3 METROS

NOTA:
EL OFERENTE DEBERÁ COMPLETAR EL PRESENTE ANTEPROYECTO DE ACUERDO A LAS EXIGENCIAS DEL ENTE RESPONSABLE Y TRAMITAR LA APROBACION DE LOS PLANOS.

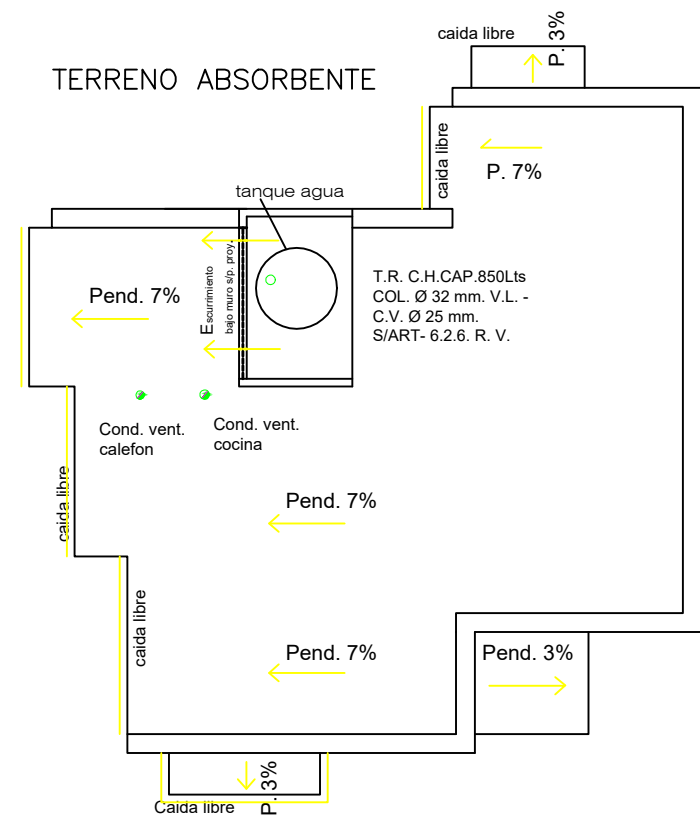

CUADRO RESUMEN									
DESIGNACION	CAÑERIAS DE DESAGUES						VENTILACION		
	PRIMARIAS			PLUVIALES			N°	MAT.	Ø
TRAMOS	2	PVC	110	-	-	-	-	-	-
HORIZON.	1	PVC	110	-	-	-	1	PVC	110
COLUM.	-	-	-	-	-	-	1	PVC	110
ARTEFACTOS Y ACCESORIOS									
I.P.	1	PVC	110	BAÑO	1.P.DAI L° 2CS.Du.2LLP-2CS- B6 2LL_Desc.PVCØ40 a PPA-PVCØ63				
P.P.	2	PVC	110	P.L.	2CS SIFON Ø40 Desc.PVCØ40				
B.Acc.	1	PVC	110	P.C.	2CS Desc.PVCØ63 a base c/ncdo y ac.				
DISTRIBUCION DE AGUA FRIA Y CALIENTE C. Tricapa fus. Ø19mm									
SUBIDA	①	C. TRICAPA FUSION Ø 19 mm directa a T.R. y P.C.							
BAJADA	①	C. TRICAPA FUSION Ø 25 mm A CALEFON							
BAJADA	②	C. TRICAPA FUSION Ø 19 mm distribución agua fria							
TODAS LAS CAÑERIAS A LA INTERPERIE DEBERAN SER REVESTIDAS CON COVERTOR TERMICO DE ESPUMA DE POLIETILENO APTO A TAL EFECTO.									

EXPTE.N°	SOL.N°
PLANO NUEVO	
UBICADO EN:	
EN LA PROPIEDAD DE: INSTITUTO PROVINCIAL DE LA VIVIENDA	
DESAGUE: A COLECTORA	
CONSTRUCTOR	PROPIETARIO
Domicilio:	Domicilio: Lavalle 92 - Mendoza
ESCALA 1:50	
CROQUIS DE UBICACION	
Conexión Agua Corriente: C. P°P° Diam. 13mm Conexión Cloacas: C. PVC Ø 110mm	
ANTECEDENTES	APROBACION
Expte. O. Civil N°: Fecha de Aprobación: Padrón Municipal:	

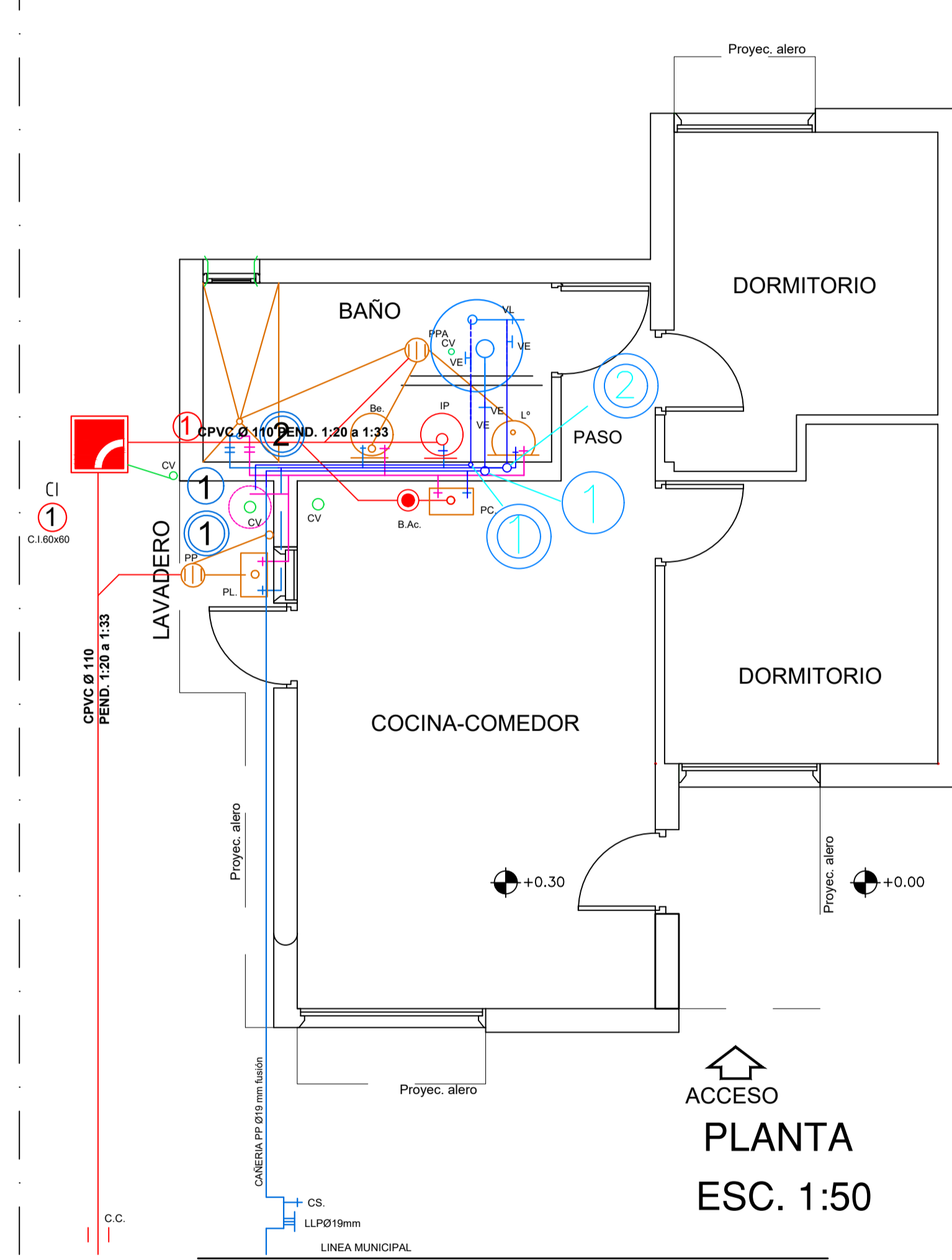

NOTA: LAS VIVIENDAS EN LOTES DE 10m DE ANCHO O MAYOR, DEBEN TENER UN RETIRO DE LA LINEA MUNICIPAL MINIMO DE 3 METROS

NOTA:
EL OFERENTE DEBERÁ COMPLETAR EL PRESENTE ANTEPROYECTO DE ACUERDO A LAS EXIGENCIAS DEL ENTE RESPONSABLE Y TRAMITAR LA APROBACION DE LOS PLANOS.

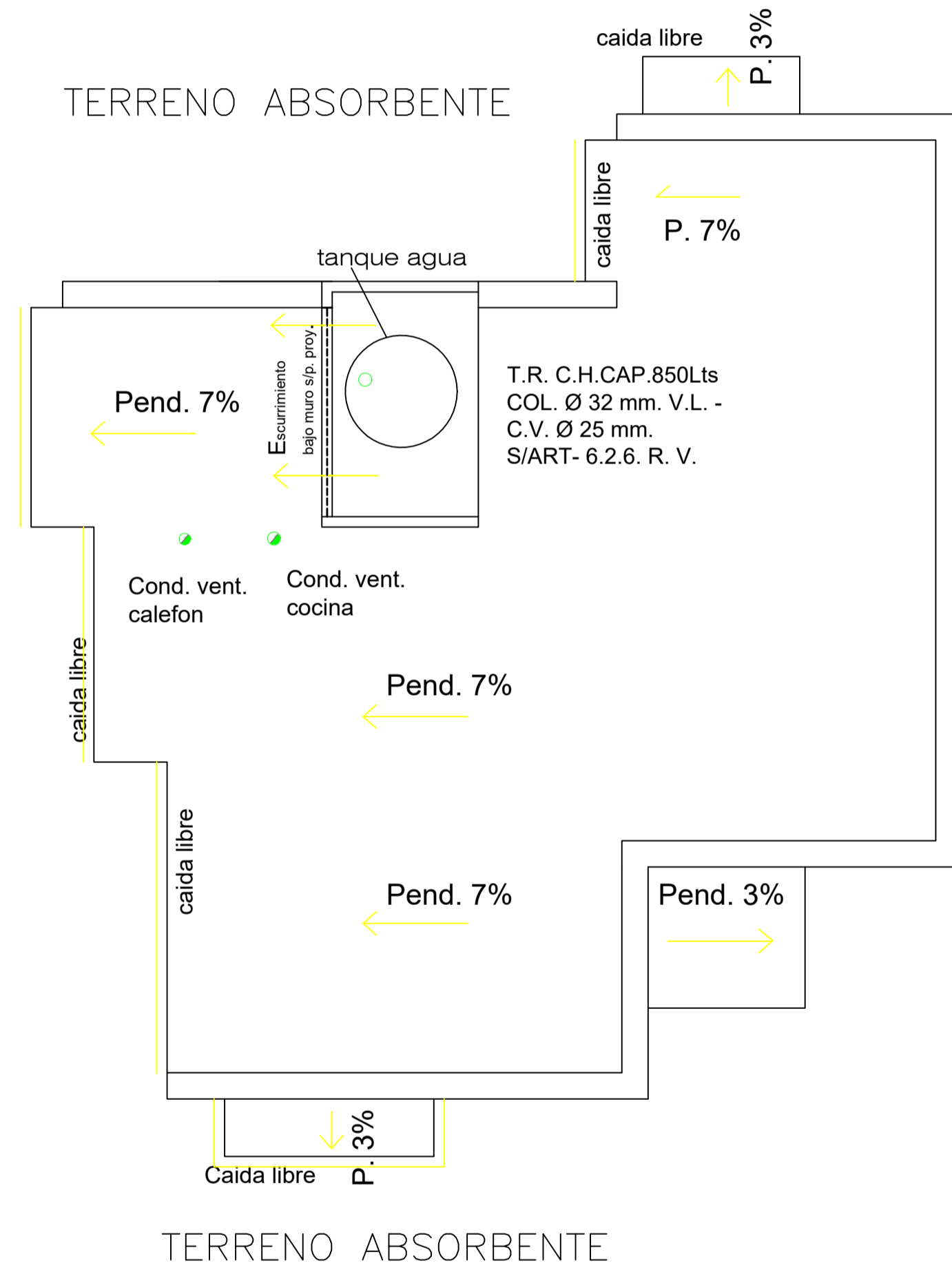

PLANTA DE TECHO

CUADRO RESUMEN									
DESIGNACION	CANERIAS DE DESAGUES					VENTILACION			
	PRIMARIAS			PLUVIALES					
	Nº	MAT.	Ø	Nº	MAT.	Ø	Nº	MAT.	Ø
TRAMOS	2	PVC	110	-	-	-	-	-	-
HORIZON.	1	PVC	110	-	-	-	1	PVC	110
COLUM.	-	-	-	-	-	-	-	1	PVC 110
ARTEFACTOS Y ACCESORIOS									
I.P.	1	PVC	110	BAÑO	I.P. DAI L° 2CS. Du.2LLP-2CS- B6 2LL.Desc.PVCØ40 a PPA-PVCØ63				
P.P.	2	PVC	110	P.L.	2CS SIFON Ø40 Desc.PVCØ40				
B.Acc.	1	PVC	110	P.C.	2CS Desc.PVCØ63 a base c/codo y ac.				
DISTRIBUCION DE AGUA FRIA Y CALIENTE C. Tricapa fus. Ø19mm									
SUBIDA	1	C. TRICAPA FUSION Ø 19 mm directa a T.R. y P.C.							
BAJADA	1	C. TRICAPA FUSION Ø 25 mm A CALEFON							
BAJADA	2	C. TRICAPA FUSION Ø 19 mm distribución agua fría							

TODAS LAS CANERIAS A LA INTERPERIE DEBERAN SER REVESTIDAS CON COVERTOR TERMICO DE ESPUMA DE POLIETILENO APTO A TAL EFECTO.

EXPTE.Nº	SOL.Nº
PLANO NUEVO	
UBICADO EN:	
EN LA PROPIEDAD DE: INSTITUTO PROVINCIAL DE LA VIVIENDA	
DESAGUE: A COLECTORA	
CONSTRUCTOR	PROPIETARIO
Domicilio:	Domicilio: Lavalle 92 - Mendoza
ESCALA 1:50	
CROQUIS DE UBICACION	
Conexión Agua Corriente: C. PºPº Diam. 13mm Conexión Cloacas: C. PVC Ø 110mm	
ANTECEDENTES	APROBACION
Expte. O. Civil Nº: Fecha de Aprobación: Padrón Municipal:	

NOTA:
Las distancias a medianeras y obras existentes deberán cumplir con las normas municipales. Se deberá verificar la capacidad de tratamiento del lecho percolador. Construir de acuerdo a plano tipo.

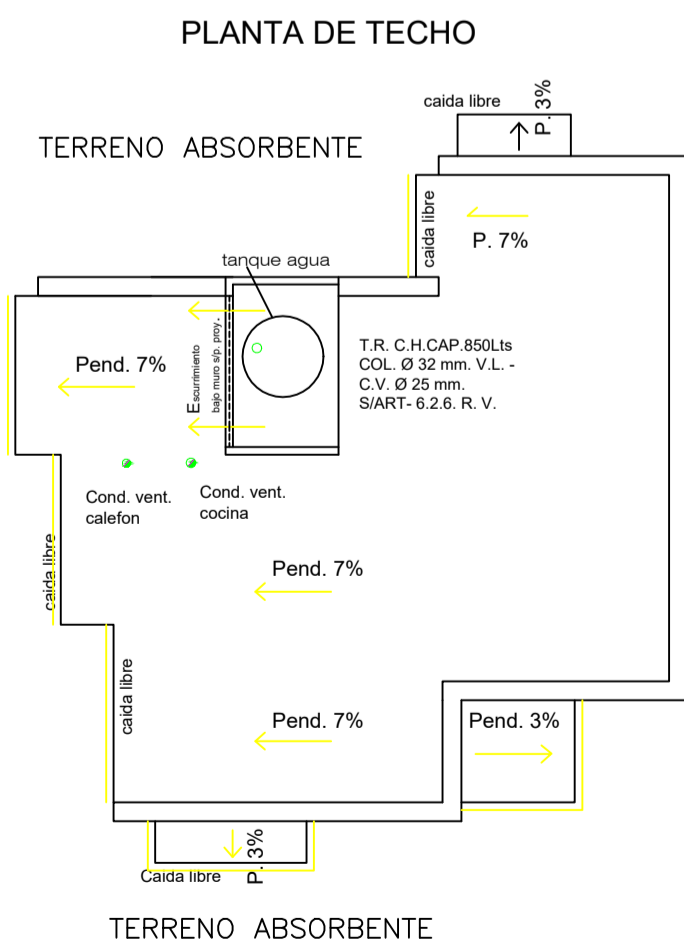
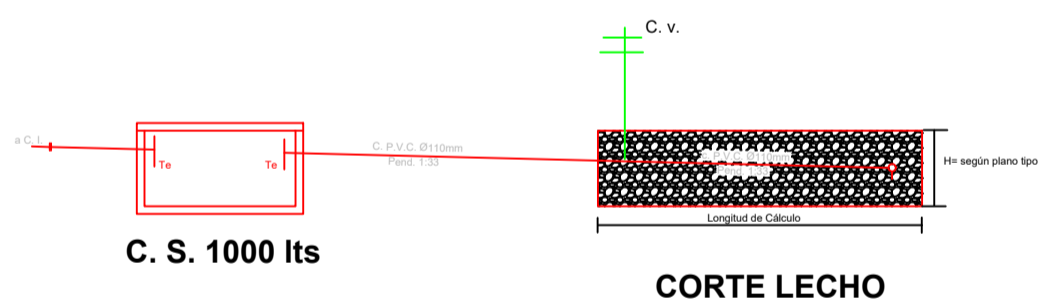
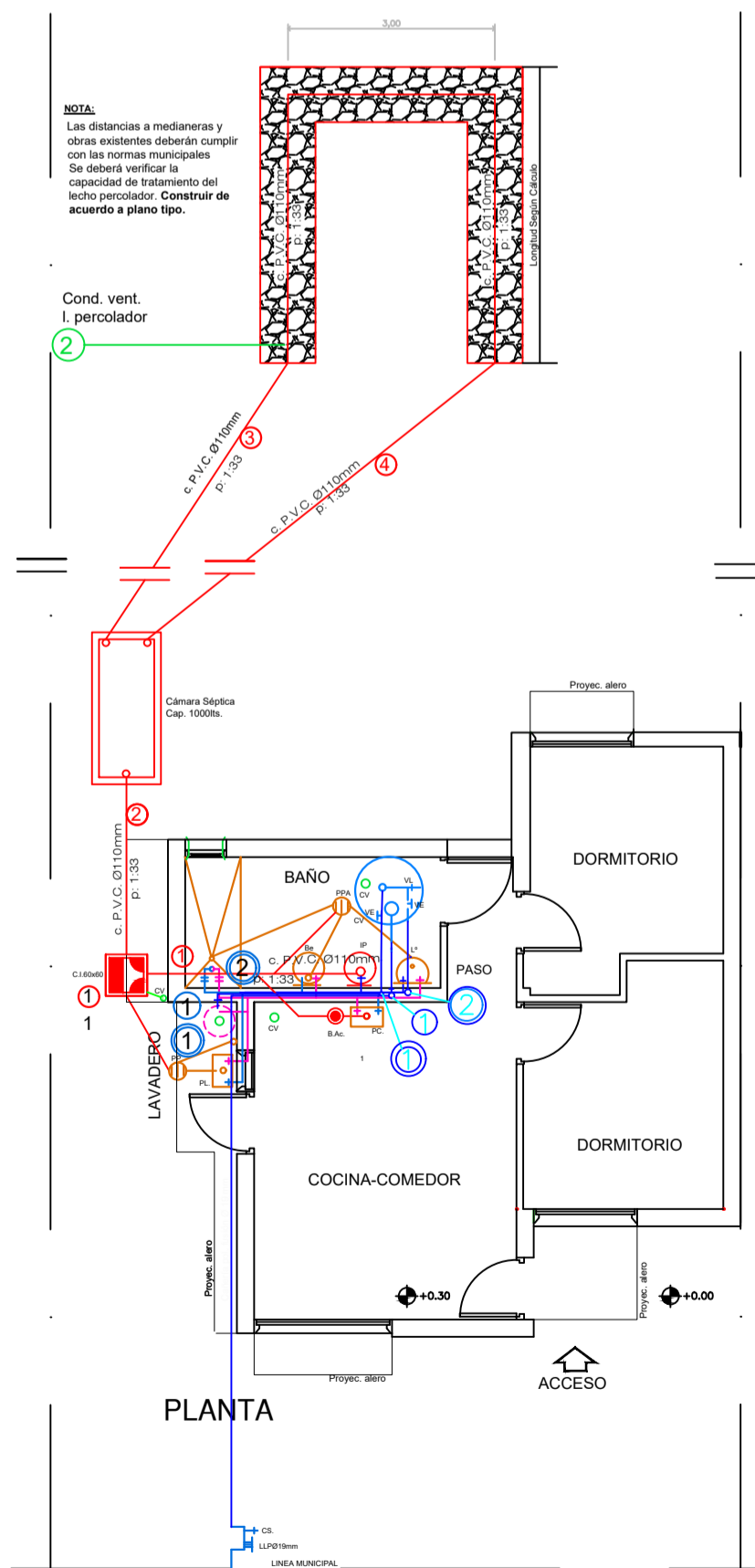

NOTA:
EL OFERENTE DEBERÁ COMPLETAR EL PRESENTE ANTEPROYECTO DE ACUERDO A LAS EXIGENCIAS DEL ENTE RESPONSABLE Y TRAMITAR LA APROBACION DE LOS PLANOS.

CUADRO RESUMEN									
DESIGNACION	CANERIAS DE DESAGÜES PRIMARIAS			CANERIAS DE DESAGÜES PLUVIALES			VENTILACION		
	Nº	MAT.	Ø	Nº	MAT.	Ø	Nº	MAT.	Ø
TRAMOS	2	PVC	110	-	-	-	-	-	-
HORIZON.	2	PVC	110	-	-	-	2	PVC	110
COLUM.	-	-	-	-	-	-	2	PVC	110

ARTEFACTOS Y ACCESORIOS									
I.P.	1	PVC	110	BAÑO	I.P. DAI L* 2CS Du. 2L.P.-2CS. B6 2L. Desc. PVC Ø50 a PPA-PVC Ø60				
P.P.	2	PVC	110	P.L.	2CS SIFON Ø40 Desc. PVC Ø40				
B.ACC.	1	PVC	110	P.C.	2CS Desc. PVC Ø63 a base c/rodo y ac.				

DISTRIBUCION DE AGUA FRIA Y CALIENTE C. Tricapa fus. Ø19mm

SUBIDA	1	C. TRICAPA FUSION Ø 19 mm	directa a T.R. y P.C.
BAJADA	1	C. TRICAPA FUSION Ø 25 mm	A CALEFON
BAJADA	2	C. TRICAPA FUSION Ø 19 mm	distribución agua fria

TODAS LAS CANERIAS A LA INTERFERIE DEBERAN SER REVESTIDAS CON COBERTOR TERMICO DE ESPUMA DE POLIETILENO APTO A TAL EFECTO.

EXPTE. Nº _____ SOL. Nº _____

PLANO NUEVO

UBICADO EN:

EN LA PROPIEDAD DE: **INSTITUTO PROVINCIAL DE LA VIVIENDA**

Desagüe: Provisorio a Pozo art.1.10.1 R.V. (LECHO PERCOLADOR)

CONSTRUCTOR _____ PROPIETARIO _____
Domicilio: Lavalle 92 - Mendoza

ESCALA 1:50

CROQUIS DE UBICACION

ANTECEDENTES _____ APROBACION _____

Exp. O. Cuid. Nº: _____
Fecha de Aprobación: _____
Padrón Municipal: _____

NOTA: LAS VIVIENDAS EN LOTES DE 10m DE ANCHO O MAYOR, DEBEN TENER UN RETIRO DE LA LINEA MUNICIPAL MINIMO DE 3 METROS

NOTA:
La Contratista deberá completar el presente proyecto de acuerdo a las exigencias del ente responsable

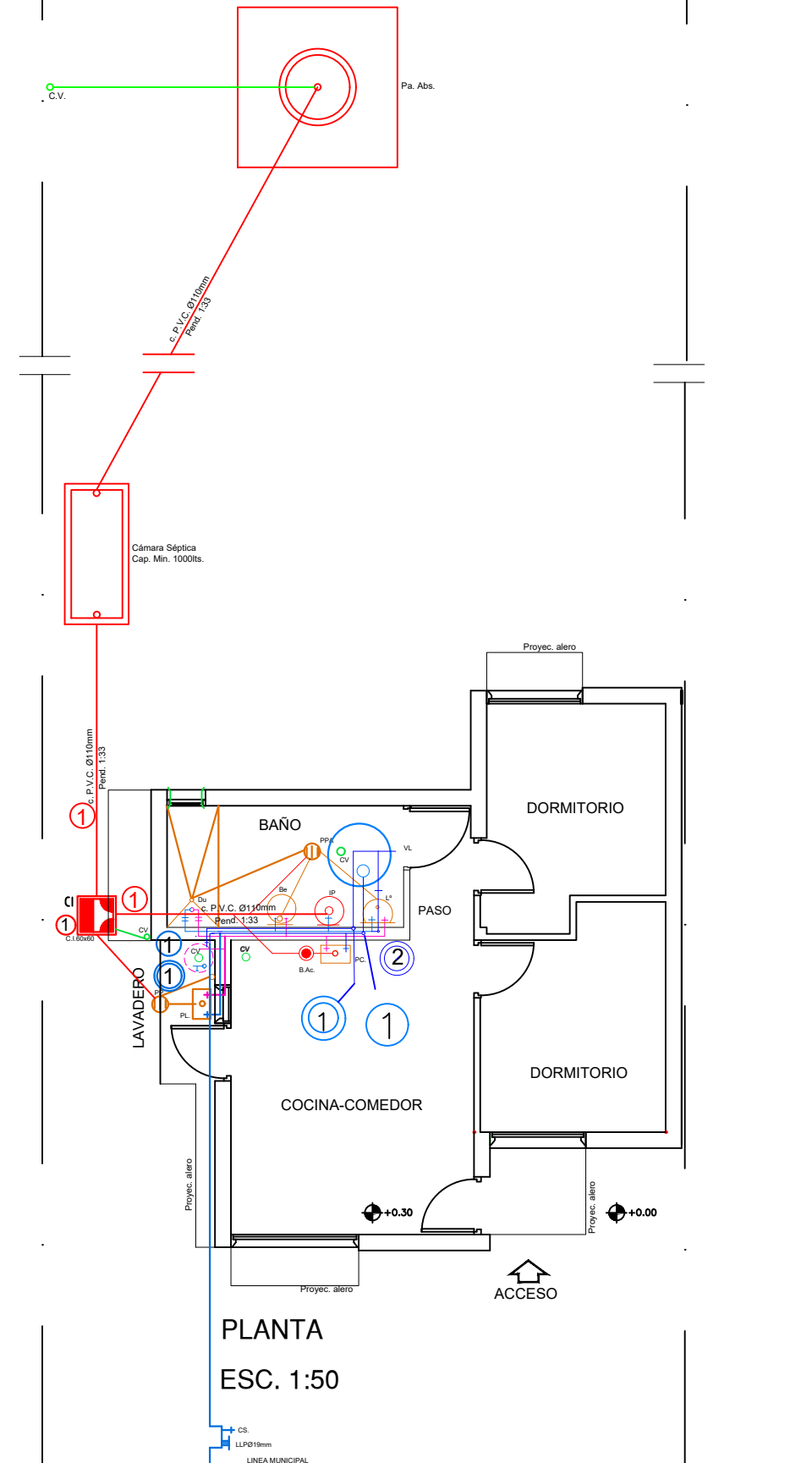

PLANTA
ESC. 1:50

Pozo y C.S. según pliego

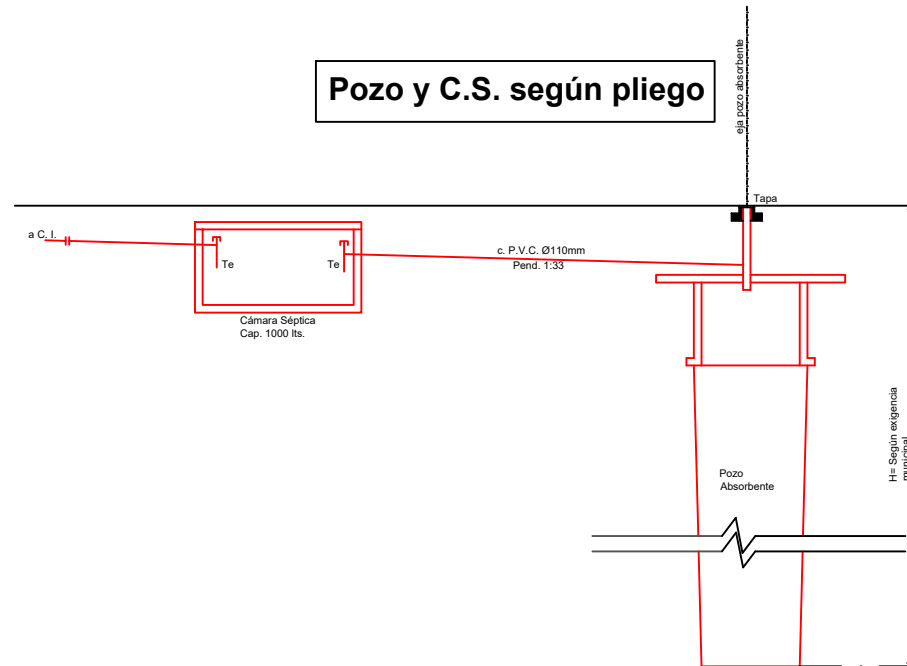

PLANTA DE TECHO
ESC. 1:50

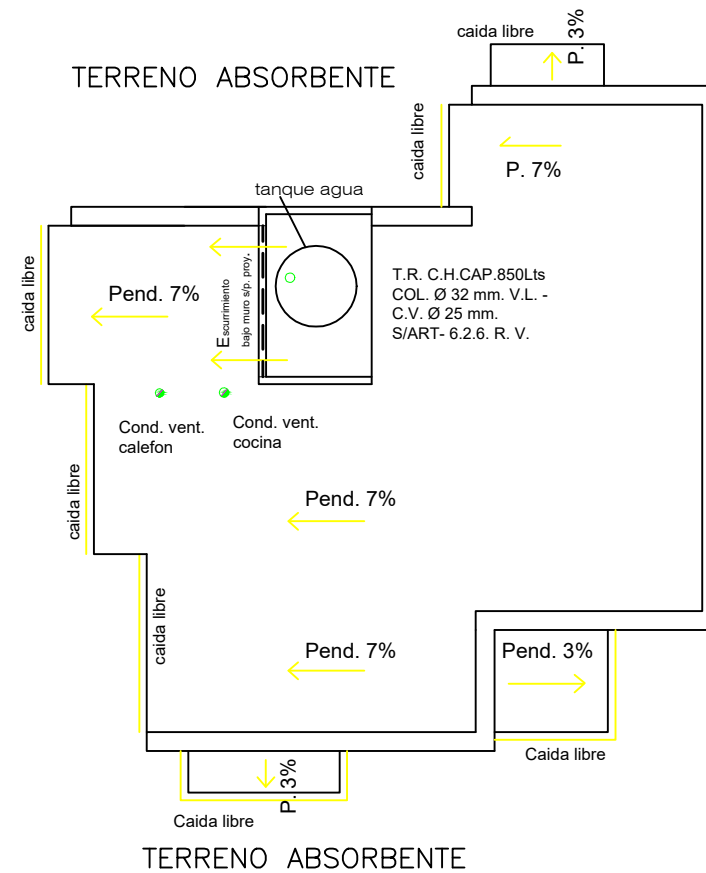

NOTA: LAS VIVIENDAS EN LOTES DE 10m DE ANCHO O MAYOR, DEBEN TENER UN RETIRO DE LA LINEA MUNICIPAL MINIMO DE 3 METROS

NOTA:
EL OFERENTE DEBERÁ COMPLETAR EL PRESENTE ANTEPROYECTO DE ACUERDO A LAS EXIGENCIAS DEL ENTE RESPONSABLE Y TRAMITAR LA APROBACION DE LOS PLANOS.

DESIGNACION		CAÑERÍAS DE DESAGUES				VENTILACION	
		PRIMARIAS		PLUVIALES		Nº	Ø
Nº	MAT.	Ø	Nº	MAT.	Ø	Nº	MAT.
TRAMOS	2	PVC	110	-	-	-	-
HORIZON.	1	PVC	110	-	-	2	PVC 110
COLUM.	-	-	-	-	-	2	PVC 110

ARTEFACTOS Y ACCESORIOS							
I.P.	1	PVC	110	BAÑO	I.P. DAI Lº 2CS. Du. 2LLP-2CS- B6 2LL Desc. PVCØ40 a PPA-PVCØ63		
P.P.	2	PVC	110	P.L.	2CS SIFON Ø40 Desc. PVCØ40		
B.Acc.	1	PVC	110	P.C.	2CS Desc. PVCØ63 a base c/codo y ac.		

DISTRIBUCION DE AGUA FRIA Y CALIENTE C. Tricapa fus. Ø19mm

SUBIDA	①	C. TRICAPA FUSION Ø 19 mm directa a T.R. y P.C.					
BAJADA	①	C. TRICAPA FUSION Ø 25 mm A CALEFON					
BAJADA	②	C. TRICAPA FUSION Ø 19 mm distribución agua fria					

TODAS LAS CAÑERÍAS A LA INTERPERIE DEBERAN SER REVESTIDAS CON COVERTOR TERMICO DE ESPUMA DE POLIETILENO APTO A TAL EFECTO.

EXPT.E.Nº	SOL.Nº
PLANO NUEVO	
UBICADO EN:	
EN LA PROPIEDAD DE: INSTITUTO PROVINCIAL DE LA VIVIENDA	
Desagüe: Provisorio a Pozo art.1.10.1 R.V.	
CONSTRUCTOR Domicilio:	PROPIETARIO Domicilio: Lavalle 92 - Mendoza
ESCALA 1:50	
CROQUIS DE UBICACION	
ANTECEDENTES	APROBACION
Expte. O. Civil Nº: Fecha de Aprobación: Padrón Municipal:	

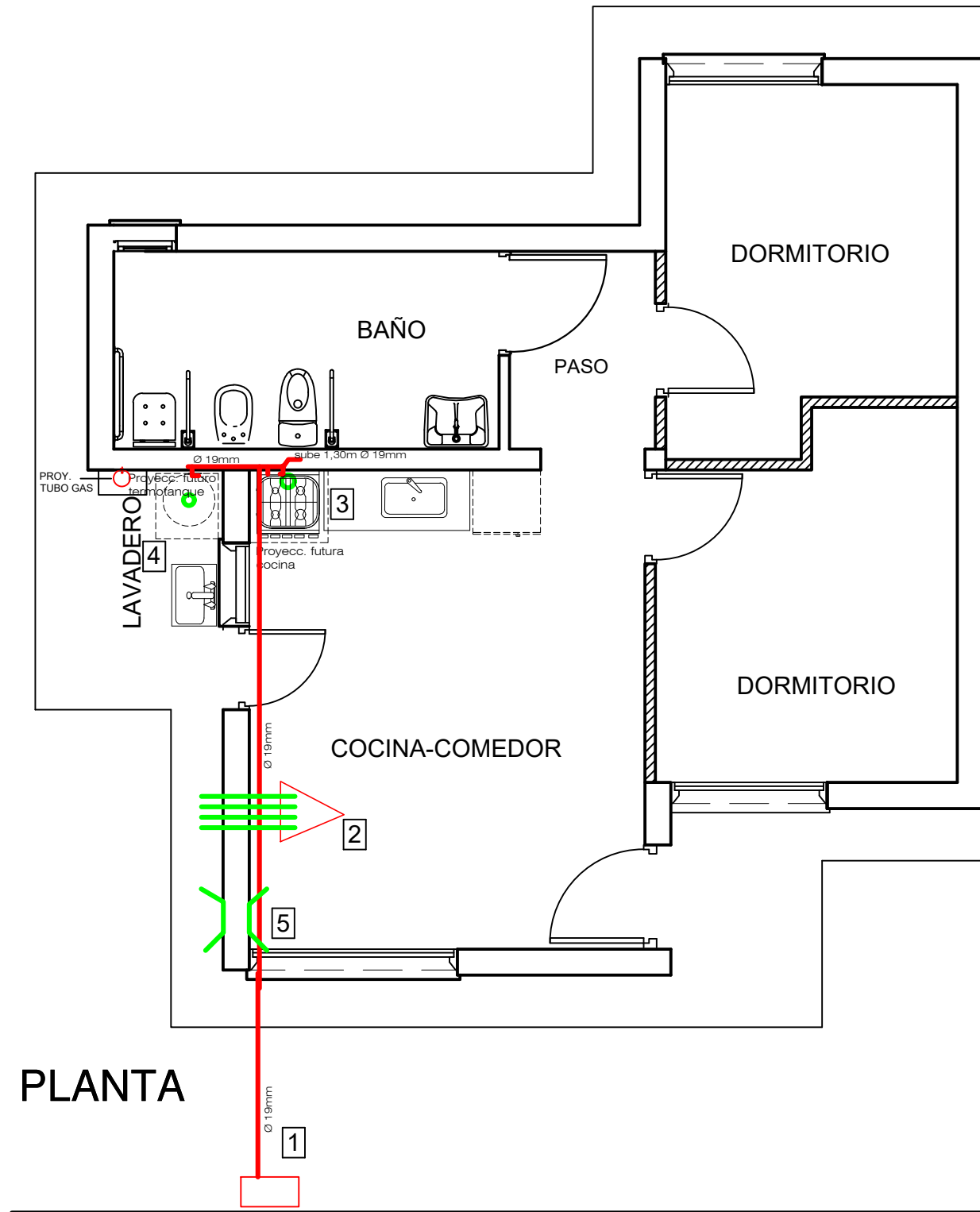

INSTALACION PARA GAS

CALLE:
 ENTRE:
 LOCALIDAD:
 INSTALADOR: MAT.: CAT.:

FIRMA DEL INSTALADOR FIRMA DEL INSTALADOR
 FIRMA DIRECTOR DE OBRA FIRMA EMPRESA CONSTRUCTORA

REFERENCIAS

- 1 GABINETE DE 0,60 x 0,60 m PARA GAS NATURAL
REGULADOR 4 BAR - CAPACIDAD
 - 2 ESTUFA T.B 6000 c/h.
 - 3 COCINA 10000 c/h. (vent.chapa Galv Ø 120mm)
 - 4 CALEFON INST. 22000 c/h. (vent.chapa Galv Ø 75mm)
- TOTAL 38000 c/h.
- 5 VENTILACION APORTE DE AIRE INF. Y SUP. 0.20x0.20m
- CAÑERIA NUEVA REVESTIMIENTO EPOXI
 ○ VENTILACIONES

CROQUIS DE UBICACIÓN

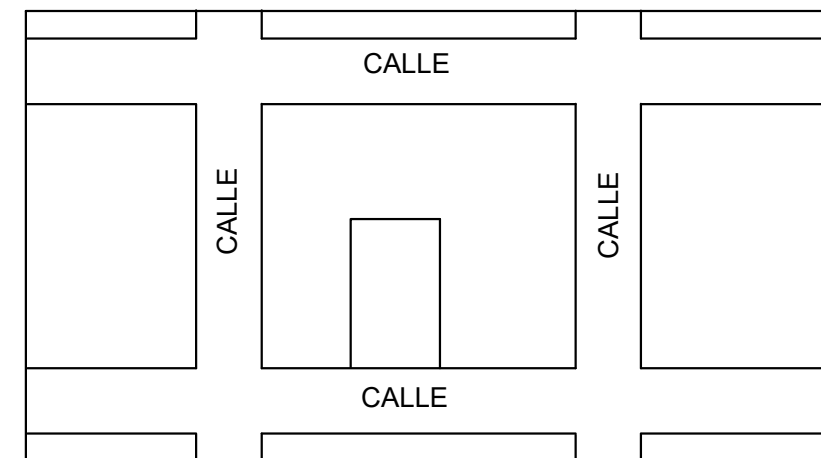

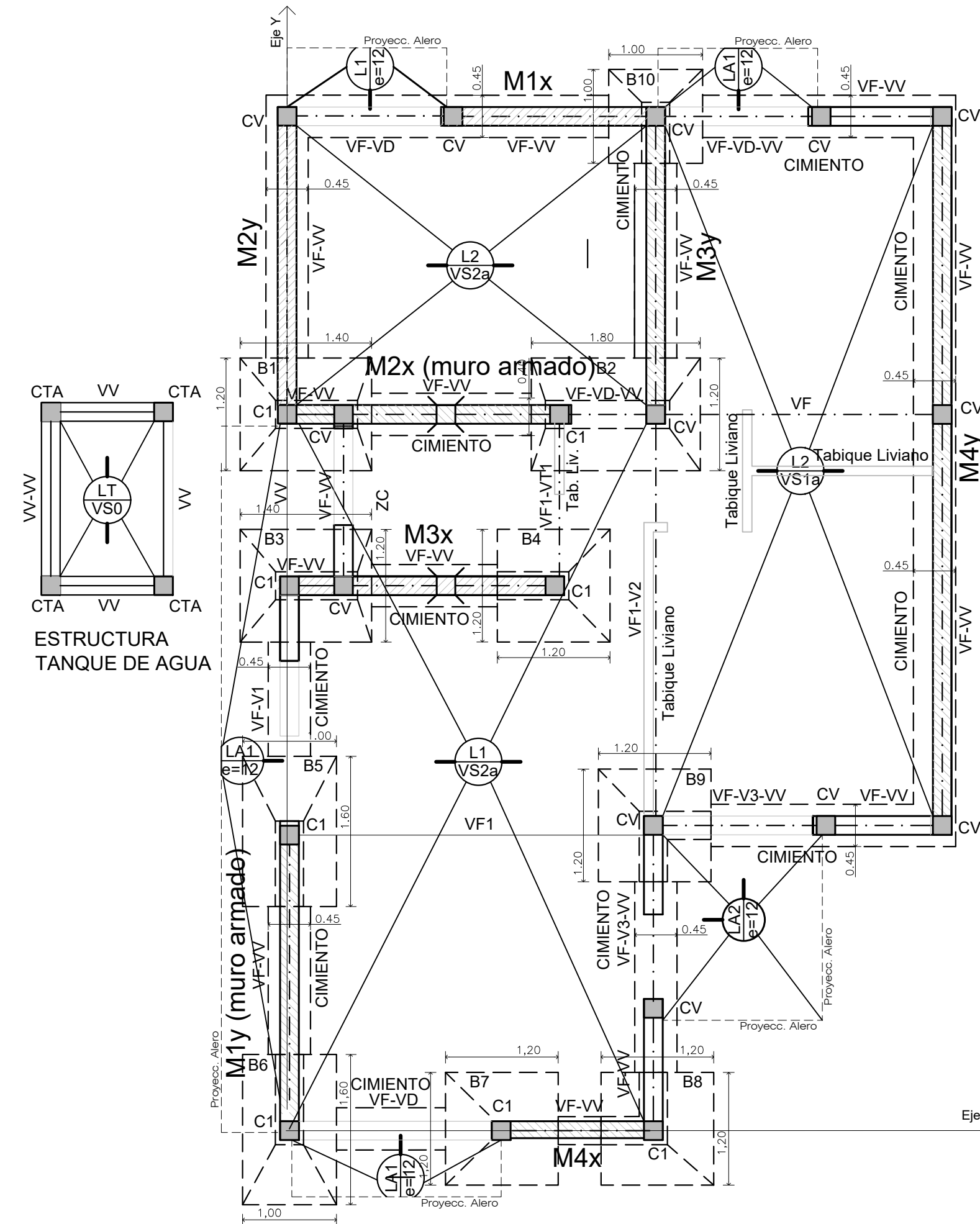

PLANTA DE ESTRUCTURA
COTA DE FUNDACIÓN -0.70m

DETALLE ARMADURAS VIGAS

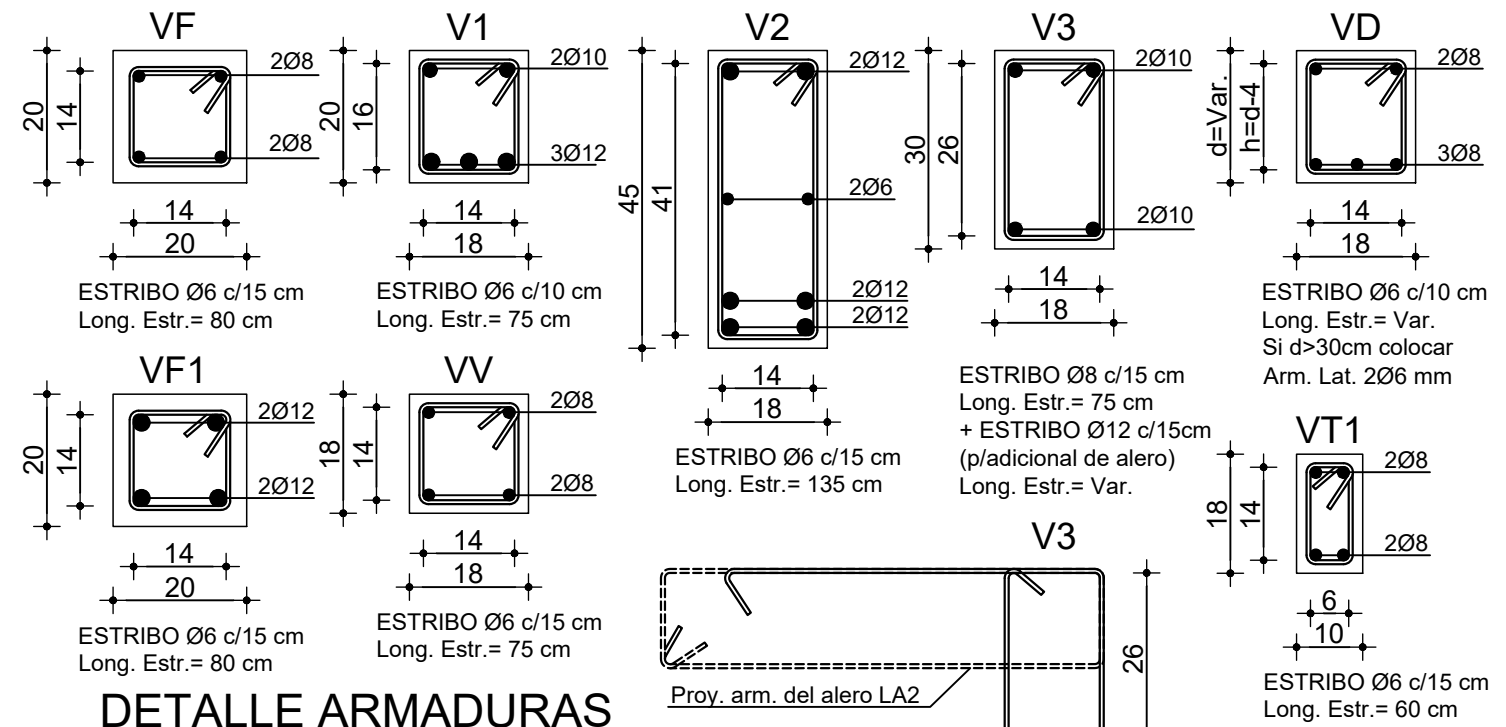

DETALLE ARMADURAS VEREDIN PERIMETRAL

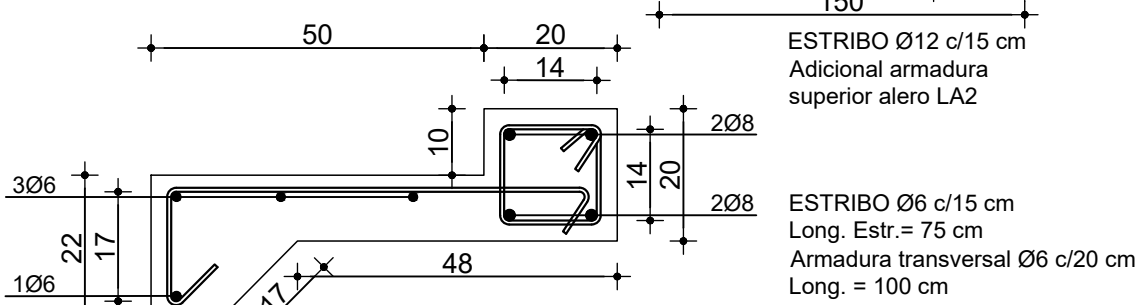

DETALLE ARMADURAS COLUMNAS

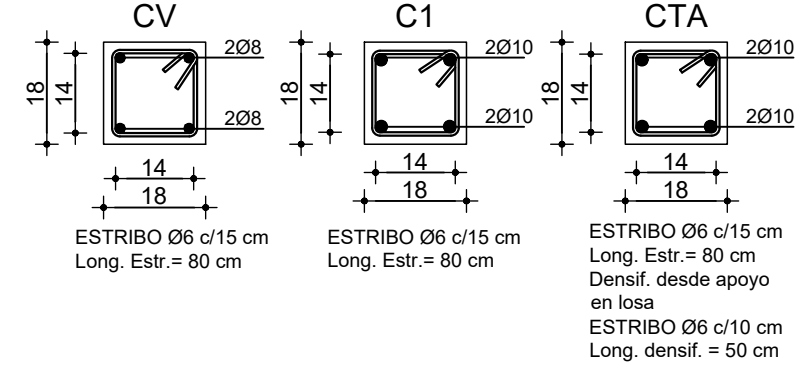

BASES AISLADAS

Todas las bases indicadas en el plano de estructura tendrán las dimensiones indicada en planta y una altura de 0,70m, con una armadura formando una malla de Ø6 c/20 cm. Se deberá respetar un recubrimiento mínimo de todas las armaduras en contacto con el suelo de 4cm.

FUNDACIONES

El sistema de fundaciones propuesto consiste en la ejecución de cimiento corrido de hormigón ciclopeo bajo muros de mampostería indicadas en la planta de estructura y baes aisladas en los extremos de los muros sismo resistentes. Todos los fondos de las excavaciones serán compactadas mecánicamente. La profundidad de las fundaciones será de -0.70 m desde N.T.N. como mínimo y el ancho mínimo corresponde al indicado en la planta de estructura. Bajo el contrapiso se rellenará con material estabilizado o suelo apto para ser compactado en capas de no más de 20 cm. **TODAS LAS FUNDACIONES DEBERÁN SER VERIFICADAS POR LA CONTRATISTA.**

VERIFICACION SÍSMICA

La verificación sísmica se realizó de acuerdo al capítulo 4 del código de Construcciones Sismo Resistentes para la Provincia de Mendoza.

MATERIALES

HORMIGON DE ESTRUCTURA H17 $\beta_r = 170 \text{ Kg/cm}^2$ $E = 193785 \text{ Kg/cm}^2$
 HORMIGON CICLOPEO H13 $\beta_r = 130 \text{ Kg/cm}^2$ $E = 169461 \text{ Kg/cm}^2$
 ACERO TIPO III ADN 42/50 $\beta_s = 4200 \text{ Kg/cm}^2$ $E = 2000000 \text{ Kg/cm}^2$
 MAMPOSTERIA Ladrillón cerámico macizo TIPO B (LCM-B) $E = 24000 \text{ Kg/cm}^2$
 MORTERO TIPO 2 (CEMENTO 1 : CAL 1 : ARENA 5)
 MORTERO TIPO 3 (CEMENTO 1 : ARENA 3) p/ muros armados.
 CEMENTO PORTLAND según normas IRAM

MUROS DE MAMPOSTERIA

Los muros serán de mampostería de ladrillos comunes, de primera calidad, en aparejo "de sogá", bien cocidos y de tamaño uniforme, sus medidas serán de 0,07m de alto x 0,17m de ancho x 0,27m de largo aproximadamente con una tolerancia de variación de estas dimensiones de $\pm 0.5\text{cm}$, estos se colocarán previamente mojados haciéndolos deslizar sobre la mezcla de asiento y oprimiéndolos hasta que la mezcla rebasa las juntas que no deberán superar los 15 mm de espesor. Se deberán descartar los ladrillos deformados o los poco cocidos de tipo rojos que se desgranar al manipularlos, prefiriéndose los de tipo amarillos de aristas vivas y definidas y con sonido "campanil" al golpe. Los muros M1X y M1Y deberán ser armados colocando los mampuestos con mortero tipo 3 (1 cemento : 3 arena) y armadura longitudinal 2 Ø 6mm cada tres hiladas, anclados en las columnas de encadenado de borde.

ESPECIFICACION DEL HORMIGON

El hormigón a utilizar en las estructuras deberá cumplir con las siguientes características:

- 1) Agua de mezclado: deberá cumplir con norma IRAM 1601 y Cap. 6.5 del IC-201
- 2) Cemento: deberá cumplir con norma IRAM 50000 y 50001 y lo especificado en IC-201, el contenido mínimo para un asentamiento entre 5 y 9,5 cm y para una resistencia del hormigón H17 será de 320 kg/m³.
- 3) Agregados: deberán cumplir con las normas IRAM 1512 y 1531 y Cap. 6.3. del IC-201, tendrán granulometrías continuas y el tamaño máximo del agrgado grueso será:
 - $\frac{1}{5}$ de la menor dimension lineal del elemento estructural,
 - $\frac{1}{2}$ del espesor de la losa,
 - $\frac{3}{4}$ de la separación mínima entre armaduras,
 - $\frac{3}{4}$ del recubrimiento libre o
 - $\frac{2}{3}$ de la separación mínima entre barras para columnas.
- 4) Relación agua-cemento: en ningún caso excederá el valor de 0.5
- 4) Curado: se procederá al mojado durante los primeros 8 días y se tomarán las precauciones necesarias en caso de heladas.
- 4) Desencofrado: los moldes y puntales deberán ser retirados con precaución y deberá esperarse el tiempo necesario para que los elementos estructurales adquieran resistencia para soportar su peso propio y otras cargas a las que pueda estar sometido. Se deberán respetar los siguientes plazos mínimos:
 - Laterales de vigas y columnas 4 días
 - Retiro parcial de puntales en losas y vigas 7 días
 - Fondo de losas macizas 15 días
 - Remoción de puntales en losas alivianadas 21 días

Los puntales de seguridad que debieran quedar, permanecerán el tiempo que la Dirección de Obra considere necesario.

ANALISIS DE CARGAS

LOSA MACIZA DE HºAº LA1 - LA2
 Peso propio losa maciza espesor 12 cm 300 Kg/m²
 Mortero alivianado con poliestireno expandido 80 Kg/m²
 Membrana asfáltica con lámina de aluminio 5 Kg/m²
 $p = 385 \text{ Kg/m}^2$
 Sobrecarga accidental inaccesible 100 Kg/m²
 $q = 485 \text{ Kg/m}^2$

LOSA CERAMICA ALIVIANADA L1 - L2
 Peso propio losa alivianada 250 Kg/m²
 Mortero alivianado con poliestireno expandido 80 Kg/m²
 Membrana asfáltica con lámina de aluminio 5 Kg/m²
 Cielorraso yeso aplicado 25 Kg/m²
 $p = 360 \text{ Kg/m}^2$
 Sobrecarga accidental inaccesible 100 Kg/m²
 $q = 460 \text{ Kg/m}^2$

LOSA TANQUE DE AGUA LT
 Peso propio losa 300 Kg/m²
 Membrana asfáltica con lámina de aluminio 5 Kg/m²
 Cielorraso aplicado 25 Kg/m²
 Peso tanque de agua 850 litros 915 Kg/m²
 $p = 1195 \text{ Kg/m}^2$
 Sobrecarga accidental inaccesible 100 Kg/m²
 $q = 1295 \text{ Kg/m}^2$

LOSAS MACIZAS

LOSA LA1
 LOSA MACIZA ALERO ESPESOR 12 cm
 ARMADURA PRINCIPAL SUPERIOR Ø6 c/20 cm
 ARMADURA DE REPARTICION Ø6 c/20 cm
 ARMADURA INFERIOR MALLA Ø6 c/20 cm
 La armadura Ø6 superior e inferior será cerrada en la dirección perpendicular al apoyo del alero.

LOSA LA2
 LOSA MACIZA ALERO ESPESOR 12 cm
 ARMADURA PRINCIPAL SUPERIOR 1Ø8+1Ø12 c/15 cm
 ARMADURA DE REPARTICION 1Ø8+1Ø12 c/15 cm
 ARMADURA INFERIOR MALLA Ø8 c/15 cm
 La armadura Ø8 superior e inferior será cerrada en las dos direcciones perpendiculares al apoyo del alero. La armadura superior Ø12 se colocará como adicional con una longitud mínima de 150 cm en ambos lados.

LOSAS ALIVIANADAS

LOSA L1
 LOSA CERAMICA ALIVIANADA TIPO PREAR VIGUETA SIMPLE SERIE 2a
 ARMADURA DE REPARTICION Ø6 c/20 cm

LOSA L2
 LOSA CERAMICA ALIVIANADA TIPO PREAR VIGUETA SIMPLE SERIE 1a
 ARMADURA DE REPARTICION Ø6 c/20 cm

LOSA LTA
 LOSA CERAMICA ALIVIANADA TIPO PREAR VIGUETA SIMPLE SERIE 0
 ARMADURA DE REPARTICION Ø6 c/20 cm

OBRA: **CONSTRUCCION VIVIENDA OASIS BARRIO**
 UBICACION: **Calle**

PROPIETARIO: **INSTITUTO PROVINCIAL DE LA VIVIENDA**
 DOMICILIO: **LAVALLE 92 - CIUDAD - MENDOZA**

FIRMA PROPIETARIO

PLANO DE ESTRUCTURA Esc 1:50 E1

CROQUIS DE UBICACION:

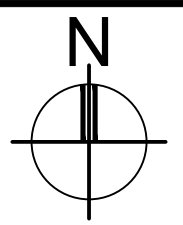

PROYECTO:

CÁLCULO Y VERIFICACION SISMICA:

DIR. TECNICA Y DIR. DE ESTRUCTURA:

CONSTRUCCION:

PADRON MUNICIPAL:
N. C.:

VISACION PROYECTO:

APROBACION:

VISACION CALCULO:

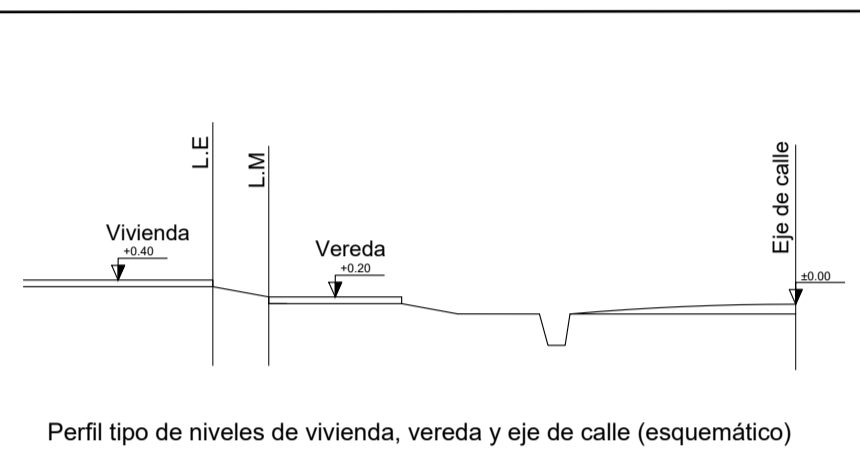
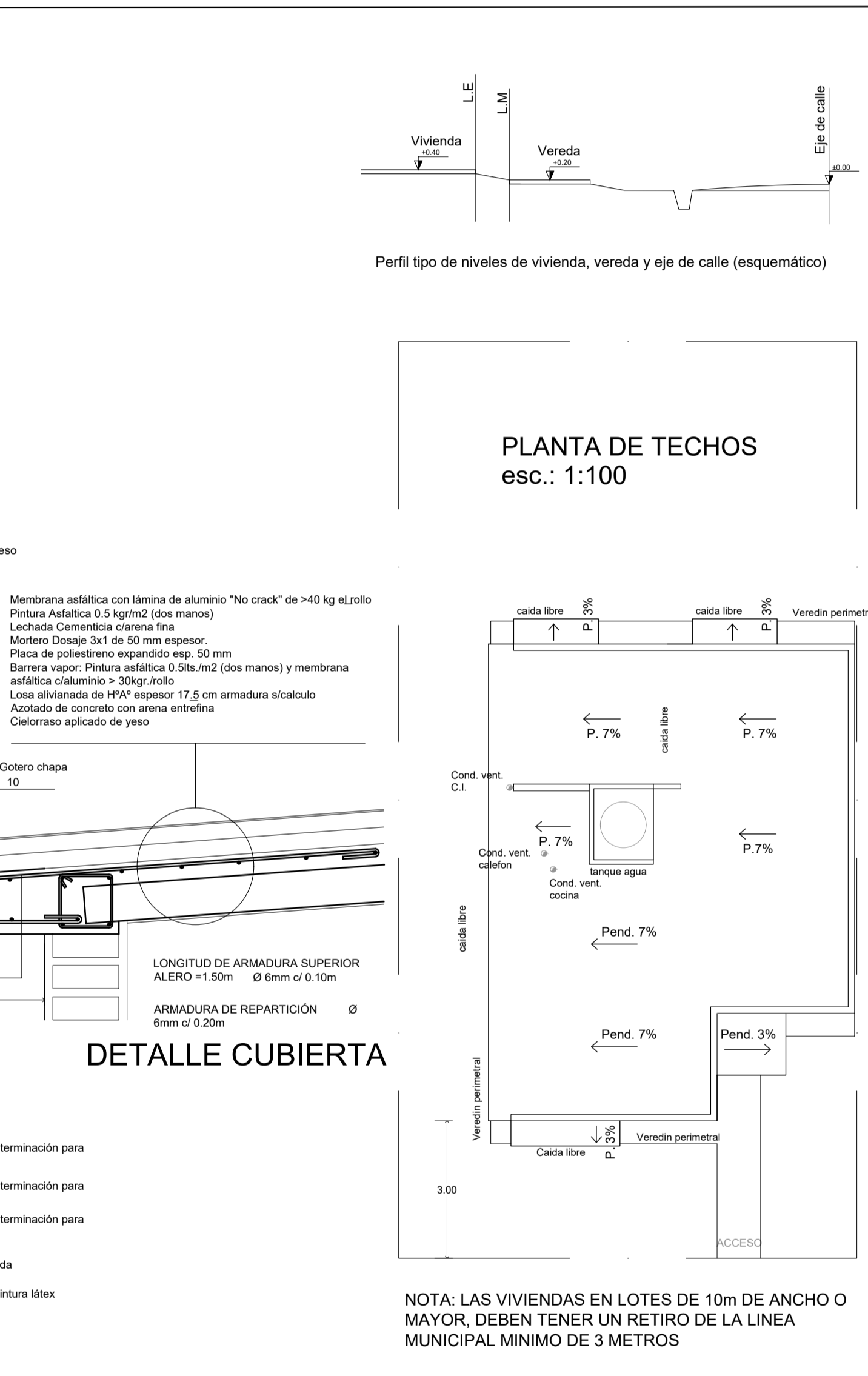
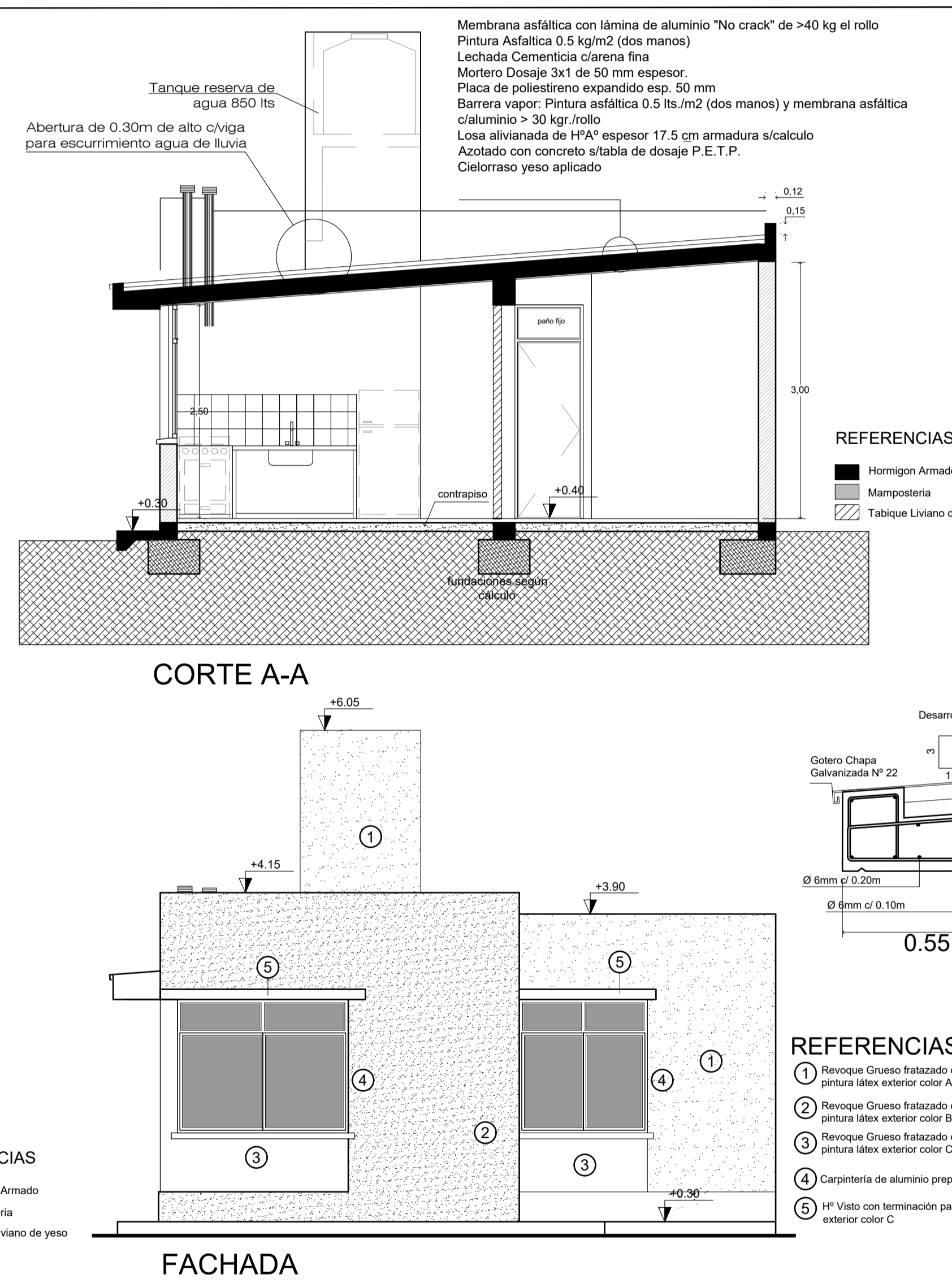
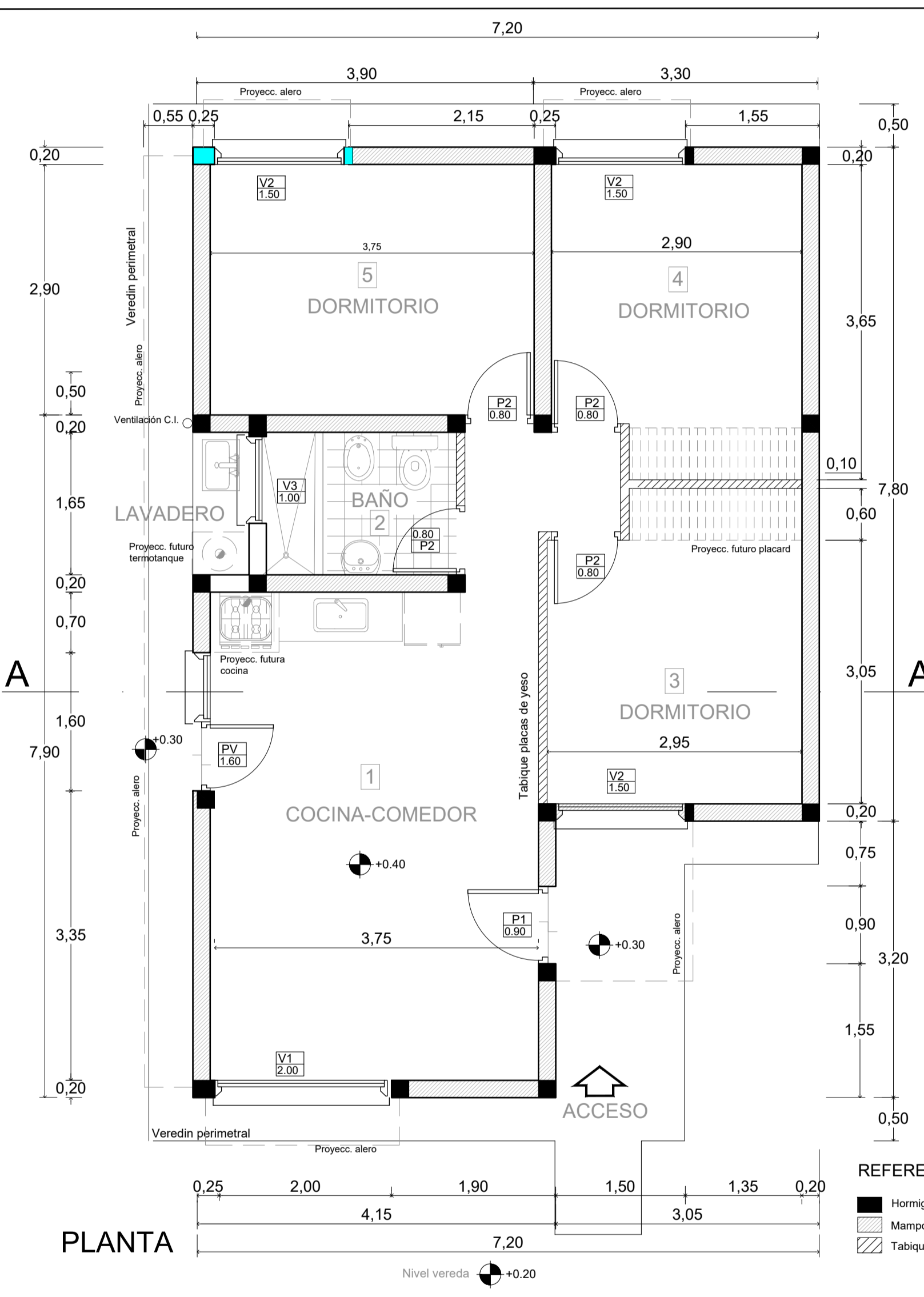

OBRA: CONSTRUCCION VIVIENDA PROTOTIPO OASIS	
UBICACION: MENDOZA	
PROPIETARIO: INSTITUTO PROVINCIAL DE LA VIVIENDA DOMICILIO: LAVALLE 92 - CIUDAD - MENDOZA	
FIRMA PROPIETARIO _____	
SUP. CUBIERTA: 68.90 m ² SUP. ALEROS (100%): 7.10 m ² SUP. TOTAL: 76.00 m ²	
PLANO DE ARQUITECTURA	
Esc 1:50 1:100 A1	
CROQUIS DE UBICACION:	PROYECTO:
CÁLCULO Y VERIFICACION SISMICA:	
DIR. TECNICA Y DIR. DE ESTRUCTURA:	
CONSTRUCCION:	
PADRON MUNICIPAL: N. C.:	APROBACION:
VISACION PROYECTO:	
VISACION CALCULO:	

NOTA: LAS VIVIENDAS EN LOTES DE 10m DE ANCHO O MAYOR, DEBEN TENER UN RETIRO DE LA LINEA MUNICIPAL MINIMO DE 3 METROS