

**LA PROPUESTA DE ARQUITECTURA 4-TIP**  
ESP. ARQ. JUAN CARLOS ALÉ



**UNCUYO**  
UNIVERSIDAD  
NACIONAL DE CUYO



FACULTAD DE  
INGENIERÍA

**2022**

# ARQUITECTURA IV

TALLER DE INTEGRACIÓN POR YECTUAL

1. RELACIONAR SABERES
2. INVESTIGACIÓN FORMATIVA

## ARQUITECTURA IV....

**propone** a través de **una relación más íntima entre los diversos saberes de lo humano con el hábitat** encontrar una adecuada comprensión, que permita en forma eficaz analizar los problemas y encontrar una salida que ayude a mejorar la calidad de vida y la dignidad de las personas, **considerando que lo urbano y el entorno construido tiene un componente o connotación HUMANÍSTICA Y SOCIAL**, de modo que el edificar se considere ante todo una dimensión del ser humano, un habitarse a sí mismo.

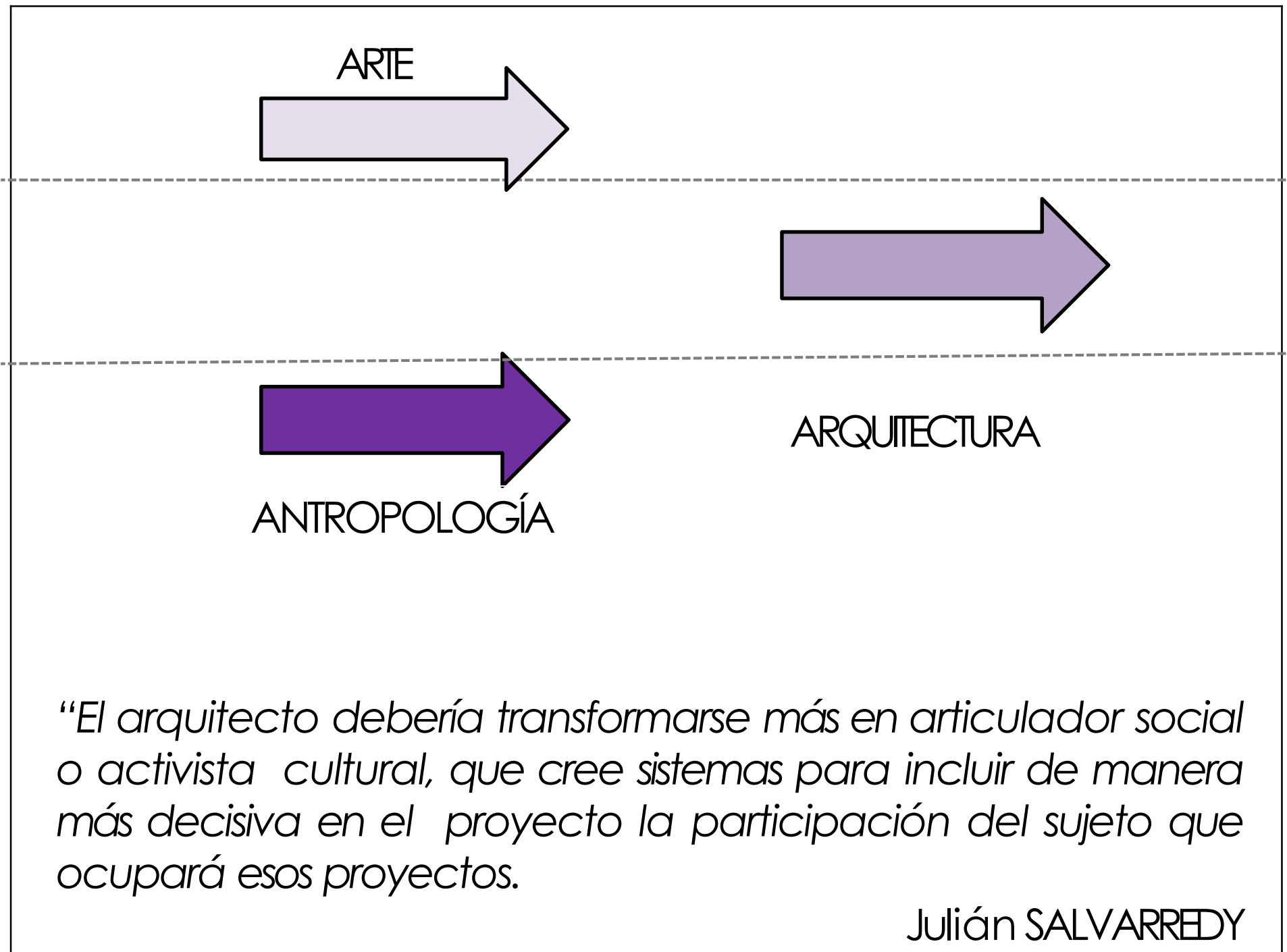

*“El arquitecto debería transformarse más en articulador social o activista cultural, que cree sistemas para incluir de manera más decisiva en el proyecto la participación del sujeto que ocupará esos proyectos.*

Julián SALVARREDY

✓ La **ARQUITECTURA** se define comúnmente como el arte de **proyectar** y **construir** edificios o espacios para el uso del hombre, siendo considerada «arte» desde el momento en que conlleva una búsqueda estética.

*“... **Hacer una arquitectura más humana significa hacer una arquitectura mejor,** Esta meta puede ser lograda sólo con métodos arquitectónicos, con la creación y la combinación de diferentes técnicas que proporcionen al hombre la más armoniosa existencia.”*

*Alvar Aalto,*

- ✓ Sólo hay dos cosas en el arte: la humanidad o la falta de ella. *La simple forma, algún detalle en sí, no crea humanidad.* Hoy en día contamos con suficiente arquitectura mala y superficial que es moderna".
- ✓ "La arquitectura debe tener encanto. Es un factor de belleza en la sociedad. Pero la belleza real no es una concepción de la forma que puede ser enseñada, es el resultado de *la armonía entre varios factores intrínsecos en lo mínimo descuidando lo social*".

*Alvar Aalto,*

# ARQUITECTUR HUMANÍSTA

ARQUITECTURA DEL MARKETING  
/CAPRICHOS/IGNORANCIA  
AUTO-MONUMENTO

*“... Hacer una arquitectura más humana significa hacer una arquitectura mejor, Esta meta puede ser lograda sólo con métodos arquitectónicos, con la creación y la combinación de diferentes técnicas que proporcionen al hombre la más armoniosa existencia.”*

**“La simple forma, algún detalle en sí, no crea humanidad.  
Se debe buscar la armonía entre varios factores intrínsecos en lo mínimo descuidando lo social”.**

“.....La arquitectura es arte y el arte no se cuestiona, se aprecia.....”  
¿...?



— Ojo!!!....

**“La arquitectura no es una ciencia.** Sigue siendo el proceso sintético de combinaciones de varias funciones humanas y sigue siendo arquitectura”.

*Alvar Aalto*

- El concepto de humanización es un concepto muy complejo que proviene de las **ciencias sociales** y que hace directa referencia al fenómeno mediante el cual un objeto inanimado, un animal o incluso una persona adquiere determinados rasgos que son considerados humanos y que no poseía antes.

**La Antropología** (del griego ἄνθρωπος anthropos, «hombre (humano)», y λόγος, logos, «conocimiento») :

**“Es la ciencia que estudia al ser humano de una forma integral.**

**”Para abarcar la materia de su estudio, la antropología recurre a las herramientas y conocimientos producidos por las ciencias sociales y las ciencias naturales los conocimientos**

La aspiración de la disciplina antropológica es producir conocimiento sobre el ser humano en diversas esferas, intentando abarcar tanto las estructuras sociales de la actualidad, la evolución biológica de nuestra especie, el desarrollo y los modos de vida de pueblos que han desaparecido y la diversidad de expresiones culturales y lingüísticas que caracterizan a la humanidad.

**ANTROPOLOGÍA**



**CIENCIAS  
NATURALES**

**CIENCIAS  
SOCIALES**

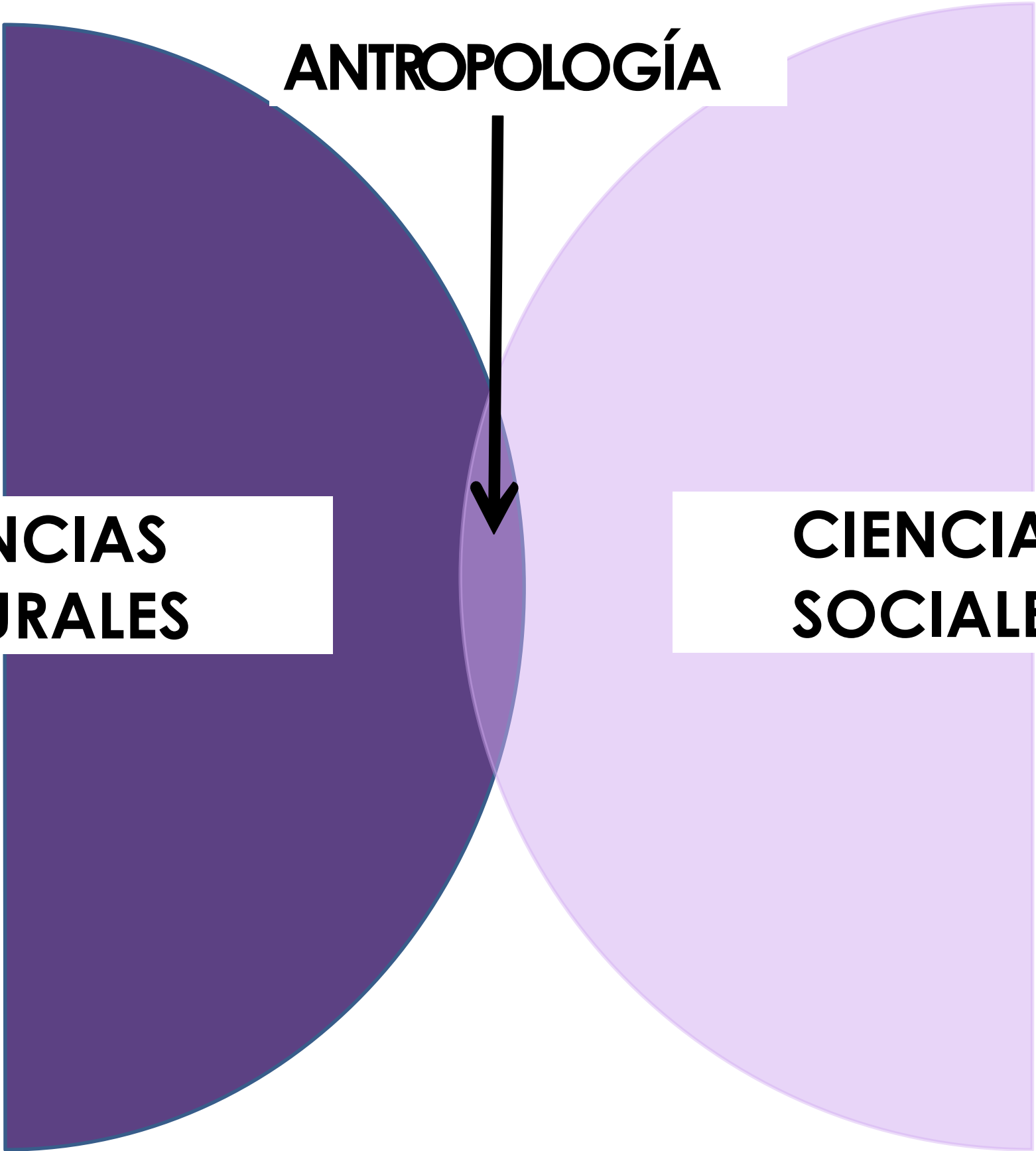

- TEORIA DE LA ARQUITECTURA Y EL AMBIENTE I y II
- **INSTALACIONES I ACONDICIONAMIENTO NATURAL**

- TEORIA DE LA ARQUITECTURA Y EL AMBIENTE I y II
- **ANALISIS ANTROPOLÓGICO DEL HABITAT**
- HISTORIA I-II y III
- MORFOLOGIA I, II y III

**ARQUITECTURA MÁS HUMANA**

Operativamente como aplicaríamos este enfoque fundamenta y conceptualizando cada idea en la representación gráfica del proyecto

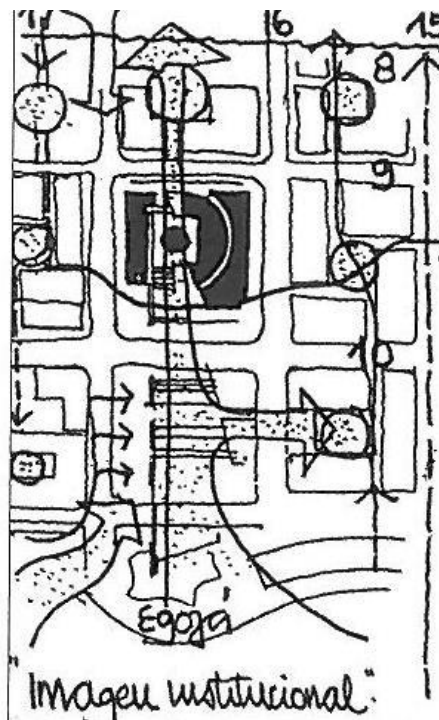

- Enfoque:
  - 1° Componente ambiental: articulador entre el centro tradicional y el Parque Egoza.
  - 2° Componente Urbano: integración a partir de los valores urbanos y espacios públicos (centros de Manzana y plazas).
  - 3° Componente Arquitectónico: condicionar usos del suelo del sector y corresponder el proyecto con su entorno.
- Conclusión: El proyecto es un punto de encuentros ciudadanos que recrea el concepto de Centro de Manzana propiciando actividades y lugares culturales.

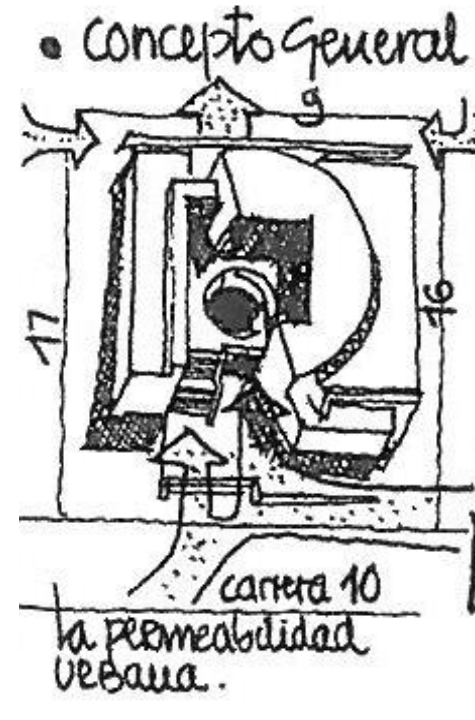

- son 2 plazas Urbanas
- El HALL del Edificio es la propia Ciudad.
- Asimilación del caminante

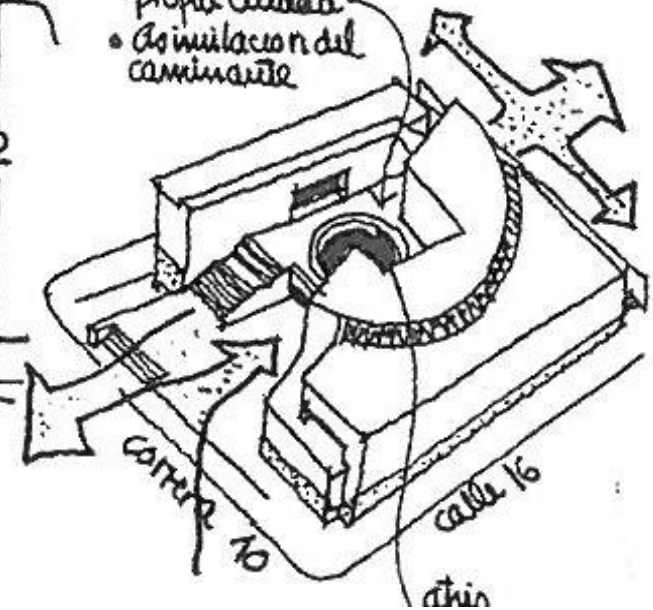

# Conceptualizando cada idea en la representación gráfica del proyecto

## • MODULACIÓN

- todo proyecto debe tener una clara modulación para poder lograr una coordinación modular tanto estructural como funcional - para lo cual es necesario buscar una unidad dimensional e incluso múltiplos y submúltiplos, pero un referente técnico constructivo (materiales, sistemas etc.)

- Unidad dimensional (.25)  
(.25) (2.50) (25.00) (50.00)

Columna  $\varnothing$  .75  
pantallas  
250

15 entrapados

M.E = M.F  
12.5 = 12.5

Modulación para Salas

Modulo Funcional

Modulo

Modulo

Modulo

Modulo

Modulo

Modulo

Modulo

Modulo

Modulo

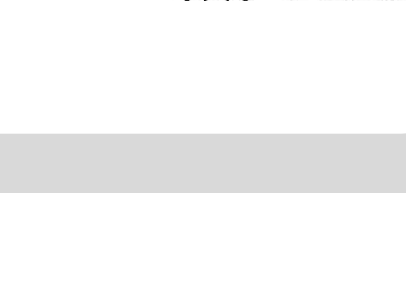
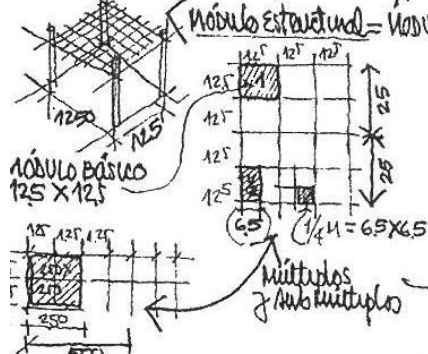

Flexibilidad  
Adaptabilidad  
Versatilidad.  
ETAPAS.

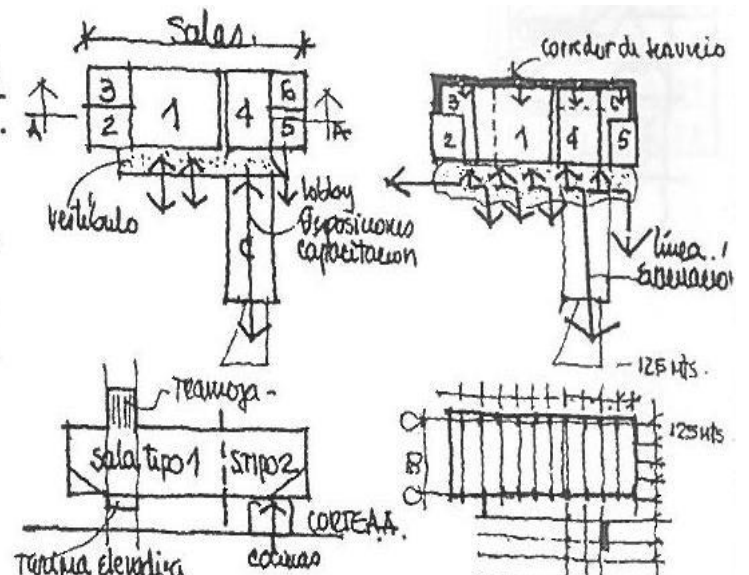
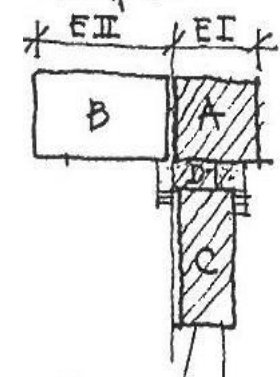

La flexibilidad solo se da si existe una clara modulación estructural y funcional para lograr diferentes usos (versatilidad) crecimiento (adaptabilidad) el proyecto responde a una Malla de 12.5mts x 12.5mts -

# CIENCIAS NATURALES



# Parámetros de Acondicionamiento Natural

1. Orientación
2. Resolución formal **FAEP<2**  
(factor de área envolvente-piso)
3. TRANSMITANCIA – cumpliendo nivel propuesto **NORMA IRAM 11605**
  - Paquete muros y techos
  - Revista ERMA / 2005
4. Cálculo de coeficiente volumétrico de pérdidas de **calor G – IRAM 11604**

# FORMA

## 1. LA COMPACIDAD

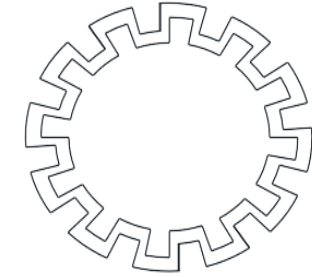
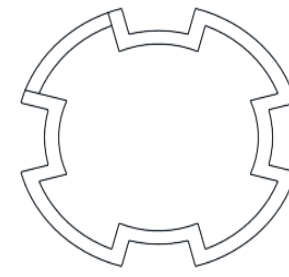
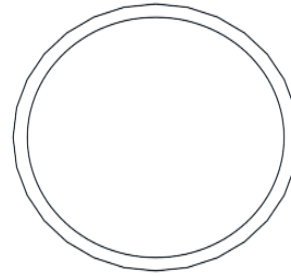

## 2. LA POROSIDAD

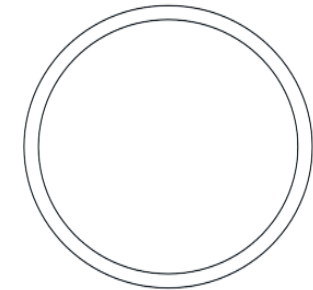
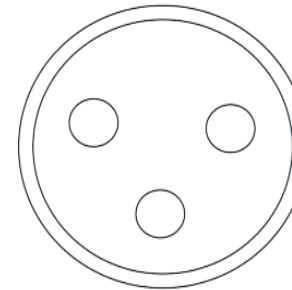
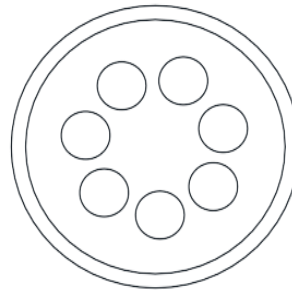

## 3. LA ESBELTEZ

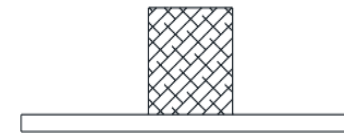
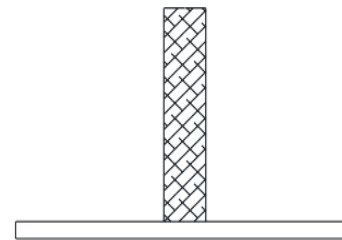

**FAEP:** Factor de Área Envolvente/Piso  
(desarrollado por el Ingeniero Alfredo Esteves<sup>1</sup>)

$$\text{FAEP} = \frac{\text{Área de superficies expuestas (envolvente)}}{\text{Superficie cubierta}}$$

Indica la cantidad de superficie necesaria para “envolver” a la superficie cubierta.

Su valor eficiente está alrededor de **2**, pero en edificios más grandes puede disminuir por debajo de 1 m<sup>2</sup>/ m<sup>2</sup>.

# ESTRATEGIAS

## CALEFACCIÓN SOLAR PASIVA

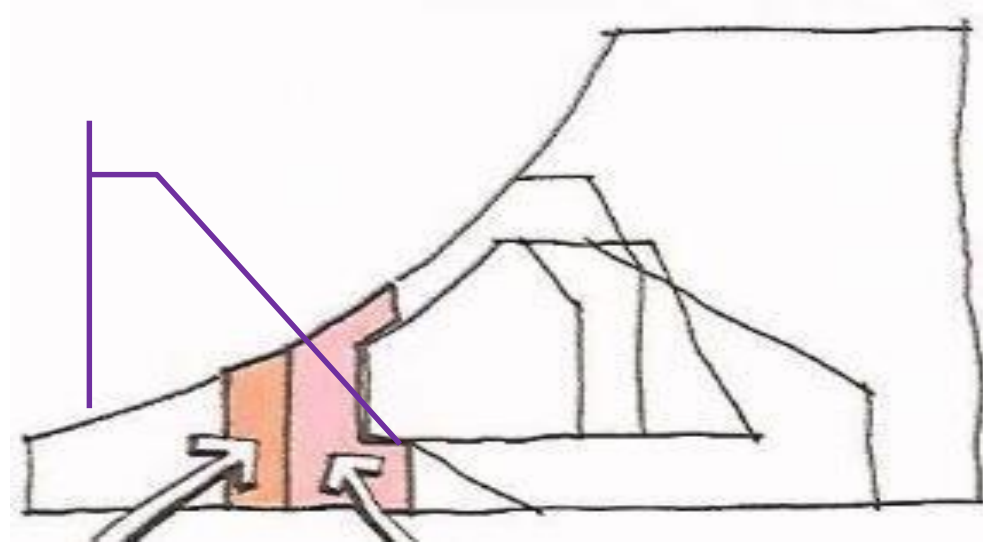

**ZONA 8:**  
Calefacción  
solar pasiva

**ZONA 7:**  
Masa térmica  
+ Calefacción  
solar pasiva

# Sistemas de GANANCIA DIRECTA

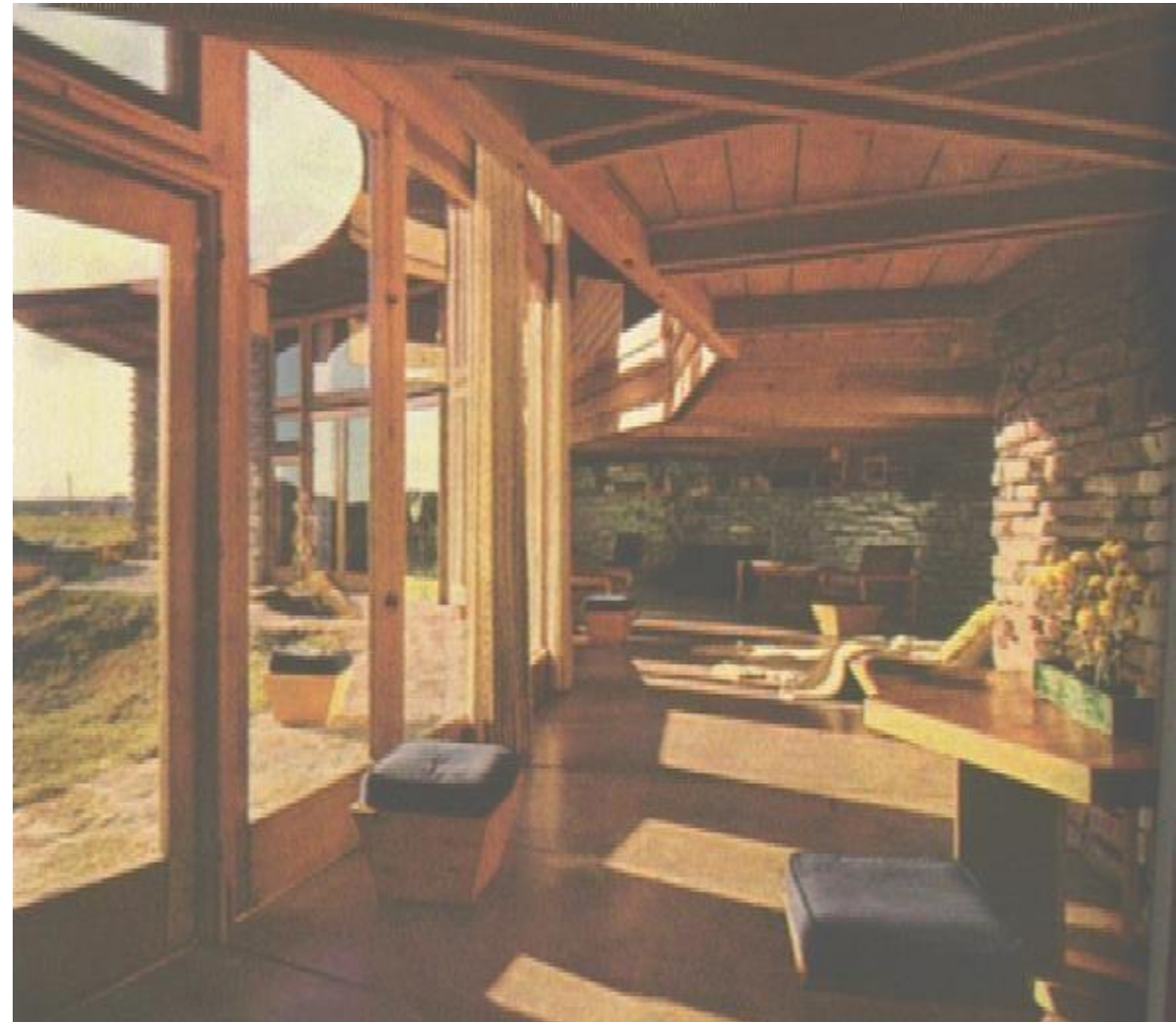
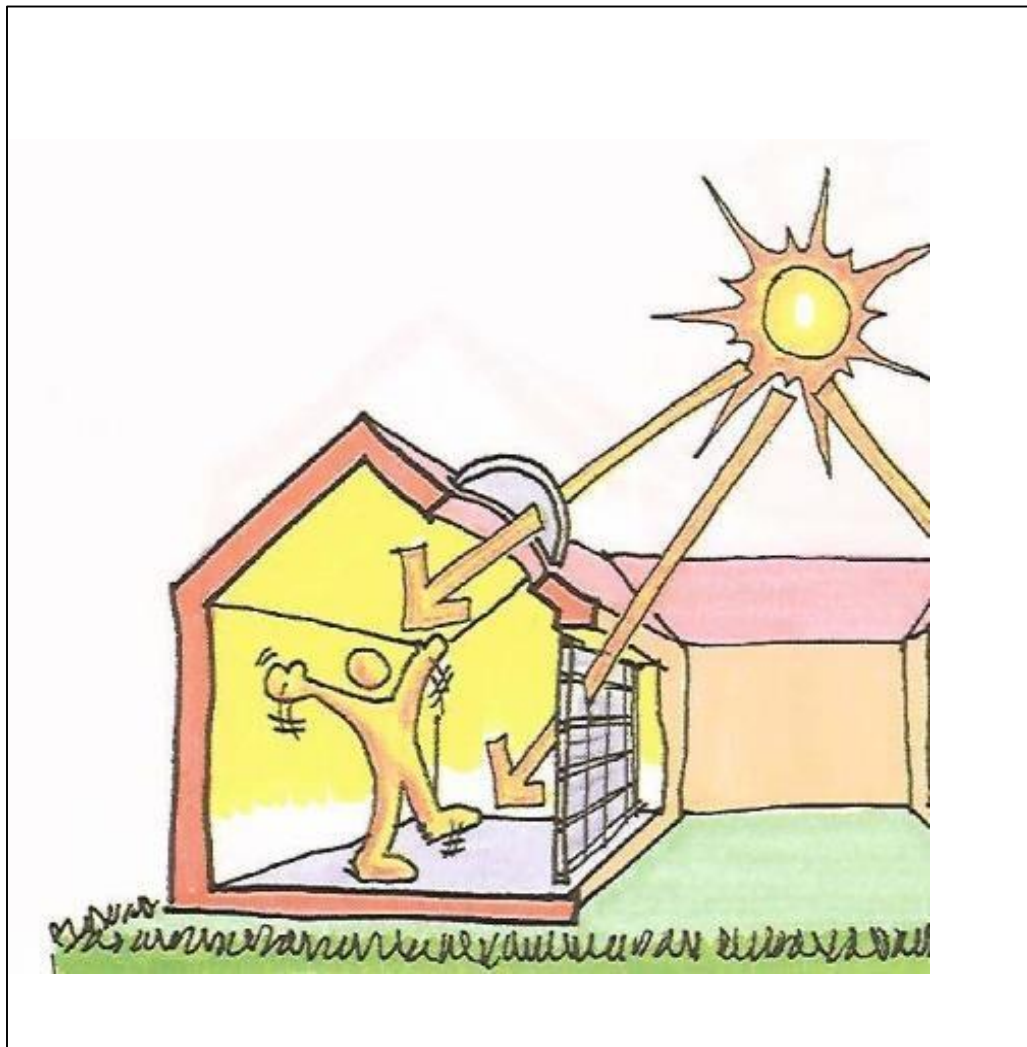
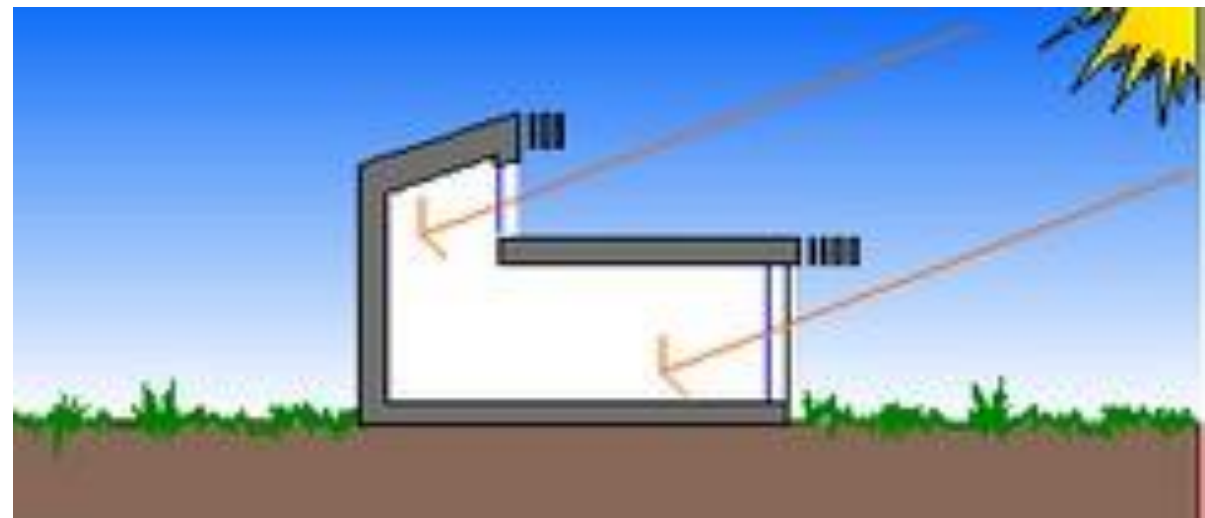

## NORMA IRAM 11604

**Aislamiento térmico de edificios. Verificación de sus condiciones higro-térmicas. Ahorro de energía en calefacción.  
Coeficiente volumétrico G de pérdidas de calor. Cálculo y valores límites.**

- Establece el método de cálculo del coeficiente volumétrico de pérdida de calor (G) el cual permite evaluar el ahorro de energía en calefacción de edificios destinados a vivienda.

$$G = CGP / V$$

**Donde:**

**V = volumen total del edificio en m<sup>3</sup>**

$$CGP = (Am_n \cdot Um_n) + (At_n \cdot Ut_n) + (Av_n \cdot Uv_n) + (\text{Perímetro} \cdot 1.38) + (nr \cdot 0.35 \cdot V \cdot 0.6)$$

**Aislamiento térmico de edificios. Verificación de sus condiciones higro-térmicas. Ahorro de energía en calefacción. Coeficiente volumétrico G de pérdidas de calor. Cálculo y valores límites.**

$$CGP = (A_{m_n} \cdot U_{m_n}) + (A_{t_n} \cdot U_{t_n}) + (A_{v_n} \cdot U_{v_n}) + (\text{Perímetro} \cdot 1.38) + (nr \cdot 0.35 \cdot V \cdot 0.6)$$

**Donde:**

A = área en m<sup>2</sup>

U = transmitancia del elemento m =  
muros

t = techos

v = ventanas

1.38 = coeficiente de pérdida por el piso en contacto con el terreno (Tabla 2 de la Norma)

nr = renovaciones hora

0.35 = coeficiente de corrección dado por la Norma

V = volumen en m<sup>3</sup>

0.6 = coeficiente de rugosidad del terreno indicado en la Tabla 3 de la Norma.

- El **valor G** calculado de un edificio no debe exceder el valor máximo admisible ( $G_{adm}$ ) fijado en esta norma, para dar cumplimiento con el ahorro energético requerido.
- La Norma otorga tablas guías de  $G_{adm}$  para edificios en las Tabla 1 y Figuras 1 en relación a los grados día de calefacción en base  $18^{\circ}\text{C}$  de la zona.



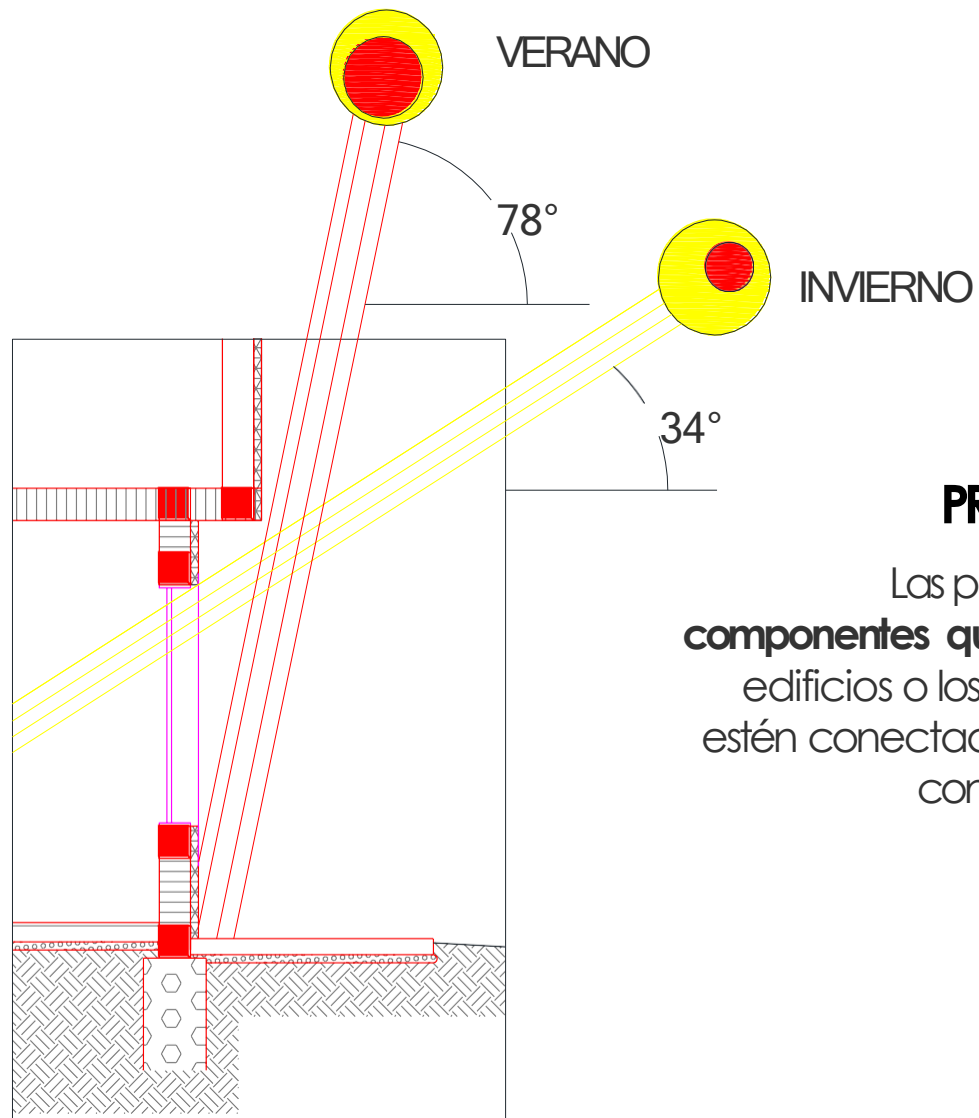

## PROTECCIÓN SOLAR

Las protecciones son todos los **componentes que protegen la piel** de los edificios o los espacios exteriores que estén conectados al ambiente interior, con el exceso de radiación solar.

Tomando como herramienta la **carta de la trayectoria solar** es posible predecir exactamente el desempeño y la época de funcionamiento que tendrá el dispositivo de protección.

Latitude : -32.8

Transferidor : 0.00

Alfa : 78.00

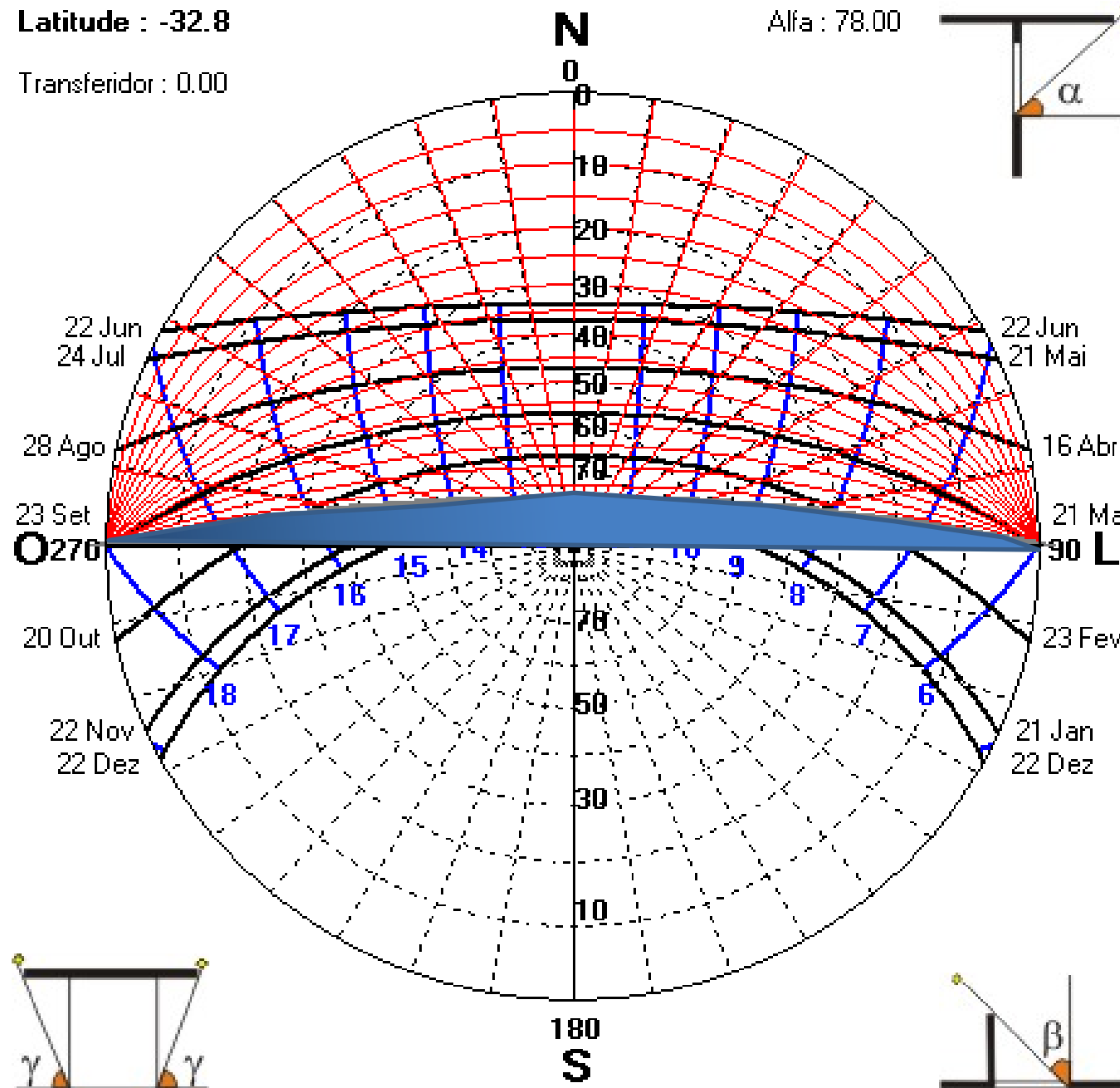

tendrá el dispositivo de protección.

Para aleros horizontales:  $\alpha$

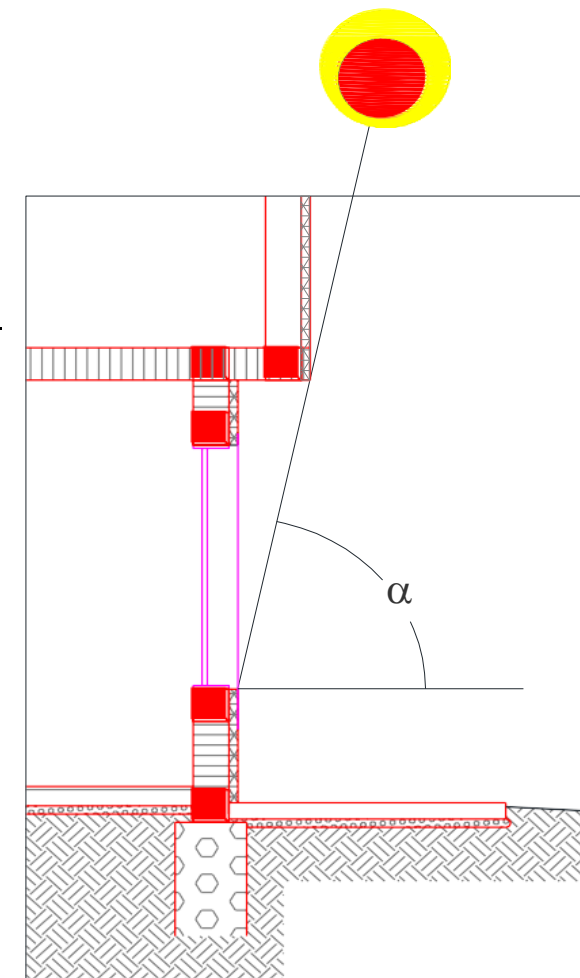

# CARTA DE TRAYECTORIA SOLAR Y MÁSCARA DE SOMBRAS

Latitude : -32.8

Transferidor : 0.00

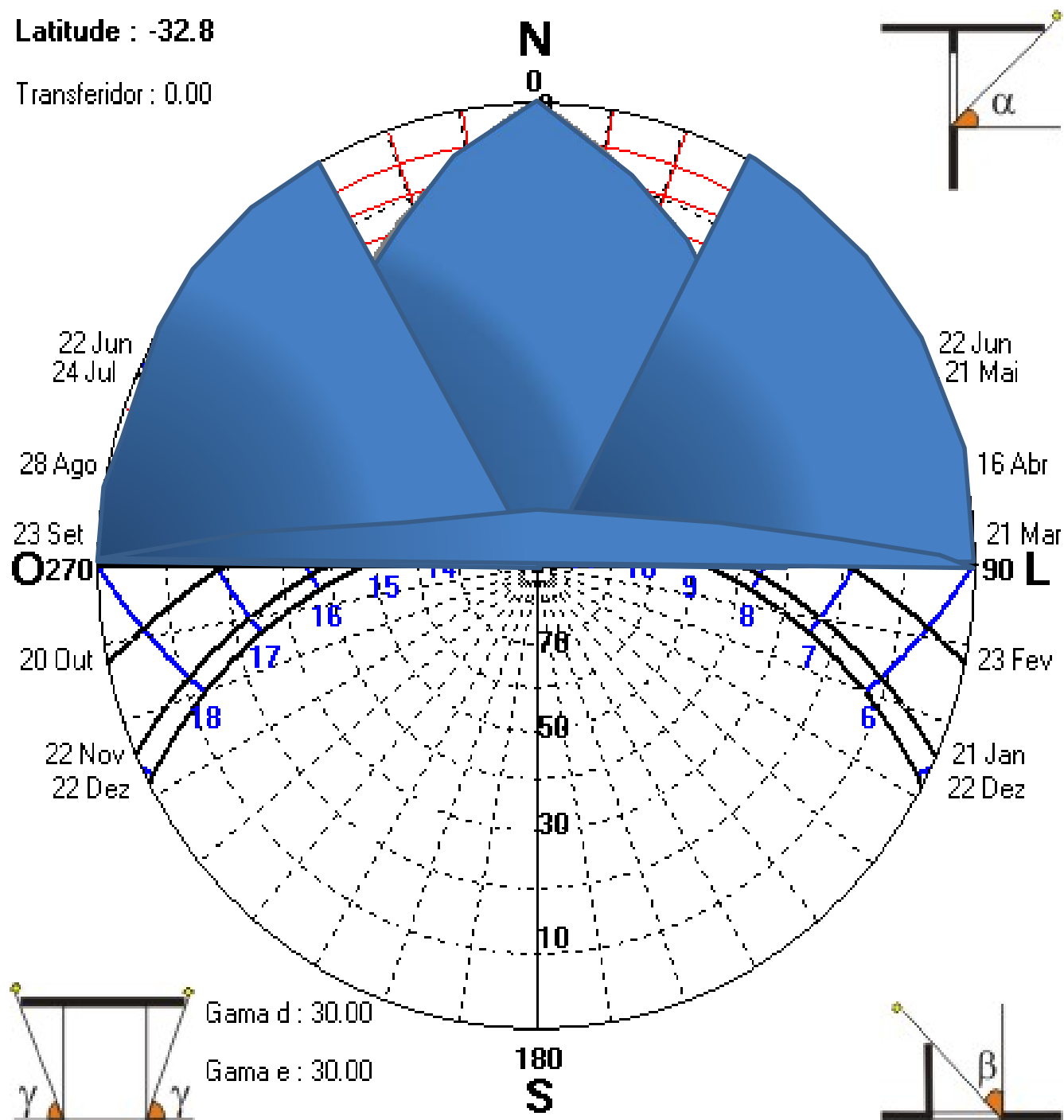

**CIENCIA SOCIALES**

- La antropología es, sobre todo, **una ciencia integradora** que estudia al hombre en el marco de la sociedad y cultura a las que pertenece, y, al mismo tiempo, como producto de éstas.
  
- **La antropología es una ciencia que estudia las respuestas del ser humano ante el medio, las relaciones interpersonales y el marco sociocultural en que se desenvuelven, cuyo objeto va a ser el estudio del hombre en sus múltiples relaciones; además estudia la cultura como elemento diferenciador de los demás seres humanos.**

**ANTROPOLOGÍA BIOLÓGICA, la ANTROPOLOGÍA CULTURAL, la Arqueología y la Antropología lingüística. las cuatro campos que comprende la antropología.**

De la Antropología Cultural o Social (también conocida como antropología sociocultural), se desprenden:

- 1. LA ANTROPOLOGÍA URBANA**
2. La antropología del parentesco
3. La antropología de las religión
4. La antropología filosófica

Todas las que deben entenderse como enfoques o puntos de partida diversos para analizar los fenómenos sociales

Entemas de Arquitectura Social muchas decisiones se fundamentan con la aplicación de Datos Estadísticos

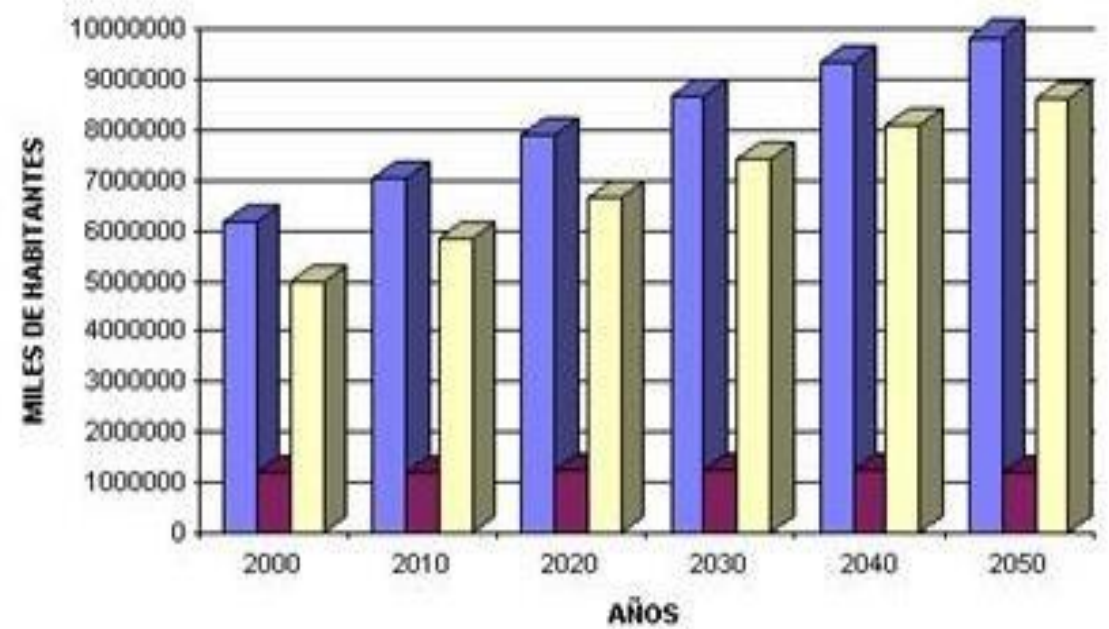
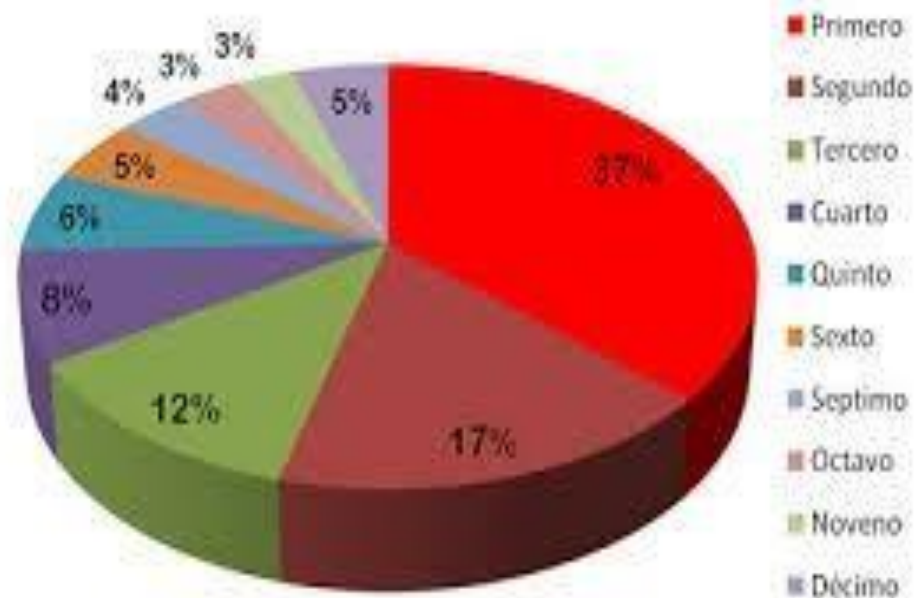

# APLICAR METODOS DE ANÁLISIS DE SECTOR URBANO YA APRENDIDOS EN TEORIA DE LA ARQUITECTURA Y EL AMBIENTE I y II

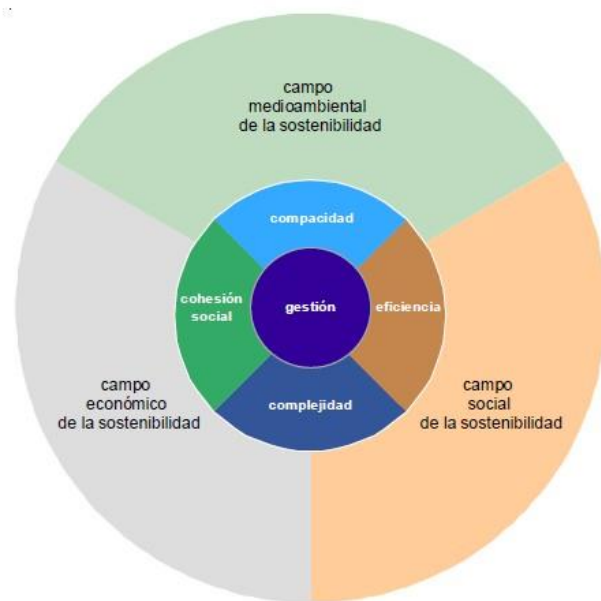



# 2

## ARQUITECTURA IV....

**formativa** que **propone** una **investigación** intelectual a un proceso académico mediante la actualización, la adaptación del conocimiento y el enriquecimiento.



# **BIBLIOTECA VIRTUAL**

100 LIBROS DIGITALES

LIBRO DE LECTURA OBLIGATORIA	LIBRO DE LECTURA OBLIGATORIA
LIBRO DE CONSULTA OBLIGATORIA	LIBRO DE CONSULTA OBLIGATORIA
LIBRO DE LECTURA OBLIGATORIA DEL RESPONSABLE DE TEMA	LIBRO DE LECTURA OBLIGATORIA DEL RESPONSABLE DE TEMA



# TEORÍA DE LA ARQUITECTURA

<b>TEORIA DE LA ARQUITECTURA</b>			
<b>N</b>	<b>LIBRO</b>	<b>AUTOR</b>	<b>AÑO PUBLICACIÓN</b>
<b>1</b>	<b>PENSAR LA ARQUITECTURA.</b>	ZUMTHOR, Peter	2004
<b>2</b>	<b>LA IDEA CONSTRUIDA.</b>	CAMPO BAEZA, Alberto	2000
3	<b>ESCRITOS Y CONVERSACIONES.</b>	BARRAGAN, Luis	2000
4	<b>CONVERSACIONES CON ESTUDIANTES.</b>	KOOLHAAS, Rem	2002
5	<b>EL ESPACIO BASURA</b>	KOOLHAAS, Rem	2012
6	<b>MUTATIONS SHOPPING/HARVARD PROJECTON THE CITY</b>	KOOLHAAS, Rem	2012
7	<b>DE COSAS URBANAS</b>	SOLA MORALES, Manuel	2008
8	<b>LA ESTRUCTURA AUSENTE</b>	ECO, Umberto	1986
9	<b>LA HUMANIZACION DE LA ARQUITECTURA</b>	AALTO, Alvar	1970
10	<b>LA POÉTICA DEL ESPACIO</b>	BACHELARD, Gastón	1957/2000
11	<b>ARQUITECTURA Y SOCIEDAD</b>	LESTA, Francisco	

# TEORIA DE LA ARQUITECTURA

N	LIBRO	AUTOR	AÑO PUBLICACIÓN
12	<b>LIFE BETWEEN BUILDINGS</b> /VIDA ENTRE LOS EDIFICIOS	Jan GEHL	1971
13	<b>HOUSING BY PEOPLE</b> /VIVIENDAS PARA LA GENTE	John F. C. TURNER	1977

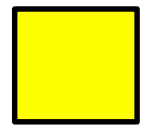

# PETER ZUMTHOR

## Pensar la Arquitectura

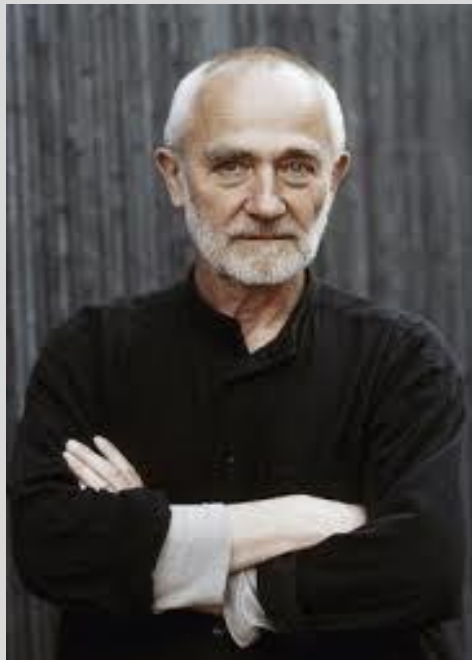



■ ALBERTO CAMPO BAEZA  
La idea construida

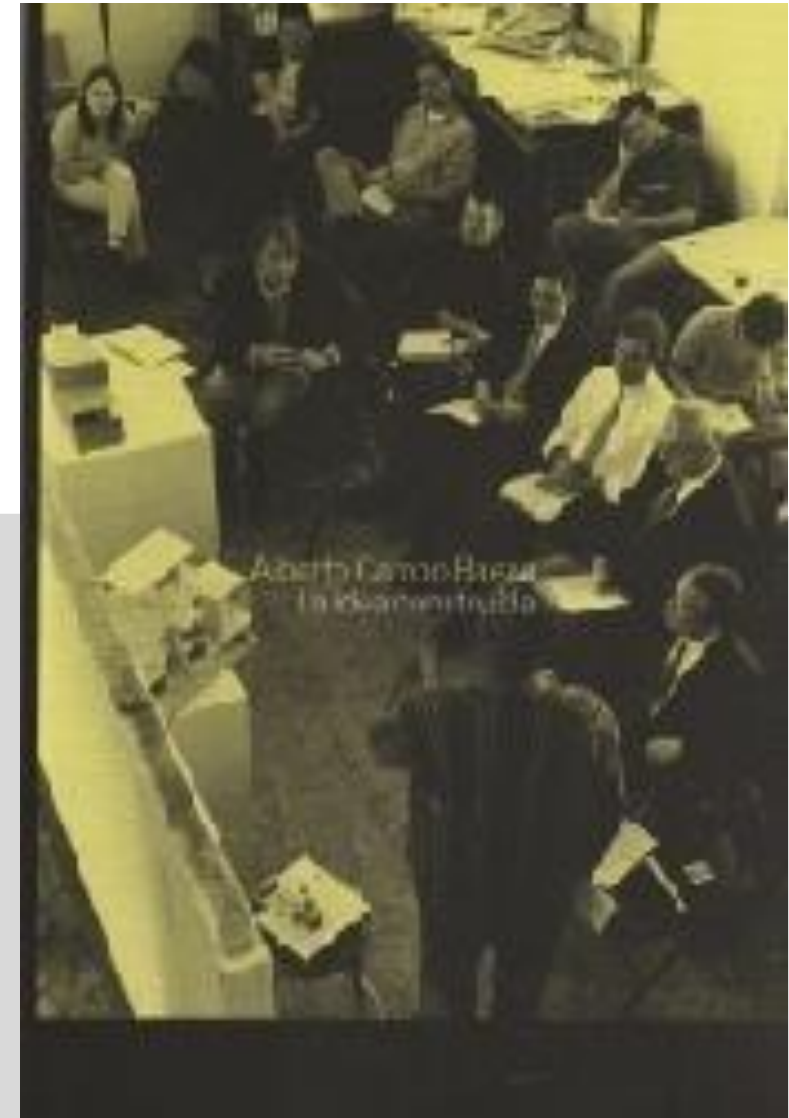



# **TEORÍA DEL DESARROLLO URBANO SUSTENTABLE**

TEORÍA DEL DESARROLLO URBANO SUSTENTABLE			
N	LIBRO	AUTOR	AÑO PUBLICACIÓN
1	<b>CIUDADES DEL MAÑANA</b> Retos, Visiones y Caminos a Seguir	AUTORES VARIOS	2011
2	<b>DESARROLLO SOSTENIBLE: Posturas contemporáneas y desafíos en la construcción del espacio urbano</b>	GUDYNAS, Eduardo	2009
HISTORIA DE LA SOSTENIBILIDAD			
3	<b>CITIES IN EVOLUTION</b> /CIUDADES EN EVOLUCIÓN	Patrick GEDDES, ESCOCIA	1915
4	<b>THE CULTURE OF CITIES</b> /LA CULTURA DE LAS CIUDADES	Lewis MUMFORD EEU	1938
5	<b>SILENT SPRING</b> /PRIMAVERA SILENCIOSA	Rachel CARSON EEU	1962
6	<b>A CLOSING CIRCLE</b> /UN CIRCULO CERRADO	Barry COMMONER EEU	1971
7	<b>THE LIMITS TO GROWT</b> /LOS LIMITES PARA EL CRECIMIENTO	Donella H. MEADOWS	1972
8	<b>VIGILAR Y CASTIGAR</b>	Michel Foucault, FRANCIA	1975
9	<b>LA PRODUCCIÓN DEL ESPACIO</b>	Henri LEFEBVRE FRANCIA	1974

TEORÍA DEL DESARROLLO URBANO SUSTENTABLE			
N	LIBRO	AUTOR	AÑO PUBLICACIÓN
10	<b>COMMONWEALTH/MANCOMUNIDAD</b>	Antonio NEGRI, ITALIA Michael HARDT EU	2009



# TEORÍA SOBRE LA EDUCACIÓN

# EDUCACION

N	LIBROS	AUTOR	AÑO DE IMPRESIÓN
1	<b>LA ESTRUCTURA DEL DISCURSO PEDAGÓGICO</b>	BERNSTEIN, Basil	1990
2	<b>PSICOLOGÍA DEL NIÑO</b>	Jean PIAGET y Barbel INHELDER	1969/1997
3	<b>LA TEORÍA DEL APRENDIZAJE SIGNIFICATIVO EN LA PERSPECTIVA DE LA PSICOLOGÍA COGNITIVA</b>	M <sup>º</sup> Luz RODRÍGUEZ PALMERO	2008
4	<b>TEORIA DE LAS INTELIGENCIAS MÚLTIPLES</b>	Howard GADNER	1993
5	<b>LAS ESCUELAS DE TIEMPO COMPLETO Y LOS CAMBIANTES ESCENARIOS DE LA EDUCACIÓN PÚBLICA</b>	Pedro José VARELA - Uruguay	2011
6	<b>ENSAYOS SOBRE LA ESCUELA. EL ESPACIO SOCIAL Y MATERIAL DE LA ESCUELA.</b>	TRILLA, J.	1985



**TEORÍA SOBRE ARQUITECTURA  
ESCOLAR Y GUARDERÍAS**

# ARQUITECTURA ESCOLAR Y GUARDERÍAS

N	LIBROS	AUTOR	AÑO DE IMPRESIÓN
1	<b>INTERACCIONES : ENTRE LAS PRÁCTICAS POYECTUALES Y LAS IDEAS EDUCATIVAS</b>	Arq. Pedro BARRÁN Universidad de la República- Uruguay	2008
2	<b>LA ARQUITECTURA ESCOLAR DE ESTRUCTURALISMO HOLANDÉS EN LA OBRA DE HERMAN HERTZBERG Y ALDO VAN EYCK</b>	Flor Inés MARÍN ACOSTA	2009
3	<b>ESTÁNDARES BÁSICOS PARA CONSTRUCCIONES ESCOLARES, UNA MIRADA CRÍTICA</b>	Arq. Jaime GUTIÉRREZ PAZ	2009
4	<b>GUARDERIAS: DISEÑO DE JARDINES DE INFANCIA</b>	Aurora CUITO	2001
5	<b>NUEVA ARQUITECTURA: GUARDERÍAS: MANUAL PRÁCTICO Y 37 PROYECTOS</b>	Jure KOTNIK	2011
6	<b>COMPRENDER EL ESPACIO EDUCATIVO.</b>	HERAS MONTOYA, L.	1997
7	<b>CRITERIOS Y NORMATIVA BASICA DE ARQUITECTURA ESCOLAR</b>	MINISTERIO DE EDUCACIÓN DIRECCIÓN DE INFRAESTRUCTURA ARGENTINA	1998



# ARQUITECTURA ESCOLAR Y GUARDERÍAS

N	LIBROS	AUTOR	AÑO DE IMPRESIÓN
8	<b>LA ESTRUCTURA DEL DISCURSO PEDAGÓGICO</b>	BERNSTEIN, Basil	1990
9	<b>PSICOLOGÍA DEL NIÑO</b>	Jean PIAGET y Barbel INHELDER	1969/1997
10	<b>LA TEORÍA DEL APRENDIZAJE SIGNIFICATIVO EN LA PERSPECTIVA DE LA PSICOLOGÍA COGNITIVA</b>	M <sup>a</sup> Luz RODRÍGUEZ PALMERO	2008
11	<b>TEORIA DE LAS INTELIGENCIAS MÚLTIPLES</b>	Howard GADNER	1993
12	<b>GUÍAS DE DISEÑO DE ESPACIOS EDUCATIVOS</b>	Ministerio de Educación División de Planificación y Presupuesto Coordinadora Técnica Nacional: Jadille Baza	2000
13	<b>LINEAMIENTO: TÉCNICO DE DISEÑO Y CONSTRUCCIÓN DE JARDINES INFANTILES PARA LA PRIMERA INFANCIA</b>	SECRETARIA DE INTEGRACION SOCIAL ALCALDÍA DE BOGOTA	2013
14	<b>CODIGO RECTOR DE ARQUITECTURA ESCOLAR ARGENTINO</b>	Resolución N° 528/ MCE/ 72, 114 de marzo de 1972	

# ■ GUÍAS DE DISEÑO DE ESPACIOS EDUCATIVOS

M. Educación/CHILE

Coord: Jadille BAZA





# TEORÍA SOBRE LA DIALOGÍA

# TEORÍA SOBRE DIALOGÍA

N	LIBRO O DOCUMENTO	AUTOR	AÑO DE IMPRESIÓN
1	<b>LA ARQUITECTURA COMO LUGAR</b>	Josep MONTAÑOLA THORNBERG	1995
2	<b>IMAGINARIOS URBANOS</b>	GARCÍA CANCLINI, Hector	1997
3	<b>LENGUAJE DE PATRONES</b>	Cristopher ALEXANDER	1968



**TEORÍA SOBRE LA  
VULNERABILIDAD Y LA  
COHESIÓN SOCIAL**

# TEORIA SOBRE LA VULNERABILIDAD SOCIAL

N	LIBRO	AUTOR	Año publicación
1	<b>INTEGRACIÓN SOCIAL EN BARRIOS VULNERABLES ATRAVÉS DE PROCESOS EDUCATIVOS NO FORMALES.</b> <b>El caso del Taller de Acción Comunitaria –TAC– del Cerro Cordillera de Valparaíso*</b>	Carlos Vergara-Constela Sociólogo, Universidad de Valparaíso.	2013
2	<b>COHESIÓN SOCIAL: INCLUSIÓN Y SENTIDO DE PERTENENCIA EN AMÉRICA LATINA Y EL CARIBE OPORTUNIDADES, CAPACIDADES Y PROTECCIÓN: TRES PILARES DE LA COHESIÓN SOCIAL</b>	Ernesto OTTONE, Secretario Ejecutivo Adjunto CEPAL ANA SOJO, División de Desarrollo Social	
3	<b>POBREZA URBANA Y MEJORAMIENTO INTEGRAL DE BARRIOS EN BOGOTÁ</b>	Carlos Alberto TORRES TOVAR Jhon Jairo RINCÓN GARCÍA Johanna Eloisa VARGAS MORENO	2007
4	<b>COHESIÓN SOCIAL: INCLUSIÓN Y SENTIDO DE PERTENENCIA EN AMÉRICA LATINA Y EL CARIBE</b>	CEPAL	2007



**TEORÍA SOBRE ARQUITECTURA  
HOSPITALARIA**

## 2 - HOSPITAL

	LIBROS	AUTOR	AÑO PUBLICACIÓN
1	<b>HOSPITALES DE SEGURIDAD SOCIAL</b>	Enrique YAÑEZ,	1986
2	<b>EL HOSPITAL EN LA HISTORIA</b>	ARQ. ARÍSTIDES COTTINI Edición de la Universidad de Mendoza, Facultad de Arquitectura y Urbanismo, Mendoza, Argentina	1980
3	<b>MEDICAL SOCIOLOGY</b>	COCKERHAM, WILLIAM C. Birmingham: Pearson,	2009.
4	<b>GESTIÓN HOSPITALARIA</b>	TEMES MONTES, José Luis. Aravaca	2002
5	<b>FUNCIÓN DE LOS HOSPITALES EN LOS PROGRAMAS DE PROTECCIÓN DE LA SALUD</b>	ORGANIZACIÓN MUNDIAL DE LA SALUD SERIE DE INFORMES TÉCNICOS.	2013
6	<b>“INTERNATIONAL JOURNAL FOR PASTORS”. HOSPITALS AS A SOCIAL INSTITUTION.</b>	Phillipina. NAUDE	2019
7	<b>AGENDA GLOBAL PARA HOSPITALES VERDES Y SALUDABLES</b>	Joshua KARLINER Robin GÜENTHER	2011



<b>HOSPITAL</b>			
<b>N</b>	<b>LIBROS</b>	<b>AUTOR</b>	<b>AÑO PUBLICACIÓN</b>
8	<b>GUÍA PARA LA REDUCCIÓN DE LA VULNERABILIDAD EN EL DISEÑO DE NUEVOS ESTABLECIMIENTOS DE SALUD</b>	Rubén BOROSCHEK KRAUSKOPF Rodrigo RETAMALES SAAVEDRA OMS - Mitigación de Desastres en Establecimientos de Salud	2008
9	<b>PROGRAMA MÉDICO ARQUITECTÓNICO PARA EL DISEÑO DE HOSPITALES SEGUROS</b>	Celso BAMBARÉN ALATRISTA Socorro ALATRISTA DEBAMBARÉN	2008

## 2 - HOSPITALES

N	REGLAMENTACIONES	AUTOR	AÑO PUBLICACIÓN
1	LEY PROVINCIAL DE MENDOZA Nº5532 – DECRETO 3016	GOBIERNO DE MENDOZA	1992
2	GUIA DE PROCEDIMIENTOS Y METODOS DE ESTERILIZACION Y DESINFECCION EN ESTABLECIMIENTOS DE SALUD – RESOLUC. 387/2004 MINISTERIO DE SALUD	MINISTERIO DE SALUD GOBIERNO NACIONAL	2004
3	RESOLUCIÓN 1704/2007 - MS – DIRECTRICES DE ORGANIZACIÓN Y FUNCIONAMIENTO DE LOS SERVICIOS DE DIÁLISIS	MINISTERIO DE SALUD GOBIERNO NACIONAL	2007
4	LEY Nº 24051 – TRATAMIENTO DE RESIDUOS PATOLÓGICOS	MINISTERIO DE SALUD GOBIERNO NACIONAL	1991

■ ENRIQUE YAÑEZ

Hospitales de seguridad social

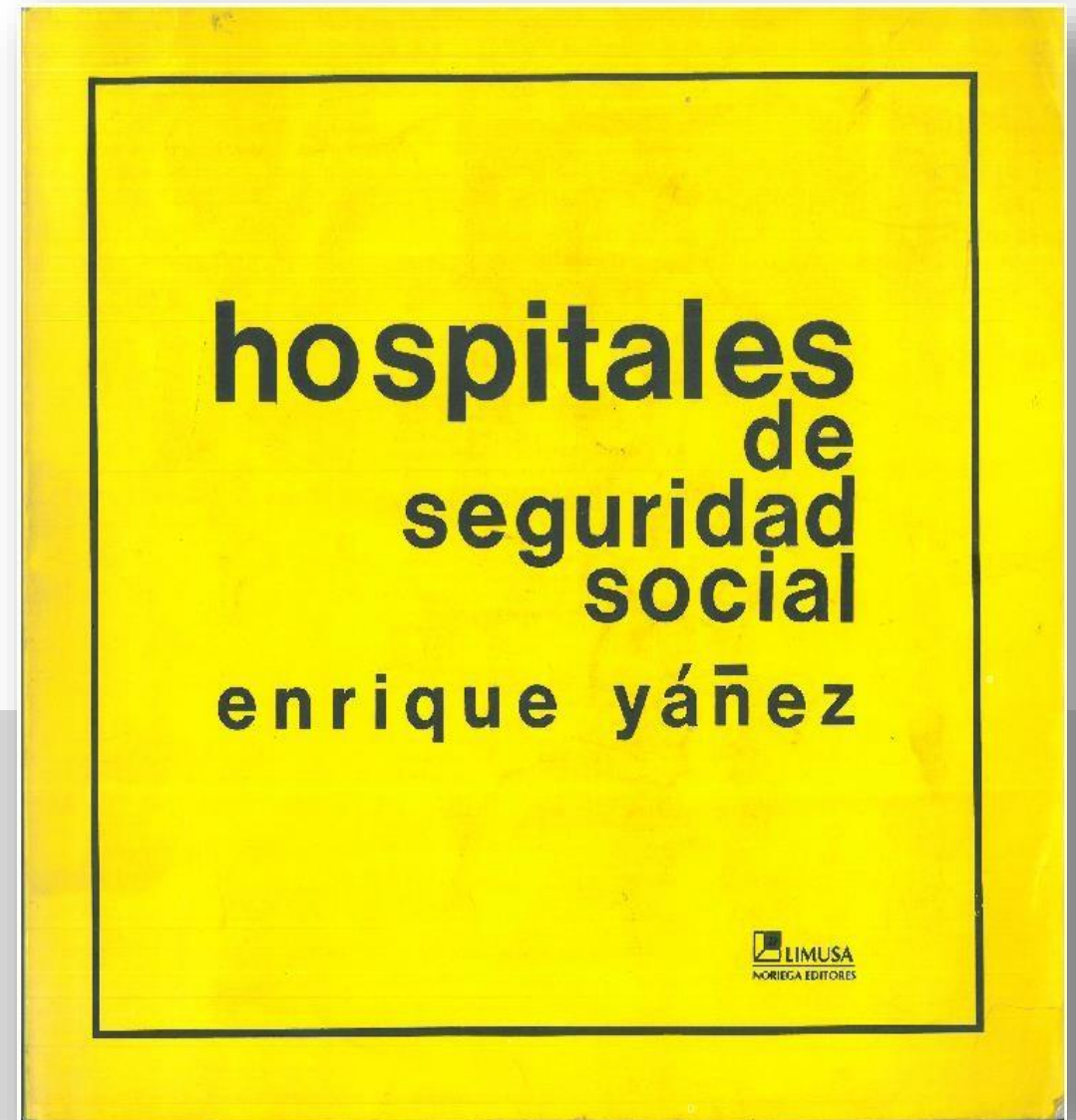



**TEORÍA SOBRE  
EL ESPACIO PÚBLICO**

<b>PU 1 - ESPACIO PÚBLICO</b>			
<b>N</b>	<b>LIBRO</b>	<b>AUTOR</b>	<b>AÑO PUBLICACIÓN</b>
<b>1</b>	<b>ESPACIO PÚBLICO, CIUDAD Y CIUDADANÍA</b>	Jordi BORJA Zaida MUXI	2000
2	<b>LA HUMANIZACIÓN DEL ESPACIO URBANO. LA VIDA SOCIAL ENTRE LOS EDIFICIOS</b>	Jan GEHL	2006
<b>3</b>	<b>CIUDADES PARA LA GENTE</b>	Jan GEHL	2014
<b>4</b>	<b>ESPACIOS PÚBLICOS EN CIUDADES POPULARES: REFLEXIONES DESDE EL SUR.</b>	Juan TOKESHI & Guillermo TAKANO	2007
<b>5</b>	<b>PLACEMAKING FOR COMMUNITIES, PROJECT FOR PUBLIC SPACES</b>	ONU HABITAT	2012
6	<b>ESPACIOS PÚBLICOS: RECOMENDACIONES PARA LA GESTIÓN DE PROYECTOS</b>	Ministerio de Vivienda y Urbanismo: División de Desarrollo Urbano,	2009

 1 / 2 / 3 y 4 se deberán leer a partir del inicio de clases

■ JORDI BORJA-ZAIDA MUTSI  
**EL ESPACIO PÚBLICO**  
**CIUDAD Y CIUDADANÍA**

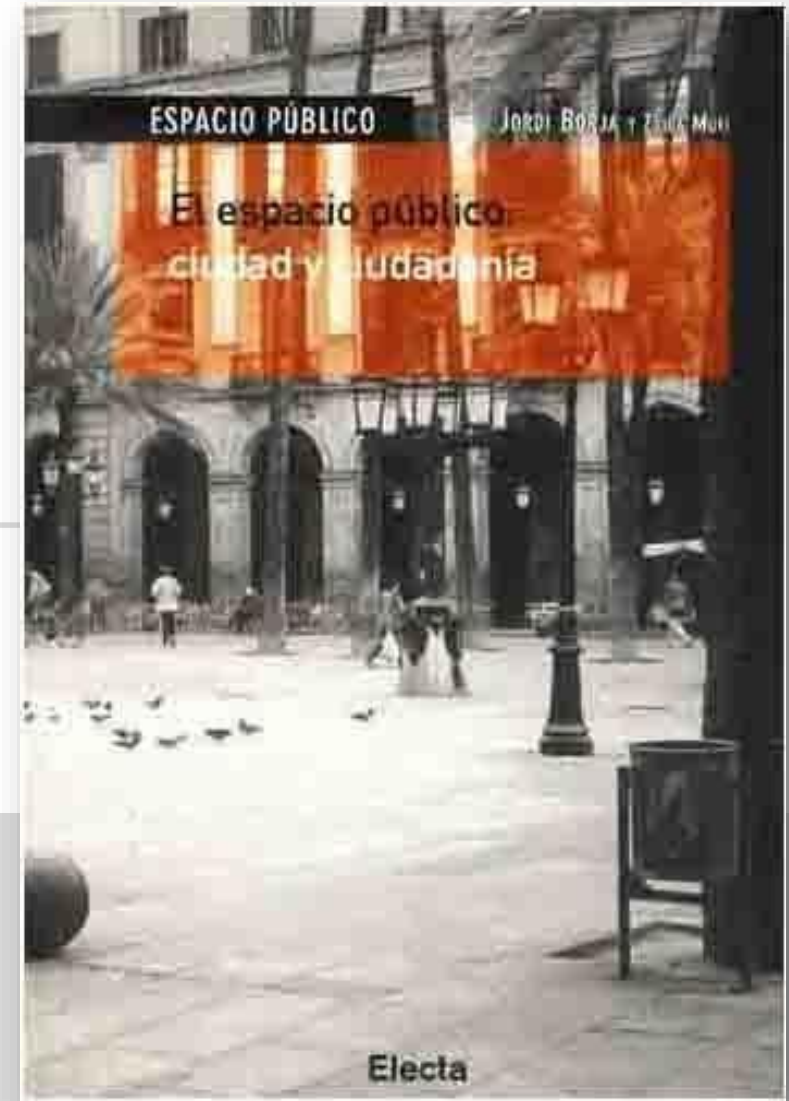

■ JAN GEHL  
**CIUDADES PARA LA GENTE**



■ JUAN TOKESHI & GUILLERMO TAKANO  
**ESPACIOS PÚBLICOS EN CIUDADES POPULARES:  
REFLEXIONES DESDE EL SUR**

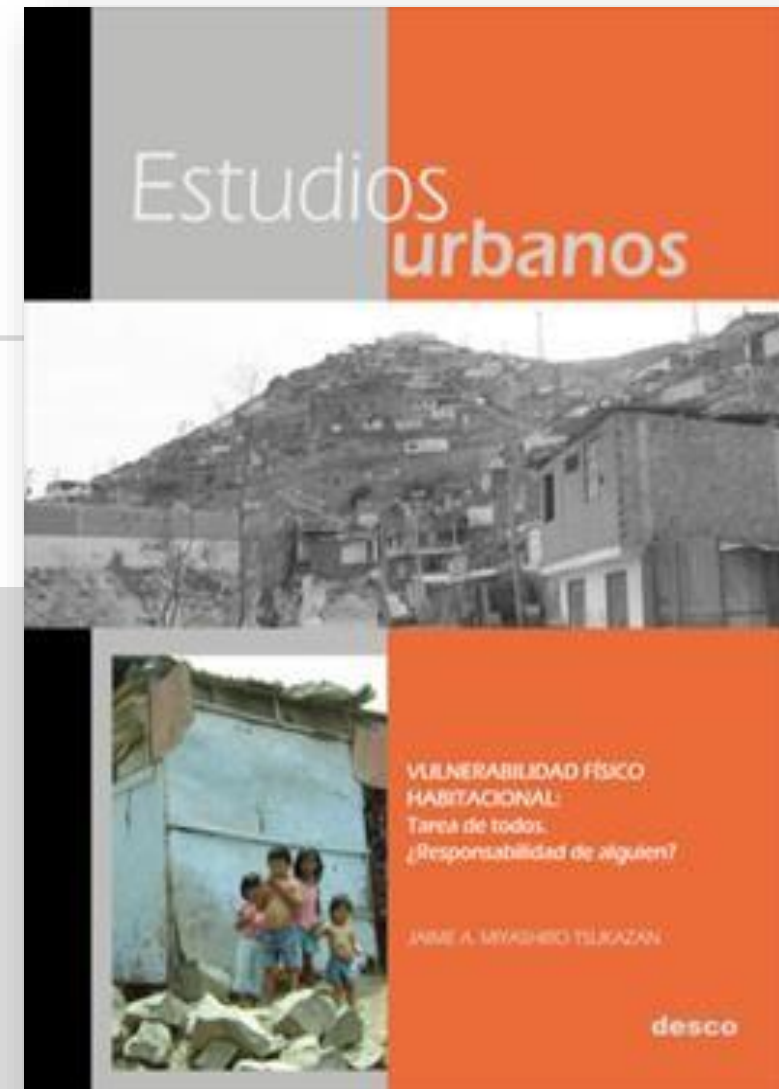



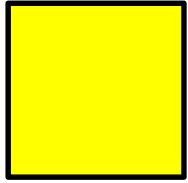

# ONU – HABITAT PLACEMAKING FOR COMMUNITIES, PROJECT FOR PUBLIC SPACES





**TEORÍA DEL  
PROYECTO URBANO**

<b>PU 2 - PROYECTO URBANO</b>			
	<b>LIBRO</b>	<b>AUTOR</b>	<b>AÑO PUBLICACIÓN</b>
1	<b>HOUSING, NUEVAS ALTERNATIVAS, NUEVOS SISTEMAS.</b>	GAUSA, Manuel	1998
2	<b>DE COSAS URBANAS</b>	SOLA -MORALES, Manuel	2008
3	<b>LA SEGUNDA HISTORIA DEL PROYECTO URBANO</b>	SOLA -MORALES, Manuel	1987
4	<b>LA CIUDAD GLOBAL. NUEVA YORK, LONDRES, TOKIO</b>	SASSEN, SASKIA	1999
5	<b>TERRITORIOS</b>	SOLA -MORALES, Ignacio	2002
6	<b>LOCAL Y GLOBAL LA GESTIÓN DE LAS CIUDADES EN LA ERA DE LA INFORMACIÓN.</b>	BORJA, Jordi CASTELLS, Manuel	1999
7	<b>BUENOS AIRES NATURAL + ARTIFICIAL, EXPLORACIONES SOBRE EL ESPACIO URBANO, LA ARQUITECTURA Y EL PAISAJE.</b>	VARAS, Alberto	2000
8	<b>PROYECTOS INTEGRADOS DE ARQUITECTURA PAISAJE Y URBANISMO</b>	Varios Curso de verano Universidad de Zaragoza	2011

## PU 2 - PROYECTO URBANO

N	LIBRO	AUTOR	AÑO PUBLICACIÓN
9	<b>TEORÍA Y PRÁCTICA DEL PROYECTO URBANO. LA EXPERIENCIA EUROPEA A FINALES DEL SIGLO XX</b>	Isabel Arteaga ARREDONDO Departamento de Arquitectura Universidad de los Andes. Colombia	2007
10	<b>DESCIFRANDO LOS VALORES URBANOS DE LAS NUEVAS CENTRALIDADES</b>	Cesar Augusto SALDARRIAGA OSPINA UPC-ETSAB	2007
11	<b>SANTIAGO, PROYECTO URBANO, ARQUITECTURA, TEORIA Y OBRA</b>	Margarita GREENE, José ROSAS, Luis VALENZUELA	2011
12	<b>LA PARTICIPACIOÓ EN EL PROYECTO URBANO ARQUITECTÓNICO EN LA PRODUCCIÓN SOCIAL DEL HABITAT</b>	Coordinación: Gustavo Romero Rosendo Mesías CYTED-HABYTED- Red XIV.F MEXICO	2004
13	<b>PROYECTO URBANO Y PROYECTO ARQUITECTONICO</b>	Aníbal Julio MOLINÉ Y LURÁ	2008

## PU 2 - PROYECTO URBANO

N	LIBRO	AUTOR	AÑO PUBLICACIÓN
14	<b>EL PROYECTO URBANO EN ESPAÑA GÉNESIS Y DESARROLLO DE UN URBANISMO DE ARQUITECTOS</b>	Victoriano SAINZ GUTIERREZ	2006
15	<b>PROYECTOS URBANOS INTEGRALES ASOCIADOS AL SISTEMA DE MOVILIDAD</b>	Secretaría Distrital de Planeación Subsecretaría de Planeación Territorial Dirección de Vías, Transporte y Servicios Públicos	2012
16	<b>MEDELLÍN. GUÍA DE LA TRANSFORMACIÓN CIUDADANA 2004-2011</b>	ALCALDÍA DE MEDELLÍN	2011
17	<b>GESTIÓN IMPLEMENTACIÓN Y SEGUIMIENTO 15 PROYECTOS ESTATÉGICOS</b>	ALCALDÍA DE MEDELLÍN	2006
18	<b>BILLETE PARA EL FUTURO</b> 3 paradas para la movilidad sostenible	UTP	2010
19	<b>BUENAS PRÁCTICAS EN ARQUITECTURA Y URBANISMO PARA MADRID</b> Criterios bioclimáticos y de eficiencia energética	Equipo redactor Dirección Ester HIGUERAS GARCÍA Comunidad de Madrid	2009



**TEORÍA SOBRE  
LA PRODUCCIÓN  
SOCIAL DEL HABITAT**

## PU 3 - PRODUCCIÓN SOCIAL DEL HABITAT

N	LIBRO	AUTOR	AÑO PUBLICACIÓN
1	<b>EL DISEÑO DE SOPORTES</b>	N J HABRAKEN	1974
<b>2</b>	<b>NUEVAS FORMAS DE HABITAR</b>	Silvia M. Rodríguez Vives Pepa Casado D'Amato Raquel Gálvez Orejuela Cristina Serrano García Vicente Sales Vivó Cristina Revert Carreres COMUNIDAD DE VALENCIA	2009
3	<b>LA SIMPLIFICACIÓN COMO PROBLEMA COMPLEJO: HABRAKEN Y EL S.A.R.</b>	Silvia COLMENARES VILATA	2010
4	<b>MÉTODOS DE DISEÑO PARTICIPATIVO LA PARTICIPACIÓN EN EL DISEÑO URBANO Y ARQUITECTÓNICO EN LA PRODUCCIÓN SOCIAL DEL HÁBITAT</b>	MARIANA ENET Universidad Mayor de San Andrés. La Paz Bolivia	2013
5	<b>MITOS DEL DISEÑO PARTICIPATIVO</b>	MARIANA ENET Universidad Mayor de San Andrés. La Paz Bolivia	2011
6	<b>HERRAMIENTAS DE PLANEAMIENTO PARTICIPATIVO PARA LA GESTIÓN LOCAL Y EL HÁBITAT</b>	Programa Iberoamericano de Ciencia y Tecnología para el Desarrollo: CYTED	2012

## PU 3 - PRODUCCIÓN SOCIAL DEL HABITAT

N	LIBRO	AUTOR	AÑO PUBLICACIÓN
7	<b>CASA COLLAGE, UN ENSAYO SOBRE LA ARQUITECTURA DE LA CASA</b>	XAVIER MONTEY PERE FURIES	2005
8	<b>NUEVA VIVIENDA COLECTIVA.</b>	MOZAS, JAVIER. AURORA, FERNÁNDEZ. DENSITY. A9+T. N° Top. 728.2.M93	
9	<b>CAMBIANDO EL ARTE DE HABITAR.</b>	SMITHSON, Peter	
10	<b>VIVIENDA COLECTIVA PARADIGMÁTICA DEL SIGLO XX</b>	FRENCH, Hilary.	





**TEORÍA SOBRE  
LOS CENTROS COMERCIALES  
ABIERTOS**

## PU 4 - CENTRO COMERCIAL ABIERTO

N	LIBROS	AUTOR	AÑO PUBLICACIÓN
1	<b>LA ARQUITECTURA DEL COMERCIO Y DEL CONSUMO EN LA HISTORIA Y EN LA CIUDAD CONTEMPORÁNEA.</b>	Rafael SERRANO SÁSETA Departamento de Historia, Teoría y Composición Arquitectónica. Escuela Técnica Superior de Arquitectura de Sevilla	
2	<b>EL CENTRO COMERCIAL</b> Un espacio simbólico urbano más allá del lugar común	Inés CORNEJO PORTUGAL	2006
3	<b>NUEVOS ESPACIOS DEL CONSUMO Y EXCLUSIÓN SOCIAL</b>	Aurora GARCÍA BALLESTEROS	1998



**TEORÍA SOBRE  
LOS ESPACIOS PARA  
LA CULTURA**

## ESPACIOS PARA LA CULTURA

N	LIBRO	AUTOR	AÑO PUBLICACIÓN
1	<b>EL VALOR DE LA CULTURA EN LOS PROCESOS DE DESARROLLO URBANO SUSTENTABLE</b>	Erik M. RISH LERNER Generalitat Cataluña	2005
2	<b>GUÍA DE ESTÁNDARES DE LOS EQUIPAMIENTOS CULTURALES EN ESPAÑA</b>	Comisión de Cultura de la FEMP, Diputación Provincial de Barcelona y la Secretaría de Estado de Cultura del Ministerio de Educación, Cultura y Deporte.	2002
3	<b>LA ARQUITECTURA DE LA BIBLIOTECA, RECOMENDACIONES PARA UN PROYECTO INTEGRAL</b>	Santi ROMERO	2001
4	<b>GUÍA METODOLÓGICA PARA PROYECTOS Y PRODUCTOS DE TURISMO CULTURAL SUSTENTABLE</b>	CONSEJO NACIONAL DE LA CULTURA Y LAS ARTES GOBIERNO DE CHILE	2005
5	<b>GUÍA INTRODUCCIÓN A LA GESTIÓN E INFRAESTRUCTURA DE UN CENTRO CULTURAL COMUNAL</b>	CONSEJO NACIONAL DE LA CULTURA Y LAS ARTES GOBIERNO DE CHILE	2009
6	<b>MANUAL DE CREACIÓN Y DESARROLLO DE MUSEOS COMUNITARIOS</b>	Cuauhtémoc CAMARENA Teresa MORALES	2009

## PU 5 – ESPACIOS PARA LA CULTURA

N	LIBRO	AUTOR	AÑO PUBLICACIÓN
7	<b>ESTANDARES ARQUITECTONICOS Y TECNICOS EQUIPAMIENTOS CULTURALES</b>	Gobierno de Colombia SECRETARIA DE CULTURA, RECREACION Y DEPORTE	2011

**PROF. TITULAR: ARQ. ESP. JUAN CARLOS ALÉ**

**PROF. JTP MG. ARQ. FACUNDO ANTONIETTI**

# ARQUITECTURA IV

TALLER DE INTEGRACIÓN PROYECTUAL

**2022**